



111045

M O D E L O
D E
U T I L I D A D

per "UNA TOALLA DE PLAYA DE DOBLE USO", a favor de DON JOAQUIN MARTI PUNTAS, de nacionalidad española, domiciliado en BARCELONA, calle de Calaf, núm. 24.

= . =

MEMORIA DESCRIPTIVA

El presente modelo de utilidad se refiere a una toalla de playa de doble uso.

Más concretamente, la invención consiste en un frente de toalla rectangular, cosido por tres de sus bordes a otro frente laminar de material impermeable, preferentemente plástico flexible, formando el conjunto de ambas piezas una funda practicable por el cuarto borde de la toalla, y en cuyo interior se dispone una lámina de espuma de nylon de cierto espesor, que actúa como colchoneta.

10. El frente laminar de respaldo del conjunto descrito,

111045



comprende bolsillos y asideros, para que al realizarse el plegado de la toalla según líneas de doblado transversales a la misma, se obtenga un bolso adecuado, que queda establemente armado merced a la lámina de espuma de nylon, que le proporciona suficiente rigidez.

5.

Con el fin de facilitar la explicación, se acompaña a la presente memoria una lámina de dibujos en la que se ha representado un caso de realización que se cita a título de ejemplo.

10.

En el dibujo:

La figura 1, representa una vista en planta de la toalla por su cara anterior.

La figura 2, manifiesta en vista similar a la toalla vista por su cara impermeable de respaldo.

15.

La figura 3, es una sección transversal de la misma.

La figura 4, muestra en perspectiva a la toalla armada según una bolsa.

20.

Haciendo referencia a las figuras, se aprecia en su realización una toalla de playa constituida por un frente de tejido de toalla 1, cosido por tres de sus bordes a una pieza laminar de plástico 2, quedando el cuarto borde 3 dotado de un cierre de tipo relámpago, que permite el acceso al interior de la funda en donde se dispone una lámina esponjosa de espuma de nylon 4.

25.

El conjunto presenta dos líneas 5, virtuales de doblado, para la obtención de una bolsa, según se aprecia en la figura 4, quedando los bolsillos 6 y 7 en los laterales exteriores de dicha bolsa, y las tiras 8, formando asas para su asido conjunto.

30.

La bolsa queda armada merced al refuerzo interior



111045

que le proporciona la lámina esponjosa 4, en cooperación con la tira 9 y las anillas de cierre 10.

5. El modelo, dentro de su esencialidad, puede ser llevado a la práctica en otras formas que difieran en detalle de la indicada a título de ejemplo en la descripción. Podrá, pues, construirse en cualquier forma y tamaño, con los materiales más adecuados, por quedar todo ello comprendido dentro del espíritu de las reivindicaciones.

= . =

N O T A

10. Descrito el objeto y utilidad de la invención, lo que se declara como no divulgado ni practicado en España, comprende las siguientes reivindicaciones:

15. 1. Una toalla de playa de doble uso, caracterizada esencialmente por el hecho de estar constituida por un frente de tejido de toalla, unido por cosido de tres de sus bordes a una lámina impermeable de respaldo, quedando el cuarto borde formando una boca lateral practicable merced a un cierre adecuado, estando interpuestas entre ambos frentes citados, una lámina esponjosa de cierto espesor.

20. 2. Una toalla, según la anterior reivindicación, en la que el frente laminar impermeable, presenta dos líneas virtuales y transversales de doblado, que definen tres zonas de igual superficie, de las cuales la central y una adyacente

111045



29 ENE. 1965

presentan sendos bolsillos y tiras transversales situadas sobre las embocaduras de los mismos, para que al realizarse el plegado de la toalla según las líneas antes citadas, se obtenga un bolso con bolsillos en sus laterales exteriores y dos puentes enfrentados para su asido conjunto, en cooperación con una tira puente, pasante sobre los bordes superiores del bolso y que se fija por su extremo libre en unas anillas previstas al efecto.

5.

3. Una toalla de playa de doble uso.

10.

Según se describe y reivindica en la presente memoria que consta de cuatro hojas, foliadas y escritas a máquina por una sola cara, acompañadas de una lámina de dibujos.

Madrid, 29 ENE. 1965

JOAQUIN MARTI PUNTAS

p. a.

JAIME ISERN

P. P.



Fig. 1

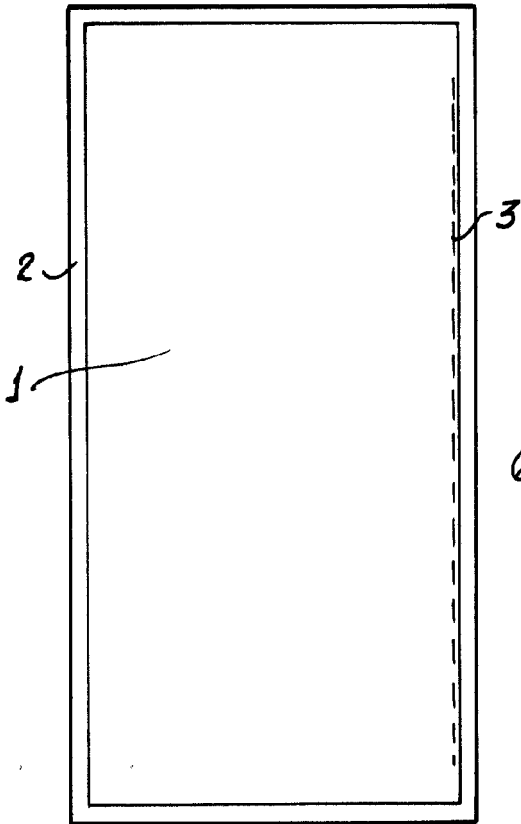

Fig. 2

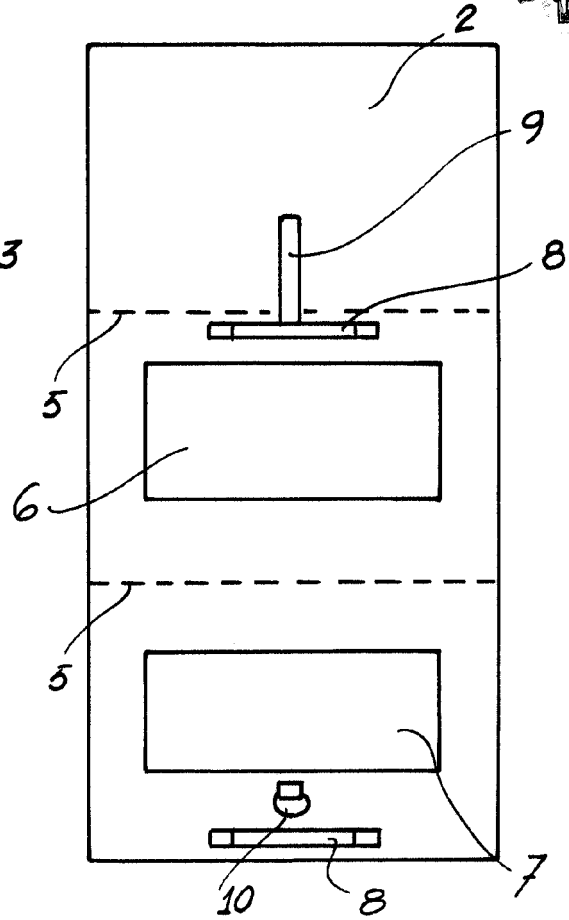
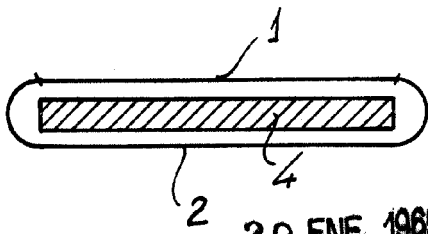

Fig. 3



29 ENE. 1965

Madrid, Jaime Izerra

[Handwritten signature]

Fig. 4

