

- 1 111006



111006

MEMORIA DESCRIPTIVA

que se acompaña a la solicitud de un

MODELO DE UTILIDAD

por VEINTE AÑOS en ESPAÑA, por " ELE  
MENTO DE COBERTURA PARA ASIENTOS"

a favor de

D. JOSE TEROL FERRERO, de nacionali-  
dad española, domiciliado en ONTE --  
NIENTE (Valencia), Pintor Segrelles,  
número, 2.-

-----

gl/ld.



5 La invención a que se refiere la presente Memoria constituye una novedad industrial con características y ventajas que la hacen merecedora del privilegio de explotación exclusiva que por ella se solicita, de acuerdo con las prescripciones del Estatuto vigente sobre Propiedad Industrial, de fecha 26 de Julio de 1.929, texto refundido, publicado - el 30 de Abril de 1.930.

10 En la actualidad la elaboración de un elemento de cobertura o funda para asientos, se lleva a cabo partiendo de la provisión de varias piezas que se ensamblan entre sí para determinar una cavidad en la cual se aloje el respaldo comprendiendo la funda una pieza superior que recubre principalmente el borde superior del repetido asiento.

15 En aquellas condiciones, la fabricación de una funda de este género lleva implícitos sensibles costos de producción que se derivan de los dispendios de tiempo, energía y mano de obra inherentes a los procesos mecánicos de unión entre las distintas partes componentes de la funda.

20 Pero el inconveniente fundamental de las fundas de este género estriba en que los bordes de unión de las piezas componentes de la misma experimentan roturas sistemáticas, en función de las tracciones que ejerce sobre dicha funda el cuerpo de un usuario cuando la misma se aplica, -- por ejemplo, a un asiento de automovil.

25 El elemento de cobertura que ahora se propone resuelve de una forma efectiva aquellos problemas mediante una organización sencilla y económica. Tiene por finalidad -- facilitar el proceso fabril de la funda incorporando a la misma la necesaria consistencia mediante una constitución -- que requiere un simple montaje.

30



35

A tal efecto, este elemento de cobertura viene ca-  
racterizado por estar constituido mediante dos piezas de --  
distinta longitud las cuales se disponen unidas entre sí --  
por sus bordes con incorporación de un bordón exterior de -  
refuerzo, de manera que entre ambas se produce un espacio -  
hueco donde queda alojado el respaldo del asiento.

40

Además, la pieza de mayor longitud forma por su -  
extensión sobresaliente, una falda que se superpone pro do-  
blez sobre el asiento propiamente dicho, y comprendiendo la  
provisión en sus bordes de elementos elásticos que se an --  
clan entre sí y sobre la base de dicho asiento.

45

Para ayudar a la comprensión de la idea expuesta,  
se ha confeccionado a título explicativo y sin caracter res-  
trictivo alguno, una lámina de dibujos. Ilustra la presente  
Memoria como un ejemplo de realización del objeto que nos -  
ocupa.

50

La figura 1ª, nos ofrece una vista en alzado pos-  
terior del elemento de cobertura para asientos. Como puede-  
observarse está constituido mediante dos piezas -1- y -2- -  
de distinta longitud las cuales se disponen unidas entre sí  
por sus bordes con interposición de un bordón exterior de -  
refuerzo -3-, formando la pieza de mayor longitud -2- por -  
su extensión sobresaliente de la otra pieza -1-, una falda-  
en cuyos bordes se determina la provisión de elementos elás-  
ticos de referencia -4-.

55

60

Finalmente la figura 2ª, nos muestra una sección-  
vertical del mismo elemento de cobertura en posición de aco-  
plamiento. Según podemos comprobar entre las piezas -1- y -  
-2- componentes de la funda se produce un espacio hueco -5-  
donde queda alojado el respaldo del asiento, en tanto que -



la zona sobresaliente de la pieza -2- se superpone por do-  
blez sobre el asiento quedando anclados entre sí los elemen-  
tos elásticos -4- y sobre la base de dicho asiento para es-  
tablecer el anclaje definitivo de la funda al asiento mis-  
mo.

65

En el campo industrial, la realización del elemen-  
to de cobertura descrito ofrece una serie de importantes --  
ventajas, sobre todo si consideramos que partiendo de su --  
constitución a base de dos piezas se simplifica el proceso-  
fabril de la misma, comprendiendo una actuación funcional -  
que mejora las propiedades de sus similares conocidas en --  
orden a la provisión de un bordón de refuerzo entre sus pie-  
zas y a la facilidad de anclaje que establecen para la fun-  
da los elementos elásticos incorporados a los bordes de la-  
falda que se superpone al asiento; cualidades, en síntesis, -  
que confieren al Modelo solicitado una utilidad práctica --  
singular por el beneficio o efecto nuevo que aporta a la --  
función a que se destina.

70

75

Hecha la descripción precedente es necesario aña-  
dir que los detalles de realización de la idea expuesta pue-  
den variar sin que por ello cambie la esencia de la inven-  
ción que es la que se desprende de los párrafos que antece-  
den y lo que se reivindica en la siguiente

80

N O T A

En resumen: El Modelo de Utilidad que se solicita  
ha de recaer sobre las reivindicaciones siguientes:

85

1ª.- ELEMENTO DE COBERTURA PARA ASIENTOS, esen --  
cialmente caracterizado por estar constituido mediante dos-  
piezas de distinta longitud las cuales se disponen unidas -  
entre sí por sus bordes con incorporación de un bordón exte

90



95

rior de refuerzo, de manera que entre ambas se produce un espacio hueco donde queda alojado el respaldo del asiento, formando además la pieza de mayor longitud por su extensión sobresaliente de la otra una falda que se superpone por doblez sobre el asiento propiamente dicho, y comprendiendo la provisión de elementos elásticos en sus bordes, que se anclan entre sí y sobre la base de dicho asiento.

100

2ª.- Se reivindica por último, como objeto sobre el que ha de recaer el Modelo de Utilidad que se solicita, "ELEMENTO DE COBERTURA PARA ASIENTOS".

Todo tal y como queda descrito y reivindicado en la presente Memoria que consta de cinco hojas escritas a máquina por una sola cara y dibujos que se acompañan.

105

Madrid, 28 de Enero de 1.965

ALFONSO UNGRIA

PP  
*[Handwritten signature]*



figura 1ª

111006



figura 2ª



ESCALA VARIABLE

Madrid, 28 de Enero de 1963

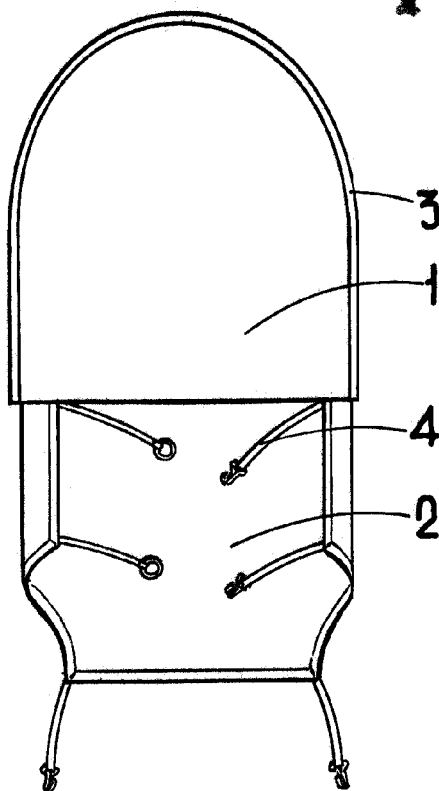
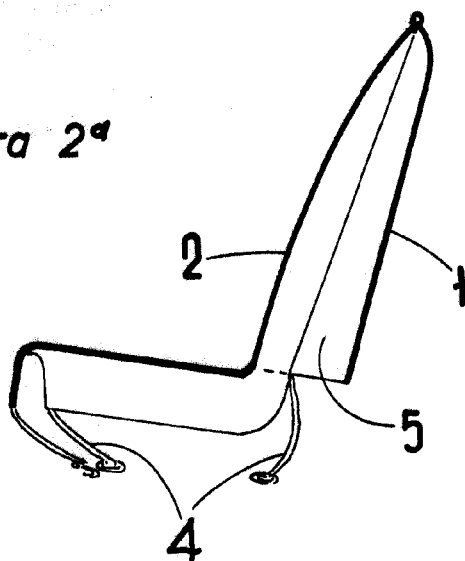
ALFONSO UNGRIA

P.P.