

111005



111005

MEMORIA DESCRIPTIVA

que se acompaña a
la solicitud de un
MODELO DE UTILIDAD

por VEINTE AÑOS en ESPAÑA, a favor de D. BERNARDO GARES
PIERA, de nacionalidad española, con residencia en ALCI
RA (Valencia), calle José Antonio, 16

por

"BATEA PERFECCIONADA PARA FRUTOS"

gl/rl.

111005



5 La invención a que se refiere la presente Memoria constituye una novedad industrial con características y ventajas que la hacen merecedora del privilegio de explotación exclusiva que por ella se solicita, de acuerdo con las prescripciones del Estatuto vigente sobre Propiedad Industrial de fecha 26 de Julio de 1.929, texto refundido publicado el 30 de Abril de 1.930.

10 Por lo común, las bateas conocidas presentan la característica de tener su fondo sustancialmente unido a los lados del envase a través de grapas o de elementos de clavazón, cuya incorporación a la batea se lleva a cabo, habitualmente, a través de un proceso mecánico.

15 Por supuesto, dicho proceso de montaje entre sí de los elementos de la batea, adolece de sensibles costos de producción que se derivan de los dispendios de tiempo, energía y mano de obra, habitualmente inherentes al acoplamiento entre los elementos componentes de la batea. En aquellas condiciones, un envase de este género carece de posibilidad de plegado, con lo cual es evidente que su transporte se dificulta en función del espacio que las bateas completamente armadas ocupan en el medio de transporte.

20 Sin embargo, acaso el inconveniente fundamental que caracteriza a estos útiles estriba en la falta de consistencia de su fondo que, sistemáticamente se desacopla de la batea, en función del peso de los frutos alojados, produciéndose el desgarre de las tablillas y, por ende, su inutilización absoluta.

25 La batea que ahora se propone resuelve aquellos problemas mediante una nueva organización de montaje de su fondo, respecto del cuerpo general del envase, con lo cual, al

111005



tiempo que dicho fondo adquiere posibilidades de desmontaje, incorpora la necesaria consistencia de la estructura general del envase, para cumplir las funciones que le son propias.

35 A tal efecto esta batea viene caracterizada por tener el fondo independiente respecto del cuerpo de la batea, estando además dotado en puntos convencionales de sus bordes con sendas bagas operativamente dispuestas para penetrar entre los listones inferiores que amazonan los lados de la batea y el alambre fijado por el exterior a dichos listones.

40 En una ulterior característica del modelo el fondo de la batea queda anclado a los lados de la misma, a través de la doblez que comporta el primero sobre el alambre incorporado a los listones que forman parte de aquellos lados.

45 Para ayudar a la comprensión de la idea expuesta se ha confeccionado a título explicativo y sin carácter restrictivo alguno, una lámina de dibujos. Ilustra la presente Memoria como un ejemplo de realización del objeto que nos ocupa.

50 La figura 1ª nos ofrece una vista en alzado lateral de la batea en posición de montaje. Como puede observarse, el fondo -1- que comprende, es independiente respecto del cuerpo de la batea formado por los lados de referencia -2-. Además dicho fondo -1- está dotado en puntos convencionales de sus bordes con bagas -3- operativamente dispuestas para penetrar entre los listones inferiores -4- que amazonan los lados -2- de la batea, y el alambre -5- fijado por el exterior a dichos listones a través de los agrafes -6-.

55 Finalmente la figura 2ª corresponde a una vista lateral en alzado de la propia batea definitivamente montada. Según podemos comprobar el fondo -1- queda anclado a los la-

60

111005



367

65

dos de la batea, una vez que las bagas -3- se hallan dispuestas entre los listones -4- y el alambre -5-, a través de la doblez de dichas bagas -3- del fondo -1- sobre el alambre -5- incorporado a los listones -4- que forman parte de los lados -2- de la batea.

70

Consiguientemente, cada baga -3-, que, ventajosamente, adopta forma de U constituye dos puntos de anclaje sobre los bordes del fondo -1- y otros dos puntos de anclaje sobre el alambre -5- adosado a los listones -4-; de donde se infiere que el acoplamiento del fondo -1- a los lados -2- afectará la necesaria consistencia, comprendiendo un acoplamiento simplificado que solo implica la doblez de las bagas -3- sobre el alambre -5-.

75

Por lo tanto, en el campo industrial, la realización de esta batea ofrece una serie de ventajas decisivas, sobre todo si consideramos que al disponer de un fondo independiente el plegado de la misma se realiza a través del desacoplamiento del alambre que mantiene a los lados en posición de armado, simplificandose no solo el proceso de fabricación de la batea, sino incluso y precisamente su transporte en orden a la reducción sensible de espacio que supone el apilamiento de bateas por partes independientes; cualidades en síntesis, que confieren al modelo solicitado una utilidad práctica singular por el beneficio o efecto nuevo que aporta a la función a que se destina.

80

85

90

Hecha la descripción precedente es necesario añadir que los detalles de realización de la idea expuesta pueden variar sin que por ello cambie la esencia de la invención que es la que se desprende de los párrafos que anteceden y lo que se reivindica en la siguiente

111005



N O T A

En resumen: El Modelo de Utilidad que se solicita ha de recaer sobre las reivindicaciones siguientes:

95

1ª.-"BATEA PERFECCIONADA PARA FRUTOS", que en su esencialidad se caracteriza por tener el fondo independiente respecto del cuerpo de la batea, estando además dotado en puntos convencionales de sus bordes con sendas bagas operativamente dispuestas para penetrar entre los listones inferiores que arman los lados de la batea y el alambre fijado por el exterior a dichos listones, quedando anclado el antedicho fondo a los lados de la batea a través de la doblez de las bagas que comporta el primero sobre el alambre incorporado a los listones que forman parte de aquellos lados.

100

105

2ª.- Se reivindica por último como objeto sobre el que ha de recaer el Modelo de Utilidad que se solicita, "BATEA PERFECCIONADA PARA FRUTOS".

110

Todo tal y como queda descrito y reivindicado en la presente Memoria que consta de cinco hojas escritas a máquina por una sola cara y dibujos que se acompañan.

Madrid, 28 de Enero de 1.965
ALFONSO UNGRIA

Alfonso Ungria

115

111005



figura 1ª



figura 2ª



ESCALA VARIABLE

Madrid, 10 de Enero de 1969

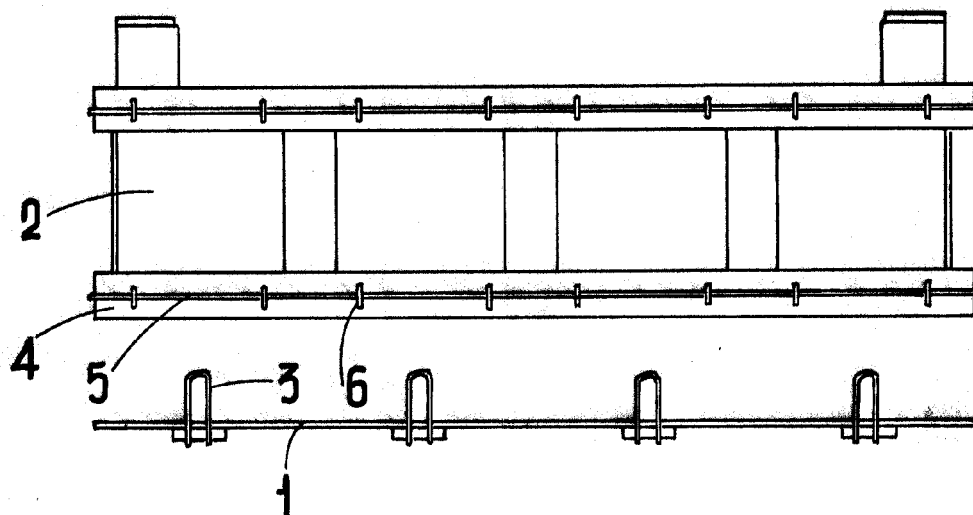
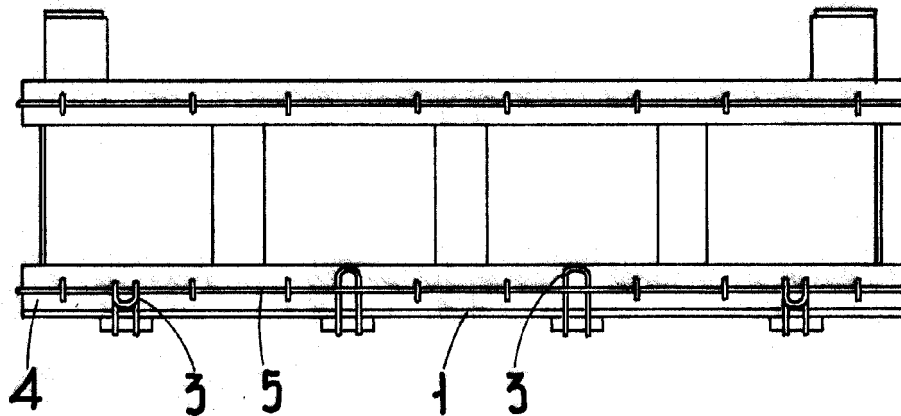
ALFONSO UNGRIA

P.P.