

11 0990



11 0990

MODELO DE UTILIDAD

por 20 años

por "UN SOPORTE PARA POSTALES", a favor de D. Sebastián Marqués Llari, de nacionalidad española, domiciliado en Barcelona, Martín Molíns, 10.

=====

MEMORIA DESCRIPTIVA

El actual Modelo de utilidad se refiere a una nueva realización de soporte para postales, de los que se usan corrientemente para exposición y venta de las mismas, que ofrece notables mejoras de todo orden, sobre los actuales soportes de tal tipo existentes en el mercado.

5.

Es sabido que hoy en día, para la exposición de postales, se utilizan unos soportes verticales, de considerables dimensiones, dotados de un eje central alrededor del cual giran unos marcos portadores de los alojamientos para



las postales. Esta disposición resuelve su labor de una forma más o menos satisfactoria, pero a pesar de ello presenta algunos inconvenientes que deben ser solventados. El más importante de todos ellos es el considerable espacio que ocupan, siendo preciso que dispongan además de unos dispositivos que le aseguren su estabilidad.

5.

El actual Modelo da a conocer un nuevo soporte para postales, de tipo de sobremesa, que está resuelto de una forma muy simple y que a pesar de ello su funcionamiento es seguro y satisfactorio, poseyendo asimismo la característica primordial de ser sumamente manejable.

10.

Posee también como características originales el actual soporte, el permitir la colocación en el mismo de cualquier tamaño de postal, así como su carácter plegable que le permite ocupar un mínimo espacio, cuando no está en uso.

15.

Para mayor facilidad en las descripciones, nos vamos a referir a un dibujo que se adjunta a la presente memoria y que representa, a título de ejemplo explicativo, un soporte para postales realizado de acuerdo con el presente Modelo.

En tal dibujo, la figura 1 es una vista en perspectiva del soporte en cuestión desprovisto de sus marcos expositores.

20.

La figura 2 se corresponde con una vista en perspectiva de uno de los referidos marcos expositores del soporte.

La figura 3 muestra los distintos elementos componentes de los propios marcos expositores citados.

25.

La figura 4 representa una sección transversal del mismo soporte, según el plano de corte A-A de la figura 1.

Según tales figuras, el soporte para postales objeto del presente Modelo comprende un marco sustentador -1-, cuyos lados menores adoptan perfil en "U" mientras que los mayores

30.



12E

poseen perfil cuadrado y van dotados de orificios -2- para el paso, con libertad de giro, de los pivotes -3- y -4- salientes, en forma respectiva, superior e inferiormente, de los angulares -5- y -6- correspondientes de unos marcos expositores -7-.

Estos marcos -7- poseen forma de "C" y perfil en "U" para hacer de guía de sendos cajones transparentes -8- y -9- que se introducen en los mismos, uno bajo otro, constituyendo sendos alojamientos para las postales.

10. Para evitar el ruido metálico del choque entre dos marcos -7- contiguos, se prevé la existencia, en los extremos de éstos, de sendas envolventes en "U" -10- y -11- que quedan fijadas por la presión que ejercen, sobre el extremo de las mismas, las cortas pestañas -12- salientes de los propios marcos -7- que a su vez aprietan contra unas pequeñas plaquitas internas de refuerzo -13-.

15. Por otra parte, del lado inferior del marco sustentador -1- surgen sendas patas -14- y -15-, y en los lados menores del mismo se anclan con libre giro los extremos de una varilla trasera en "U" -16-, de cuyas ramas laterales surgen unas palancas -17- y -18- articuladas a dicha varilla, y dotadas de unos entrantes extremos -19- destinados a engatillar en los pivotes -20- salientes de los propios laterales menores del mismo marco -1-.

20. Todo cuanto no afecte, altere, cambie o modifique la esencia del soporte descrito, será variable a los efectos del actual Modelo.

N O T A.

- Se reivindica como objeto de este registro por Modelo de utilidad:

1.- Un soporte para postales, caracterizado esencialmente



por comprender un marco sustentador en cuyos lados mayores se articulan con libre giro unos marcos expositores en forma de "C", cuyo perfil en "U" sirve de guía a sendos cajetines transparentes, que sirven de alojamiento a las postales y que van dispuestos uno bajo el otro, llevando asimismo dichos marcos expositores en sus extremos sendas envolventes en "U" fijadas en su lugar correspondiente por las aletas dobladas salientes de los extremos de aquellos marcos, que a su vez aprietan contra unas pequeñas plaquitas internas de refuerzo.

2.- El propio soporte de la reivindicación anterior, caracterizado asimismo por llevar en su lado inferior unas patas de apoyo, mientras que en sus lados menores se anclan los extremos de una varilla trasera en "U", en cuyas ramas laterales se articulan unas palancas, dotadas de unos entrantes extremos destinados a engatillar en unos pivotes salientes de los mismos laterales menores del propio marco.

Sean cuales fueren las circunstancias que concurren en la esencialidad del Modelo de utilidad definido en las anteriores reivindicaciones, cuyo objeto es:

3.- "UN SOPORTE PARA POSTALES".

Consta la presente memoria de cuatro hojas foliadas, mecanografiadas por una sola cara y de los dibujos unidos a la misma.

Barcelona, 12 ENE 1965

P.A. de D. Sebastián Marqués Llari,

110990

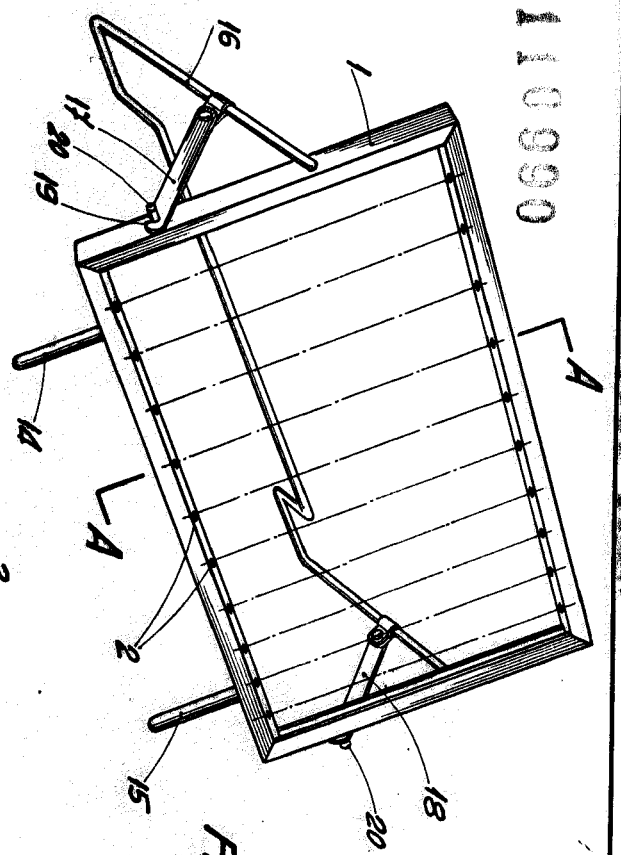

FIG. 1

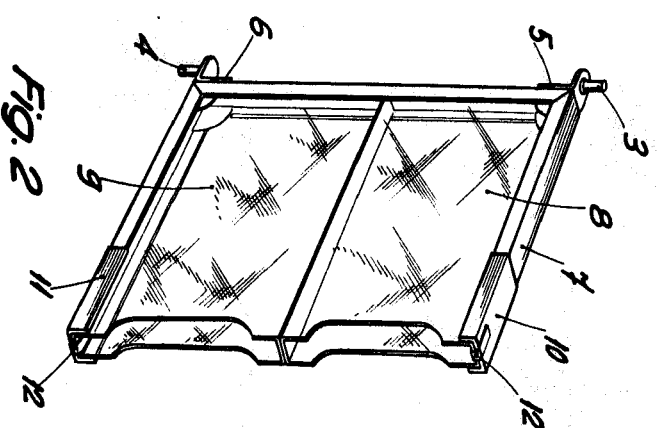

FIG. 2

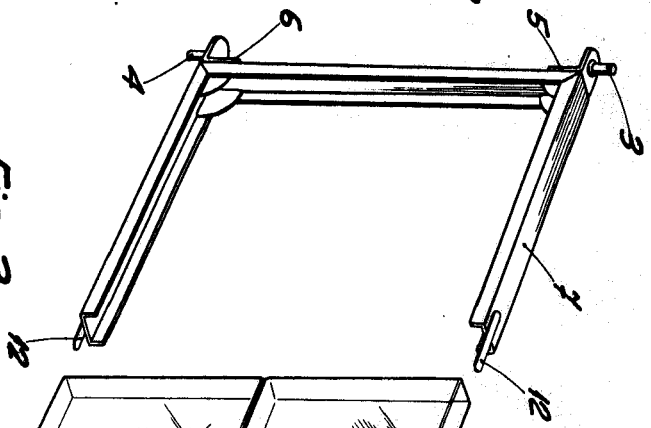

FIG. 3

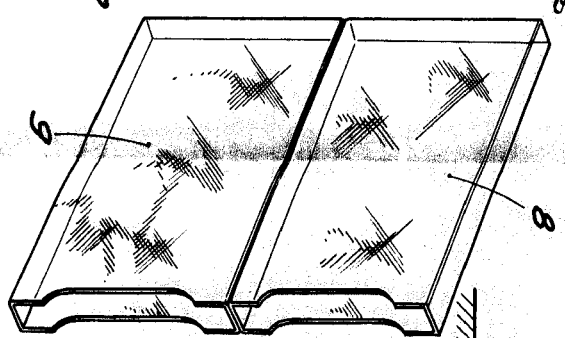
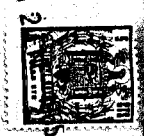
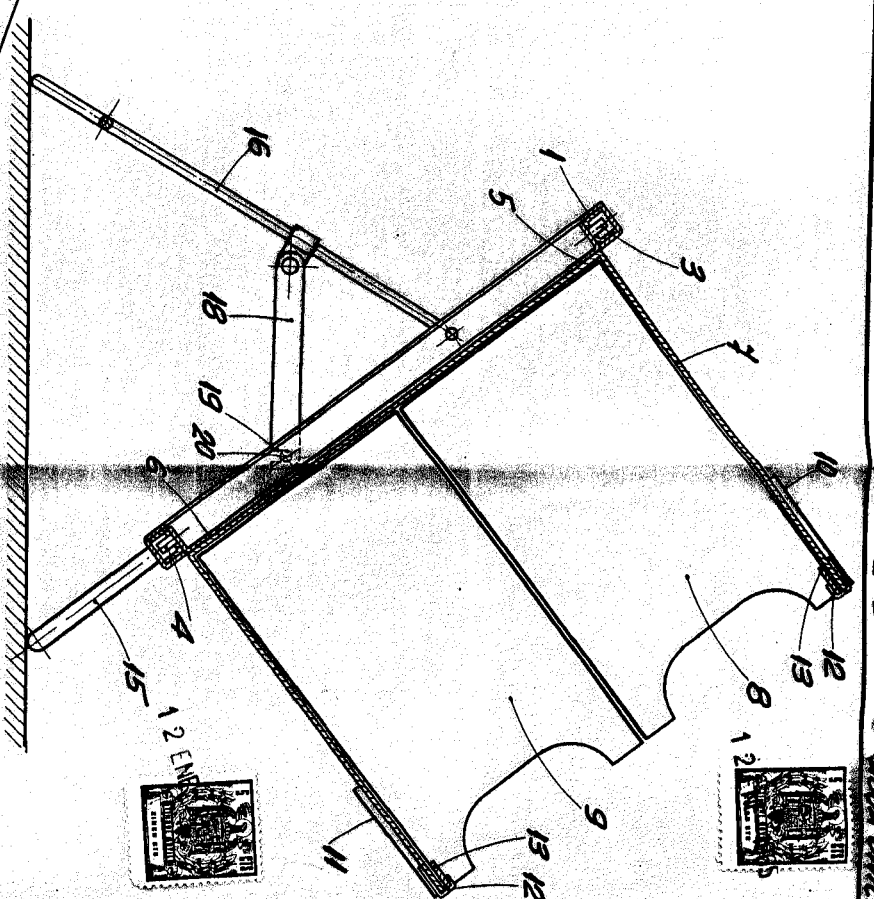

FIG. 4



110000

ESCALA VARIABLE

BARCELONA 12 ENCL 1935  
P. A.