

110989



12 ENE

110989

MODELO DE UTILIDAD

por 20 años

por "UN SERVILLETTERO", a favor de D. Miguel Isart Vilá, de nacionalidad española, domiciliado en Barcelona, Gigantes, 4.

=====

MEMORIA DESCRIPTIVA

Se refiere el actual Modelo de utilidad a un nuevo servilletero, de los que suelen utilizarse comúnmente en bares, restaurantes etc., que viene a aportar considerables ventajas sobre los diversos tipos de servilleteros conocidos hasta el momento, en especial en lo que se refiere a la situación, forma de extracción y doblado de las servilletas en su interior.

Es sabido que en los bares, locales públicos, etc., se utilizan corrientemente servilleteros cuya misión específica es la de suministrar al usuario servilletas de uso inme-



diato. Ahora bien, con tal fin se ha ideado una gran diversidad de dichos artículos los cuales vienen desarrollando su labor de una forma más o menos satisfactoria, pero que a pesar de ello presentan diversos inconvenientes, ya de situación de las servilletas, ya de funcionamiento poco seguro, ya de defectuosa o dificultosa forma de plegado de aquéllos.

Estos inconvenientes están resueltos correctamente en el actual Modelo que da a conocer una realización simple y eficaz, cuyo funcionamiento es muy seguro, resultando también original en él tanto la forma de plegado de las servilletas, como la disposición de las mismas en el propio servilletero.

Para su mejor comprensión y mayor facilidad en las descripciones, nos vamos a referir a un dibujo que se adjunta a la presente memoria y que representa, a título de ejemplo, no limitativo, un servilletero realizado de conformidad con el actual Modelo.

En dicho dibujo, la figura 1 es una vista en perspectiva del servilletero en cuestión en posición de servicio.

La figura 2 se corresponde con otra vista en perspectiva del servilletero desplegado para mostrar sus elementos componentes.

La figura 3 representa una vista, asimismo en perspectiva, del propio servilletero seccionado parcialmente para ver su disposición interna.

La figura 4 muestra la forma de plegado de una de las servilletas.

Según tales figuras, el servilletero objeto del presente Modelo está constituido por una caja prismática -1- desprovista de base inferior y caras laterales menores adoptando una forma de "U" invertida, la cual lleva en los bordes



correspondientes a estas caras laterales menores una aleta periférica saliente -2- donde hacen tope delantero las servilletas -3- a almacenar.

5. Dicha caja -1- queda cerrada inferiormente por una tapa -4- dotada de reborde periférico -5- así como de sendas muescas laterales -6- que entran a presión entre las caras laterales de la caja -1- cerrando la misma al encajar con unos salientes correspondientes -7- de ella.

10. En el interior de la propia caja -1-, bajo su zona superior, está fijado el corto tramo central -8- de separación de dos patillas o flejes laminares -9- y -10- que actúan de resortes contra las superficies traseras de los bloques de servilletas -3- situados a ambos lados de la caja -1-. Por otra parte, la forma de plegado de las servilletas es como sigue: primeramente se dobla la servilleta longitudinalmente por su centro según una línea -11-, para a continuación volver a doblarla cerca de su extremo inferior hacia arriba dando lugar a una línea horizontal -12-, procediéndose a renglón seguido a situar cada servilleta una a continuación de la otra hasta formar los dos bloques referidos.

15.

20.

Todo cuanto no afecte, altere, cambie o modifique la esencia del servilletero descrito, será variable a los efectos del actual Modelo.

N O T A.

25. Se reivindica como objeto de este registro por Modelo de utilidad:

1.- Un servilletero, caracterizado esencialmente por estar constituido por una caja en forma de "U" invertida dotada, en el borde de sus caras laterales abiertas, de una aleta de tope de los dos bloques de servilletas a encerrar en la misma, y cubierta inferiormente por una tapa que presenta un reborde

30.



perimetral saliente, así como dos muescas laterales que encajan a presión con los salientes correspondientes de las caras laterales de la referida caja, la cual lleva fijado, bajo su superficie superior, el tramo central de separación de sendas patillas laminares que actúan de resorte sobre las superficies posteriores de los bloques de servilletas empujándoles hacia las aberturas laterales de la caja.

5.

2.- Un servilletero, caracterizado además porque el plegado de las servilletas presenta un doblez longitudinal vertical de las mismas por su centro, y a continuación otro doblez inferior horizontal que delimita una solapa frontal inferior en la servilleta que facilite su extracción.

10.

Sean cuales fueren las circunstancias que concurren en la esencialidad del Modelo de utilidad definido en las anteriores reivindicaciones, cuyo objeto es:

15.

3.- "UN SERVILLETTERO".

Consta la presente memoria de cuatro hojas foliadas, mecanografiadas por una sola cara y de los dibujos unidos a la misma.

20.

Barcelona, 12 ENE 1965

P.A. de D. Miguel Isart Vilá,

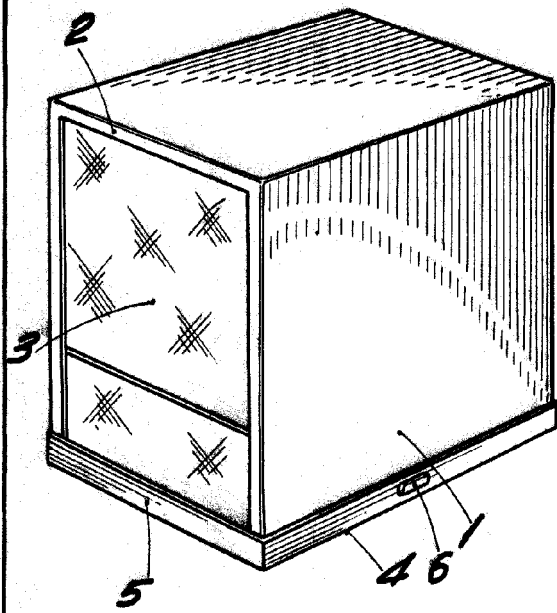

Fig. 1

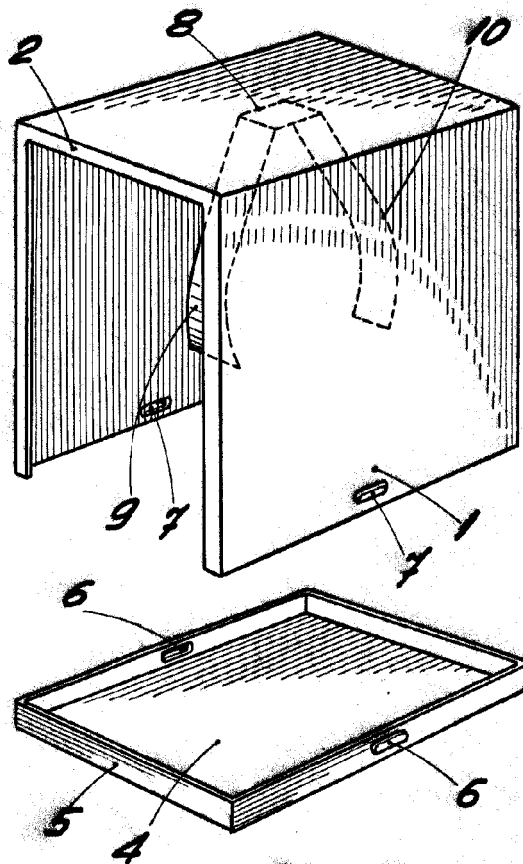

Fig. 2

110989

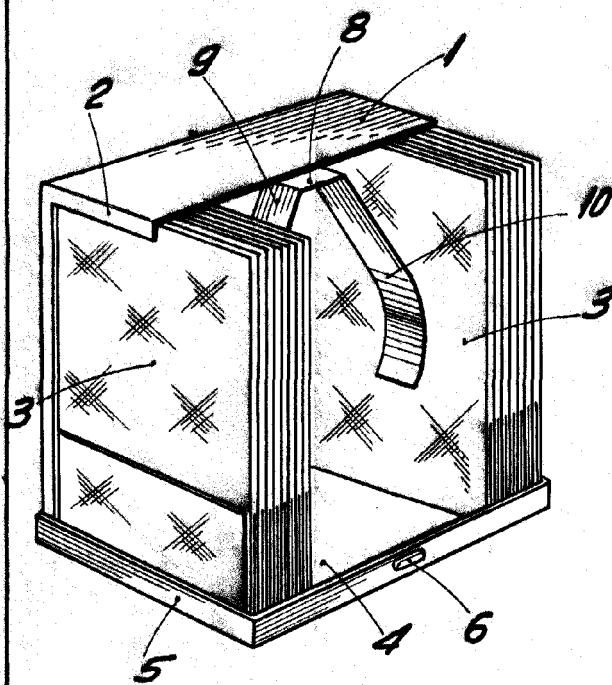

Fig. 3

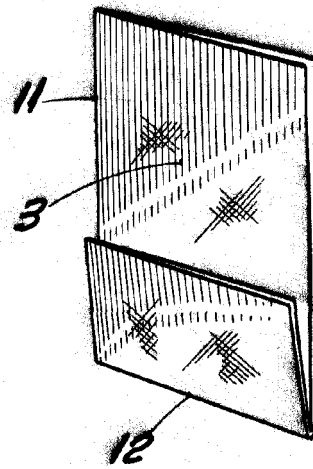

Fig. 4



BARCELONA, 12 ENE 1965
P.A.