

110988



M O D E L O
D E
U T I L I D A D

a favor de Don Esteban RODÓN ESTÉVEZ, de nacionalidad española, residente en Barcelona, calle Hartzzenbusch, 26, por "PLATO PARA MAQUINAS PULIDORAS DE MATERIALES PETREOS"

- . -

MEMORIA DESCRIPTIVA

La presente invención se refiere a un plato para máquinas pulidoras de materiales pétreos que a la simplicidad de su realización, une cualidades de tipo práctico y de rendimiento.

5. Esencialmente el plato en cuestión se caracteriza por estar dotado de una pluralidad de alojamientos longitudinales e inclinados en posición excéntrica salientes por la cara opuesta a la de trabajo, en cuyo interior está montado corredizo un émbolo portador en su extremo saliente
10. de un soporte amovible en el que está fijada la pastilla abra



110988

11 ENE

siva.

Para la mejor comprensión de cuanto queda descrito en la presente memoria, se acompaña un dibujo en el que, tan sólo a título de ejemplo, se representa un caso práctico de realización del objeto de la invención.

5.

En dicho dibujo, la figura 1 es una vista en perspectiva del plato y la figura 2 es un detalle a mayor escala, seccionado longitudinalmente, de uno de los alojamientos con el émbolo y soporte de la pastilla abrasiva correspondientes, en posición de trabajo.

10.

El plato -1- está dotado de un dispositivo -2- de acoplamiento al árbol giratorio -3-, y presenta en posición excéntrica y sobresaliendo por la cara opuesta a la de trabajo, tres alojamientos longitudinales -4- inclinados a modo de cajetines prismáticos, en cuyo interior está montado corredizo y con medios de inmovilización, un émbolo -5- que tiene la arista de su base saliente achaflanada. En dicha arista está montado en posición amovible mediante el tornillo -6- un soporte -7- dotado de la pastilla abrasiva -8- de diamante u otro material que se apoya contra la superficie -9- a pulimentar.

15.

20.

El plato descrito es de constitución sencilla, pese a lo cual es sumamente práctico y efectivo, toda vez que es posible graduar la posición de las superficies abrasivas, cuyo soporte está inclinado en el sentido de giro, pudiendo cambiarse fácilmente las pastillas desgastadas.

25.

Serán independientes del objeto de la invención, los materiales empleados en la construcción de los distintos

110988

11 E



elementos que la integran, formas y dimensiones de los mismos y cuantos detalles accesorios puedan presentarse, siempre y cuando no afecten a su esencialidad.

- . -

N O T A

5. Se reivindica como objeto del presente modelo de utilidad:

10. 1. Plato para máquinas pulidoras de materiales pétreos, que está caracterizado esencialmente por el hecho de presentar una pluralidad de alojamientos longitudinales e inclinados, en posición excéntrica, que sobresalen por la cara opuesta a la de trabajo, en cuyo interior están montados corredizos sendos émbolos con medios de fijación en la posición adecuada, que en su extremo libre llevan unido en posición amovible un soporte provisto de la pastilla abrasiva.

15. 2. Plato para máquinas pulidoras de materiales pétreos.

Todo ello según queda descrito y reivindicado en la presente memoria descriptiva que consta de cuatro hojas

110988

11 ENE 1965



foliadas escritas a máquina por una sola cara.

Barcelona, 11 de enero de 1965.

Esteban RODON ESTÉVEZ

p. a.

110988

Fig. 1

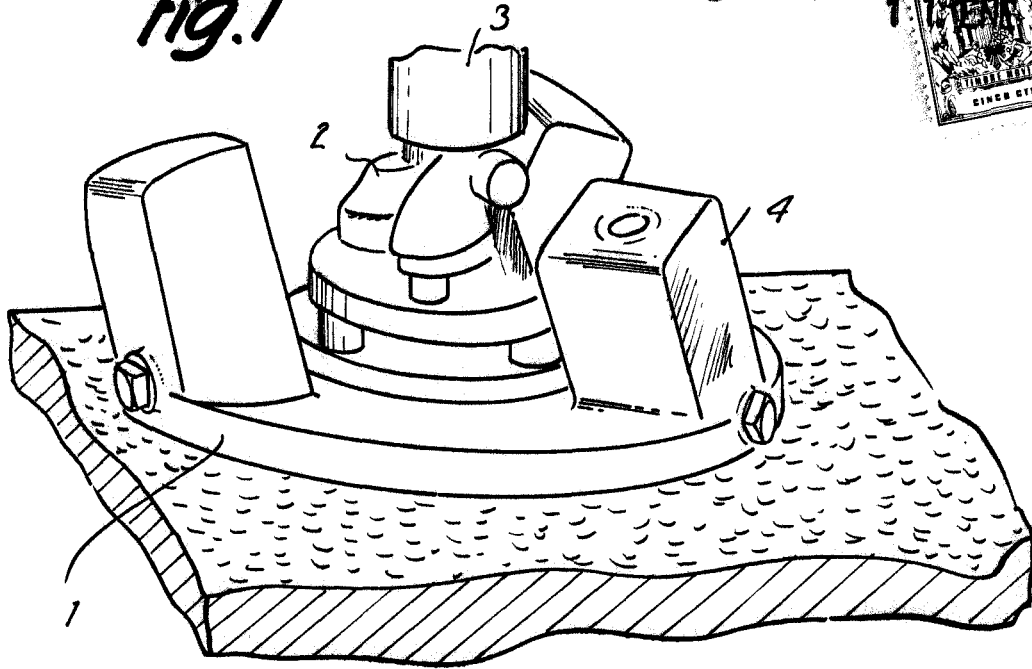
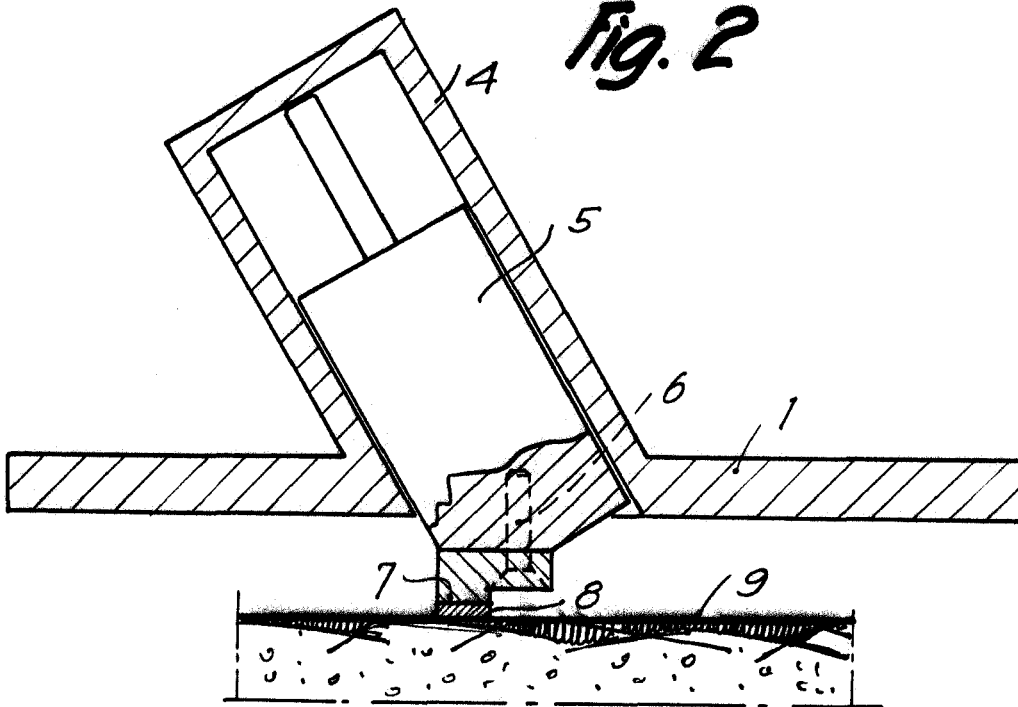

Fig. 2



Barcelona, 11 ENE 1965
Esteban Rodón Estévez
p.a.

11922