

110978

-9 ENE.



110978

MODELO DE UTILIDAD

por 20 años

por "UN LOMO PARA ENCUADERNADORES CON BISAGRAS", a favor de D. Pedro Gosálbez Colomé, de nacionalidad española, domiciliado en Badalona (Barcelona), Santa Madrona, 128.

=====

MEMORIA DESCRIPTIVA

Se refiere el presente Modelo de utilidad a un nuevo tipo de lomo de los que suelen llevar los encuadernadores de folletos, catálogos, archivos, varios, etc., principalmente aquellos que poseen bisagras laterales para articulación de sus tapas; cuyo lomo viene a aportar sensibles ventajas sobre todo lo conocido hasta el momento en tal sentido.

Es sabido que hoy en día se ha tendido a perfeccionar



110978 - 9

los encuadernadores al máximo con el fin de que su aspecto estético y funcionalidad sean sumamente eficaces. De entre las realizaciones arbitradas la más satisfactoria es aquella que consta de unas tapas abisagradas en los laterales de un lomo portador en su parte interna de las mordazas constitutivas de los elementos encuadernadores propiamente dichos.

- 5.
- Ahora bien el problema principal que presenta dicho tipo de encuadernadores es la constitución del lomo que o bien está realizado de la propia placa metálica portadora de las mordazas encuadernadoras, o bien se superpone en forma de tira pegada a dicha placa. El primero de dichos sistemas ofrece el inconveniente de estar poco protegido el lomo, estando sujeto a constantes rayaduras que lo deterioran. El otro sistema mencionado posee también otro serio inconveniente, cual es el de la propia operación de pegado que además de ser engorrosa exige sumo cuidado para evitar el despegue del lomo.
- 10.
- 15.

- El actual Modelo da a conocer una nueva realización de lomo para encuadernadores de tal tipo que elimina los dos inconvenientes apuntados, de una forma satisfactoria y eficaz, con una sencillez altamente ventajosa.
- 20.

- Para su mejor comprensión, nos referiremos a un dibujo que se adjunta a la presente memoria y que representa, a título de ejemplo, no limitativo, un lomo para encuadernadores con bisagras realizado según el actual Modelo.
- 25.

En dicho dibujo, la figura 1 es una vista en perspectiva de un encuadernador con el presente lomo incorporado.

- La figura 2 se corresponde con una vista en perspectiva del propio lomo mostrando la forma de acoplamiento al encuadernador.
- 30.



La figura 3 representa una sección transversal del mismo lomo, según el plano de corte A-A de la figura 1.

Según tales figuras, el lomo para encuadernadores con bisagras objeto del presente Modelo está constituido por

- 5. una lámina o tira -1- preferentemente del propio material que las tapas -2- y -3-, la cual está dotada, a intervalos sucesivos y por sus bordes laterales mayores, de una serie de cortas aletas salientes -4- destinadas a quedar abrazadas por las dobladuras laterales salientes -5- de la placa central -6- del encuadernador, encargada de llevar las mordazas internas (no representadas en las figuras).
- 10.

- 15. Dichas dobladuras -5- al igual que otras -7-, intercaladas con ellas y salientes de otras placas laterales -8- y -9- remachadas por -10- a las tapas -2- y -3-, son las que abrazan unas varillas longitudinales -11- y -12- conformando las bisagras del conjunto.

- 20. Por otra parte, la placa -6- lleva sus bordes extremos -13- y -14- vueltos hacia atrás para que en ellos hagan tope asimismo los bordes laterales menores -15- y -16- de la propia lámina o tira -1-.

Todo cuanto no afecte, altere, cambie o modifique la esencia del lomo descrito, será variable a los efectos del actual Modelo.

N O T A.

- 25. Se reivindica como objeto de este registro por Modelo de utilidad:

- 30. 1.- Un lomo para encuadernadores con bisagras, caracterizado esencialmente por estar constituido por una tira plana dotada, en sus bordes mayores, y a intervalos sucesivos, de unas series de cortas aletas salientes que se introducen en las dobladuras laterales de la placa central del encuaderna-

- 4-10978 - 9



dor que formen parte de las bisagras de éste, llevando dicha placa central sus bordes extremos vueltos hacia atrás para que en ellos hagan tope los bordes correspondientes de la tira constitutiva del lomo.

5. Sean cuales fueren las circunstancias que concurren en la esencialidad del Modelo de utilidad definido en la anterior reivindicación, cuyo objeto es:

2.- "UN LOMO PARA ENCUADERNADORES CON BISAGRAS".

10. Consta la presente memoria de cuatro hojas foliadas, mecanografiadas por una sola cara y de los dibujos unidos a la misma.

Barcelona, 29 FNE 1965

P.A. de D. Pedro Gosálbez Colomé,

D. PEDRO GOSÁLBEZ COLONE

110978

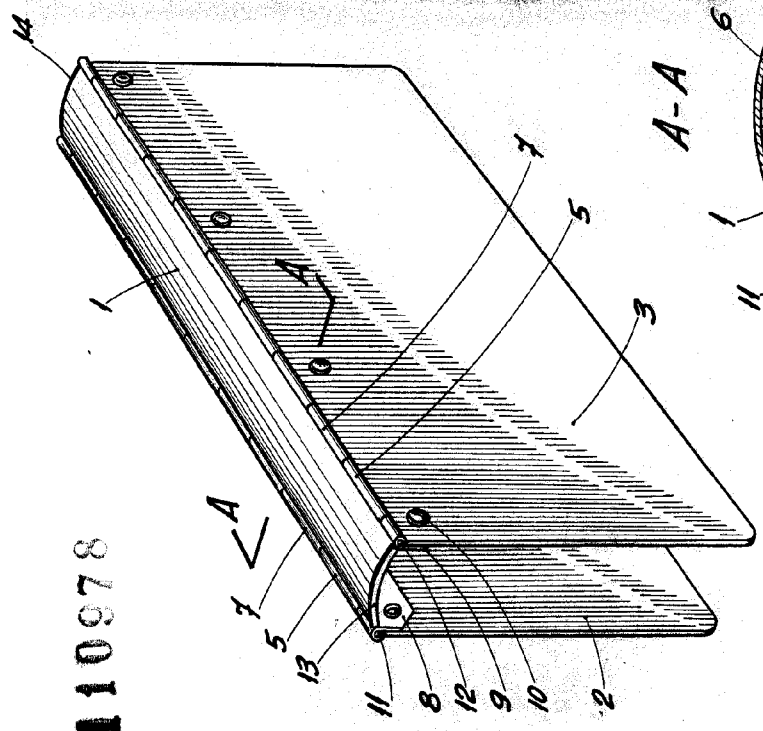

Fig. 1

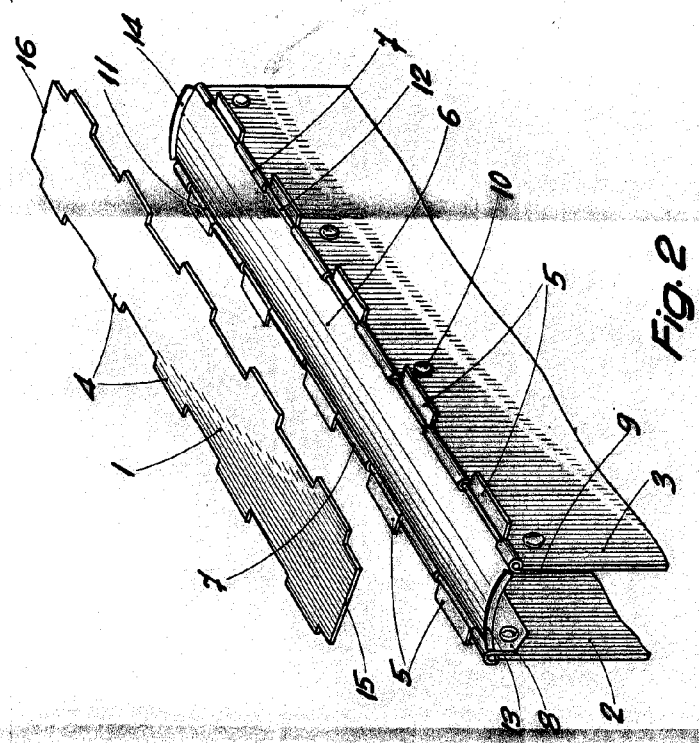

Fig. 2

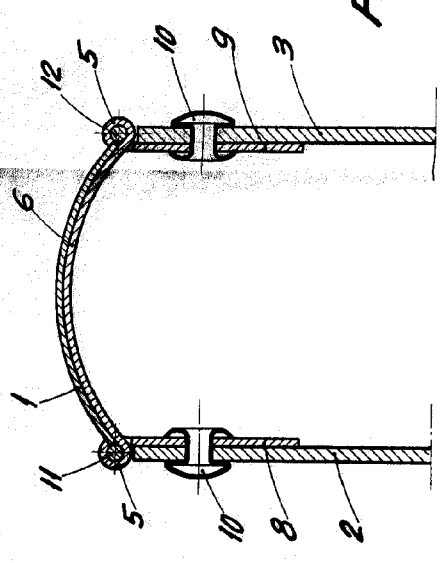
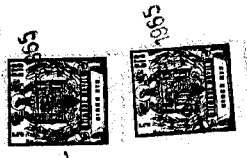

Fig. 3

ARMA ÚNICA



110978

BARCELONA, 9 ENF. 1965
P. A.

ESCALA VARIABLE