

Clase 70

1-0968

MEMORIA DESCRIPTIVA

D. Joaquín POU MAS.- SAN POL DE MAR (Barcelona).

Oficina Técnica de Propiedad Industrial

Fundada en 1886 por

C. Bonet Durán

Ingeniero Industrial

Plaza de la Constitución, 5. — Barcelona

Agente: J. Bonet del Río, Perito Industrial, S. J. C.



PATENTE DE INVENCION

por 20 años

para "Un soporte para obtener pesadas mediante romana"-----
a favor de D. Joaquín POU MAS, domiciliado en SAN POL DE MAR
(Barcelona).

MEMORIA DESCRIPTIVA

La patente de invención a que se refiere la presente memoria descriptiva está destinada a garantizar la propiedad y la explotación exclusiva de un soporte que es un aparato auxiliar de gran eficacia para efectuar pesadas mediante romana, en muchos casos en que a causa de las condiciones del terreno y de las circunstancias inherentes a la explotación no era posible hacer las operaciones de un modo tan expedito como es requerido en la práctica.



- 2 -

Esto sucede, por ejemplo, en muchas ocasiones cuando se trata de operaciones agrícolas, como es la recolección de la patata, en que no es fácil instalar los aparatos para pesar en las necesarias condiciones de funcionamiento regular y muy laborioso el transporte de los bultos que han de ser pesados para elevarlos y suspenderlos en las romanas pesadoras.

El soporte de que se trata salva todos los inconvenientes señalados, según se verá por su descripción que a continuación hacemos, con auxilio del dibujo adjunto que, a título de ejemplo, representan un caso de ejecución de dichos aparatos, en proyección vertical.

Consta el aparato o soporte de referencia, de una columna 1 sostenida por un pie 2 bastante prolongado para que pueda tener buen asiento aunque sea en los terrenos blandos.

En la parte superior de esta columna y mediante un pivote 3 está articulada una palanca acodada 4-3-5, cuyo brazo 5 puede ser actuado mediante una excéntrica 6 solidaria a una palanca 7 que se mueve a mano y cuyo eje de giro se halla en 10.

En el otro extremo 4 de la palanca 4-3-5 va suspendido un gancho o anilla 8, a la que se cuelga el gancho de la romana 9.

Puestos los sacos u otros envases que contienen las mercancías descansando en el suelo, con las ataduras correspondientes, se enganchan en la romana 9, y actuando después en la palanca 7 se hace girar la excéntrica 6, que empuja al brazo de palanca 3-5 y hace que el otro brazo 3-4 se levante, levantando consigo la romana y el saco o envase, que, separán-



dose del suelo, gravita en la romana en donde puede leerse el valor de la pesada.

Terminada la operación, se vuelve la palanca 7 a su posición primitiva, con lo que desciende el brazo de palanca 3-4, quedando otra vez el saco o envase apoyado en el suelo para poder ser fácilmente desenganchado de la romana y substituído por otro.

Por la descripción que antecede se comprenderá la gran utilidad que ha de tener el soporte objeto de la patente en las explotaciones agrícolas, en las que se hacía difícil efectuar las operaciones de pesar, como antes hemos indicado.

El aparato descrito puede sufrir modificaciones accesorias que no alteren su esencialidad y no afecten al fondo de constitución del mismo.

N O T A

Por la patente de invención a que se refiere la presente memoria descriptiva, se REIVINDICA la propiedad y la explotación exclusiva de un soporte para realizar pesadas mediante romana, que esencialmente consiste en una columna u otro armazón o montante debidamente fijados sobre uno o más piés de apoyo para el suelo, en la cual columna, armazón o montante está apoyado el eje de una excéntrica que, mediante su actuación por una palanca, sirve para empujar el brazo de una palanca acodada, de la que el otro brazo lleva pendiente la romana a fin de que esta pueda ser levantada y bajada fácilmente cuando sea requerido, para efectuar las pe-



- 4 -

sadas.

Sean cuales fueren las circunstancias que concurren con la esencialidad del objeto de la patente, definida en la anterior reivindicación, cual objeto está constituido por:

"Un soporte para obtener pesadas mediante romana".

Consta la presente memoria de cuatro hojas foliadas, escritas por una sola cara.

Barcelona, 10 de Enero de 1929.

P. p. de D. Joaquín POU MAS,

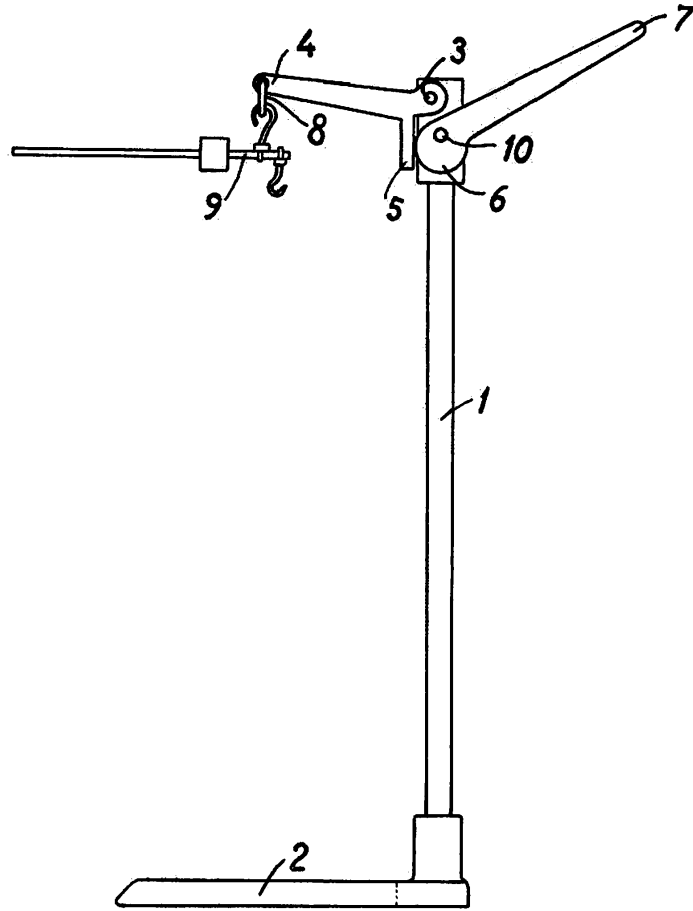

ESCALA VARIABLE
Barcelona C. de Seguro 1929.

W. M. M. i. e.