

25



110942

110942

MODELO DE UTILIDAD
POR VEINTE AÑOS
EN ESPAÑA

solicitado a favor de D. ALFONSO FERRER CLAVERIA y D. JUAN CABALLE REBULLIDA, de nacionalidad española, domiciliados en SAN BAUDILLO DE LLOBREGAT (Barcelona), C/. Prim nº. 35 y C/. Victoria nº. 199.

p o r

="PEINE DE LANCETA PARA RAYAR LANA DE MADERA Y SIMILARES".

MEMORIA DESCRIPTIVA

El presente Modelo de Utilidad se refiere a un pei
ne de lanceta para rayar lana de madera y similares.

5 En los sistemas actualmente conocidos, los peines de lanceta se fabrican a base de fleje adoleciendo, entre otros inconvenientes, del defecto principal de su escaso rendimiento, requiriendo un montaje largo y siendo sumamen
te oneroso el cambio de los utensilios de rayar, todo lo cual incrementa su coste y ocasiona pérdidas apreciables.

10 En cambio con el nuevo peine de lanceta objeto de este Modelo, se obtiene un rendimiento muy superior, mejor lana de madera y menos desperdicios, lográndose todas es-



110942

15 tas mejoras de una forma sumamente simplificada, que permite efectuar con la maxima rapidez, el cambio de utensilios siendo su corte de una precision muy elevada y su filo aprovechable hasta su totalidad.

20 Consiste esencialmente este nuevo peine de lanceta en la agrupación de determinado número de lancetas de acero colocadas a distancias convenientes, las cuales quedan retenidas en posición, mediante un elemento adhesivo, colocado a ambos lados de las mismas.

El conjunto así formado, se coloca entre una pieza en ángulo y una pieza de perfil general plano-convexo, que se fija a su vez en la caja de herramientas.

25 Para que la idea general anteriormente expuesta sea mas facilmente comprendida, en la descripción que sigue nos vamos a referir a la lámina de dibujo que se acompaña, que constituye un caso de realización práctica, naturalmente que tratándose de un ejemplo aclaratorio el dibujo es cuestión deberá interpretarse con amplio criterio y sin caracter limitativo alguno.

30 En dicho dibujo se representa una vista en perspectiva de una caja de herramientas en la cual se ha montado el peine de lanceta y en la figura 2 una vista del peine en planta y lateral enalzada.

35 Las lancetas de acero -1-, colocadas a distancias convenientes entre sí, se agrupan mediante el elemento adhesivo -2- dispuesto en sus dos caras y una vez efectuada esta primera operación, se coloca el conjunto entre las piezas ángulo -3- y la pieza plano-convexa -4-, las cuales
40 mantienen en posición al peine de lanceta, siendo a su vez todo el conjunto, retenido fuertemente por las piezas 5 y



45

6 de la caja de herramientas. La pieza-5- de esta última, presenta en el extremo superior de su cara interior, un encaje para el asiento de la pieza ángulo -3-, quedando el conjunto solidamente fijado mediante los correspondientes tornillos de sujeción y en disposición de trabajo, con un maximo de rendimiento y de perfección.

50

Descrita suficientemente la naturaleza y características de este peine de lanceta para rayar la lana de madera y similares, se ha de hacer constar que podrá realizarse en diversidad de formas, tamaños y materiales así co la posible introducción de variaciones secundarias que no alteren la esencialidad de su objeto que se pone en manifies to en la siguiente

55

N O T A

Los puntos nuevos no conocidos ni practicados en España, sobre los cuales se desea recaigan las reivindicaciones del presente Modelo de Utilidad, son:

60

1ª.- Peine de Lanceta para rayar lana de madera y similares, caracterizado porque las lancetas que lo consti tuyen, estan agrupadas a distancias convenientes y mante nidas en posición, mediante un elemento adhesivo dispuesto en sus dos lados y porque el conjunto así formado se colo ca entre una pieza ángulo y una pieza plano-convexa, las cuales a su vez, se acoplan entre dos piezas de la caja de herramientas, una de las cuales presenta una escotadura in terior extrema, que sirve de asiento a dicha pieza ángulo.

65

70

2ª.- "PEINE DE LANCETA PARA RAYAR LANA DE MADERA Y SIMILARES", de conformidad en un todo en lo esencial y fi nes industriales a lo descrito en la precedente Memoria Des



criptiva y graficamente representado en el adjunto plano para su mejor comprensión.

Esta Memoria consta de CUATRO hojas mecanografiadas por una sola cara a doble espacio en 72 líneas.

Madrid, 23 de Enero de 1.965

Por autorización de los interesados.

JOSÉ LOPEZ

110942

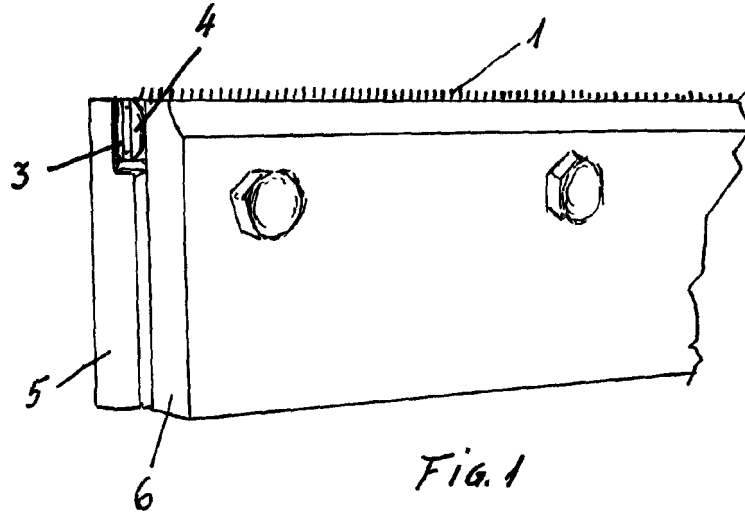

Fig. 1

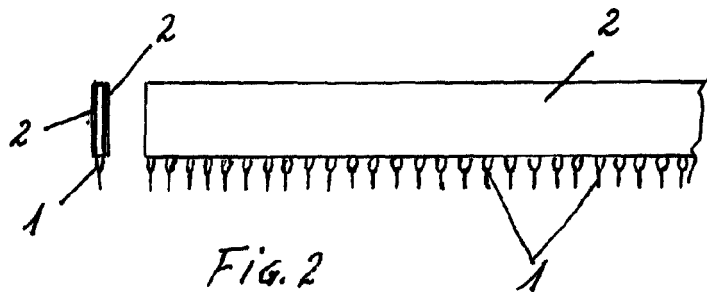

Fig. 2

Escala variable

ALFONSO FERRER CLAVERIA
JUAN CABALLÉ REBULLIDA