



110936

MODELO DE UTILIDAD

Por 20 años a favor de

Don Santiago Assens Llofriu, de nacionalidad española  
domiciliado en CORNELLÁ DEL LLOBREGAT, (Prov.Barcelona)  
Avenida Juan Maragall nº 31 por :

" EMBALAJE PROTECTOR PARA VASOS "

MEMORIA DESCRIPTIVA

Conforme indica el enunciado el presente Modelo de Utilidad se refiere a un embalaje protector de artículos uniformes, especialmente destinado a los de constitución frágil, como son los de vidrio o cristal y que se refieren a vasos obteniéndose una separación y fijación de los artículos de una manera efectiva sin posibilidad que dichos objetos puedan desplazarse evitando puedan chocar entre si por bruscos que sean los movimientos del embalaje.--

5.-

10.-

Todos los sistemas de envasado de artículos frágiles conocidos se basan en cajas o envoltorios cuya separación de los objetos en el contenedor se realiza por medios de ta-



# 110936

,15.- biques, lengüetas o simplemente entalladuras o bien cuerpos que actuen a modo de fuelle entre los que quedan retenidos y separados dichos abjetos y el envasado propiamente dicho se realiza introduciendo cada uno de dichos objetos en su respectivo lugar de separación, operación esta, engorrosa y de una efectividad muy discutible.-

20.- Con el nuevo Modelo que en esta memoria se relaciona y se presenta en solicitud de registro, se pretende realizar la operación del envasado de una manera rápida y efectiva, a la vez que los objetos quedarán separados entre sí de tal forma que aún por choques violentos, dichos objetos no podrán entrar en contacto evitandose de esta forma su rotura.-

25.- Un detalle del propio modelo lo constituye el echo de que en unatira de material de cartón se efectuará transversalmente cuatro pistas de doblez que conformarán una vez doblado un cuerpo prismática que envolverá dos hileras de vasos dispuestos de modo que los vasos de una hilera ocupan posiciones semejantes entre sí y todos ellos están invertidos con respecto a los de la hilera anexa con la particularidad que la última zona de la tira de material se dobla en el interior del cuerpo conformado quedando en posición diametral con respecto al

30.- cuerpo prismático.-

35.-

Otro detalle del propio modelo lo constituye el echo de que la zona que queda situada diagonalmente viene dotada de dos series de recortes, los superiores de perimetro cerrado y dimensiones adecuadas para que en los mismos queden alojados y retenidos los extremos superiores

110936



- de los vasos de una de las hileras destacandose, además, en dichos recortes superiores unas porciones de cartón a modo de lengüetas aptas para ser dobladas las cuales actúan como elementos separadores entre dos vasos contiguos pertenecientes a las dos hileras de vasos mientras que los recortes inferiores son abiertos y dan lugar a la formación de unas lengüetas ahorquilladas entre las cuales quedan retenidos y separados las zonas inferiores de los vasos de la otra hilera al introducirse cada vaso en el correspondiente alojamiento situado entre los dos brazos de cada horquilla y cada brazo entre dos vasos contiguos de la misma hilera.-
- 45.-
- 50.-

- Para mayor comprensión de las descripciones que acabamos de efectuar, nos vamos a referir en un posible caso de realización práctica, conforme dibujos adjuntos en los que de una manera un tanto esquemática se representan los detalles del modelo, haciendo constar que dicha realización se dá solo a via de ejemplo por lo tanto dicha descripción debe ser interpretada sin ninguna limitación de la protección legal que se recaba.-
- 55.-
- 60.-

De dicha lámina de dibujos :

- La figura única representa una vista esquemática del embalaje en la cual se representa en -1- la tira de material observandose las cuatro pistas de dobléz -2- que conforman una vez armado un cuerpo prismático -3- que envuelve dos hileras de vasos -4- observandose que la última zona de la tira de material se dobla en el interior del cuerpo -3- quedando en posición diametral respecto a este.
- 65.-

- Dicha última zona está dotada de dos series de recortes siendo los superiores -5- de perímetro cerrado
- 70.-

110936



- y dimensiones adecuadas para que en los mismos queden alojados y retenidos los extremos superiores de los vasos presentando además unas porciones de cartón a modo de lengüetas -6- aptas para ser dobladas y que actuarán como elementos separadores entre dos vasos contiguos.
- 75.- Se observa asimismo la serie de recortes inferiores -7- abiertos y que dan lugar a la formación de unas lengüetas ahorquilladas entre las cuales quedan retenidos y separados las zonas inferiores de los vasos de la otra hilera al introducirse cada vaso en el correspondiente alojamiento situado entre los dos barzos -8- de cada horquilla.
- 80.-

- Se hace constar a los efectos oportunos, que en el presente Modelo de Utilidad podrán introducirse todas aquellas variaciones de detalle que las circunstancias y la práctica pudieran aconsejar, siempre y cuando, que, con las variaciones introducidas no se cambie, altere o modifique la esencialidad del objeto descrito que aueda resumido en las siguientes reivindicaciones y
- 85.-
- 90.- constituye la

N O T A R E I V I N D I C A T O R I A

- 1ª.- Embalaje protector de vasos, caracterizado por comprender un cuerpo prismático constituido por una lámina de embalaje de cartón protector dotado de cinco lados en el interior de cuyo cuerpo van alojados dos hileras de vasos dispuestos de modo que los vasos de una hilera ocupan posiciones semejantes entre si y todas ellas están invertidos con respecto a los de la hilera anexa, y de los cinco lados del embalaje cuatro de ellos determinan las cuatro caras externas del prisma envolvente de las dos
- 95.-
- 100.-



110936

- hileras de vasos mientras el quinto lado está rebatido en sentido diagonal hacia el interior del prisma y viene dotado de dos series de recortes, los superiores de perímetro cerrado y dimensiones adecuadas para que en los mismos
- 105.- queden alojados y retenidos los extremos superiores de los vasos de una de las hileras destacandose, además en dichos recortes superiores unas porciones de cartón a modo de lengüetas aptas para ser dobladas las cuales actúan como elementos separadores entre dos vasos contiguos pertenecientes
- 110.- a las dos hileras de vasos mientras que los recortes inferiores son abiertos y dan lugar a la formación de unas lengüetas ahorquilladas entre las cuales quedan retenidos y separadas las zonas inferiores de los vasos de la otra hilera al introducirse cada vaso en el correspondiente alojamiento situado entre los dos brazos de cada horquilla y
- 115.- cada brazo entre dos vasos contiguos de la misma hilera.-

2ª.- Embalaje protector de vasos

- Todo tal y conforme queda descrito y reivindicado en la Memoria descriptiva que antecede y que consta de
- 120.- cinco hojas escritas a máquina por una sola de sus caras y un plano que la ilustra

Madrid, 25 de Enero de 1965

DAMIÁN ARAGONÉS PUIG

P. P.





110936

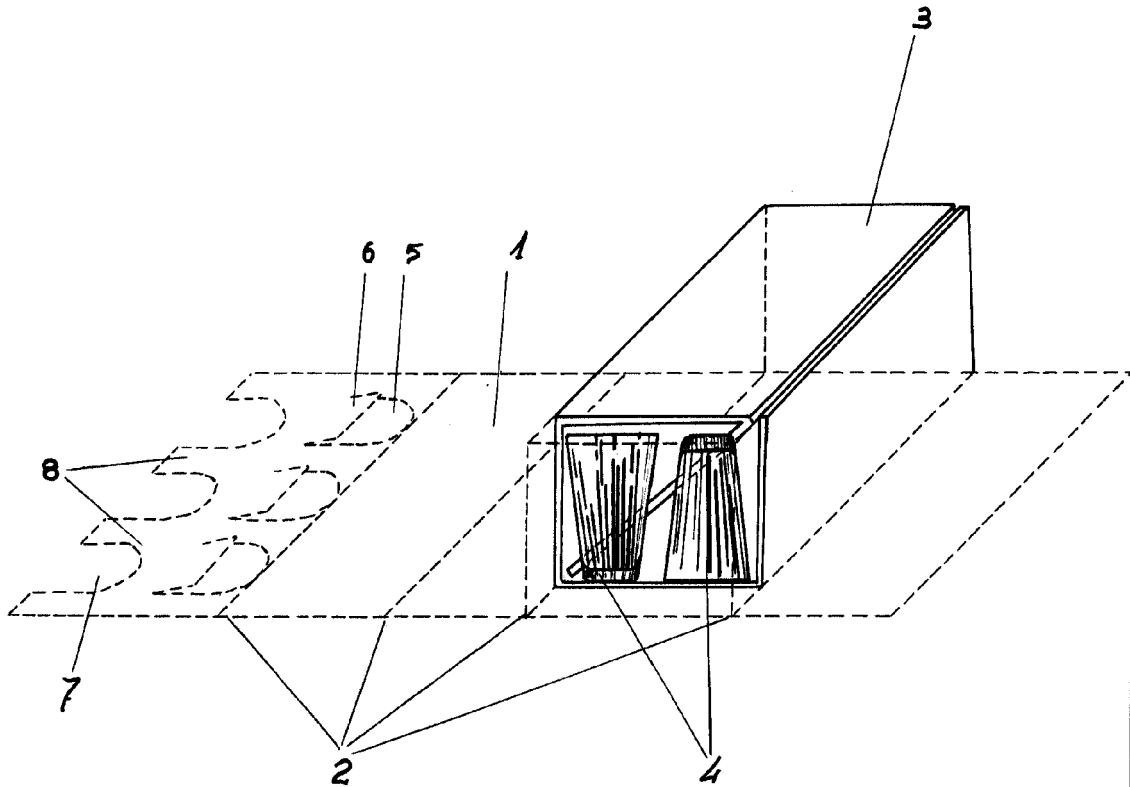

Escala Variable.

Madrid, 25 Enero 1965  
DAMIÁN ARAGONÉS PUIG  
P. P.

A handwritten signature in black ink, appearing to be 'DAMIÁN ARAGONÉS PUIG'.