



110927

PATENTE
DE
REGISTRO DE MODELO DE UTILIDAD

por "Una palangana teja para lavar y teñir el cabello" - -
a favor de: ONDULACION PERMANENTE EUGENE, Sociedad Anónima,
de nacionalidad española, domiciliada en BARCELONA, calle
Castañer, nº 31.

- - - - -

MEMORIA DESCRIPTIVA

La presente memoria descriptiva se refiere al regis-
tro como modelo de utilidad de un tipo de palangana teja
destinada a peluquería que presenta respecto a las hasta
el presente empleadas la ventaja de poseer un mecanismo
que respecto a su base de fijación en el correspondiente
5 sillón le permite un movimiento elástico de manera que la
persona usuaria no debe necesariamente mantenerse totalmen-
te inmóvil en el sillón durante el lavado del cabello sino
que gracias a dicho movimiento elástico de la palangana te-
ja puede moverse dentro de ciertos límites sin temor a que
10 su cabeza quede apartada de ésta.

Está caracterizada esencialmente la palangana teja que
constituye el modelo que se registra por el hecho de compren-



der un dispositivo que permite a la palangana teja pro-
piamente dicha moverse en forma elástica longitudinalmen-
te respecto a su base de fijación al respaldo del sillón
correspondiente, a la que va articulada a través de tal
5 dispositivo, estando dicho dispositivo formado por dos
guías paralelas dispuestas fijas longitudinalmente a lo
largo de la parte central de la superficie inferior de la
palangana y un carro que por sus bordes laterales se apoya
deslizablemente en dichas guías y que posee en una de sus
10 extremidades un elemento de fijación del extremo de un re-
sorte helicoidal cuyo extremo opuesto va fijado a otro ele-
mento fijo en la parte inferior de la palangana teja, de ma-
nera que es mantenido atraído por tal resorte hacia la par-
te anterior pero puede moverse deslizando por las guías
15 venciendo la fuerza del resorte, estando la parte inferior
del mismo carro articulada, por medio de una prolongación
vertical, en la pieza que forma la base por la cual la
palangana teja se fija al respaldo del sillón, de manera
que ésta puede moverse angularmente dentro de un plano
20 vertical y ser fijada a la posición conveniente por pre-
sión.

La descripción de un caso de ejecución práctica del
modelo permitirá hacerse perfecto cargo de cual es la es-
tructuración esencial del mismo y por ello se lleva a cabo
25 a continuación la del que está representado, a título de
ejemplo, en el dibujo adjunto en el cual la figura 1 es una
vista por la parte inferior de la palangana teja; la figura
2 es una vista tomada por la línea X-X de la figura 1 y
con el elemento de base en posición vertical.



110927

- 3 -

Como puede verse en el dibujo la palangana teja de que se trata está compuesta de la parte superior constituida por la palangana 1 propiamente dicha y de la parte inferior constituida por la barra 2 de base fijable al respaldo del sillón, estando ambas partes articuladas entre sí a través de un carro 3 deslizable sobre unas guías 4,4' fijadas en la superficie inferior de la palangana y que está provisto en su extremidad posterior de un elemento de fijación 5 en el cual va fijado el extremo de un resorte helicoidal 6 cuyo otro extremo va fijado a otro elemento de fijación 7 provisto en un resalte 8 que presenta dicha superficie inferior de la palangana misma, y en su parte inferior de una prolongación 9 que presenta una abertura pasante a través de la cual queda articulado el carro a la extremidad superior de la barra 2 de manera que puede moverse angularmente en un plano vertical y ser inmovilizado en relación a este movimiento, por presión, mediante el brazo 10.

Tal estructuración permite que cuando la palangana teja está fijada al respaldo del sillón además del movimiento de elevación y descenso de la barra 2 en el dispositivo de soporte de la misma en el respaldo del sillón y del movimiento angular de la palangana 1 propiamente dicha respecto a dicha barra, en un plano vertical, posea ésta también un movimiento elástico respecto a la fuerza que el usuario de la misma pueda ejercer al descansar su cabeza para el lavado del cabello y que facilita la perfecta y cómoda unión del borde anterior de la palangana al cuello del usuario.

Podrán ser, como es natural, variables las formas y

110927



- 4 -

las dimensiones que presente la palangana teja, los materiales de que se fabriquen sus partes, los métodos de fabricación de las mismas y cuantas circunstancias puedan concurrir en tal fabricación o en la utilización de las palanganas siempre que por ser de carácter secundario, accidental o accesorio respecto a la esencialidad del modelo no causen sensible alteración de la misma.

N O T A

Por la patente de registro de modelo de utilidad a que se refiere la presente memoria descriptiva se REIVINDICA la propiedad y la explotación exclusiva de:

1.- Una palangana teja para lavar y teñir el cabello, caracterizada por el hecho de comprender un dispositivo que permite a la palangana propiamente dicha un movimiento elástico longitudinal respecto al elemento de base de fijación al respaldo del sillón correspondiente.

2.- Una palangana teja para lavar y teñir el cabello, tal como la especificada en 1, caracterizada por el hecho de que dicho dispositivo está constituido por un carro provisto de dos pestañas laterales, que se apoyan en sendas guías fijas en la cara inferior de la palangana, y una prolongación inferior provista de una abertura por la que se articula con el elemento de base de fijación al sillón, estando tal carro unido elásticamente mediante un resorte con la palangana teja.

3.- "Una palangana teja para lavar y teñir el cabello".

CONSTA.



110927

- 5 -

Consta la presente memoria descriptiva de cinco hojas foliadas, escritas por una sola cara.

Barcelona, 7 de Enero de 1965.

P. p. de: ONDULACION PERMANENTE EUGENE,
Sociedad Anónima,

J. DONET DEL RO
D.E.

- 7 EN



FIG. 1

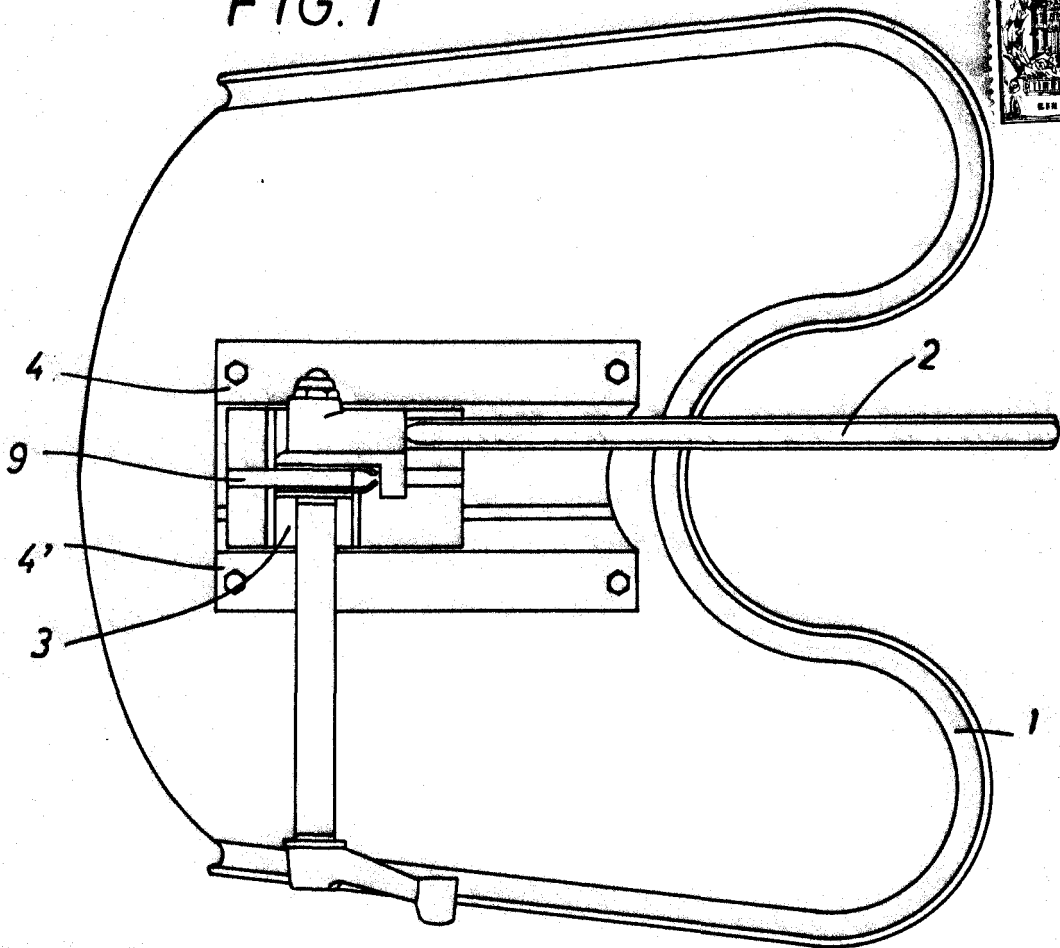
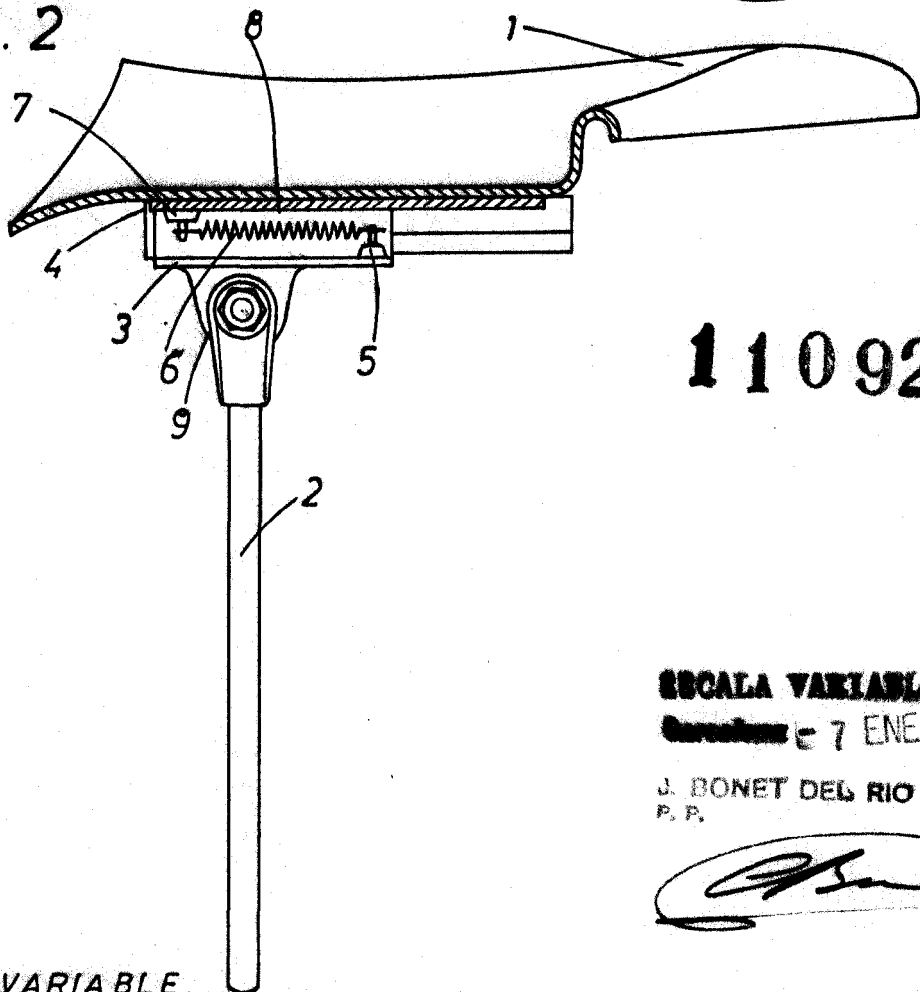

FIG. 2



110927

ESCALA VARIABLE

7 ENE. 1965

J. BONET DEL RIO
P. R.