

Clase 60

110342

MEMORIA DESCRIPTIVA

Sociedad: E. PUIGDENGOLAS, Sociedad Limitada.- BARCELONA.

Oficina Técnica de Propiedad Industrial

Fundada en 1886 por

C. Bonet Durán

Ingeniero Industrial

Plaza de la Constitución, 5. — Barcelona

Agente: J. Bonet del Río, Perito Industrial, S. I. C.



PATENTE DE INTRODUCCION

por 5 años

para "Un monoplano juguete, de cartulina"-----

a favor de la Sociedad: E. PUIGDENGOLAS, Sociedad Limitada,
domiciliada en BARCELONA.

MEMORIA DESCRIPTIVA

La patente de introducción a que se refiere la presente memoria descriptiva está destinada a garantizar la explotación exclusiva de un juguete que tiene forma de monoplano, y que, lanzado con alguna fuerza impulsiva, viene a describir curvas determinadas que chocan a la vista.

El monoplano referido se emplea, según se ha dicho, como juguete y también se utiliza como artículo de reclamo, constando de dos partes principales, el cuerpo y las alas de planeamiento.



- 2 -

El cuerpo está formado por una pieza de cartulina, cartón o papel grueso, que lleva cerca de una extremidad cuatro huecos entrantes para el montaje de las alas, y en la otra extremidad dos apéndices que convenientemente doblados vienen a constituir el timón. Este cuerpo se corta de una lámina, dándole perfil simétrico, y se dobla formando una arista longitudinal que constituye un eje de simetría.

Las alas se establecen con una lámina también de las materias antedichas, que lleva en su parte central dos apéndices de forma adecuada para que se introduzcan fácilmente por entre el doblar del cuerpo, curvándose dicha lámina e introduciéndose entre los huecos entrantes del cuerpo antes descrito, de modo que por la elasticidad de la lámina se obtiene su sujeción.

En el cuerpo y hacia el extremo de la cabeza se sujeta una pieza, preferentemente metálica, que actúa en calidad de gravitador.

En los dibujos adjuntos se representa, a título de ejemplo, un caso de ejecución de un monoplano de los antes referidos. La figura 1 muestra el cuerpo desdoblado que, como se ve, lleva cuatro entrantes A, B, C y D y dos apéndices E y F. Doblado este cuerpo longitudinalmente por el eje de simetría G-H y rebatiendo una parte sobre otra, queda en la forma indicada en la figura 2 que representa en perspectiva el monoplano completo. En la extremidad correspondiente a la cabeza, va aplicada una pieza metálica P que sirve de gravitador, y los apéndices E y F son doblados para formar el timón.

Las alas se forman (figura 3) con una lámina rectangular I, llevando dos apéndices terminados en punta J, K.



- 3 -

Para montar el monoplano, se aplica la lámina I curvándola debidamente de modo que se apoye sobre la parte I del cuerpo que queda entre los huecos entrantes, y las puntas J K penetren entre las dos láminas que forma el doblez del cuerpo, quedando tal como se indica en la figura 2.

Este monoplano puede construirse en diversas dimensiones, y puede llevar toda suerte de dibujos, inscripciones y aplicaciones de cualquier género.

Una vez formado el juguete descrito, si este se lanza con alguna impulsión, el peso P tiende a hacer cabecear el monoplano, a lo que se opone el planeamiento de las alas constituidas por la lámina I, dando una resultante que hace describir unas curvas determinadas al referido monoplano, las cuales resultan con cierta gracia de trazado, consistiendo en esto el atractivo del juguete que, como hemos dicho, puede ser utilizado como artículo de reclamo.

N O T A

Por la patente de introducción a que se refiere la presente memoria descriptiva, se REIVINDICA la explotación exclusiva de un monoplano juguete, que está constituido principalmente por dos partes laminares, una de ellas para formar el cuerpo, la cual presenta cuatro huecos entrantes para la sujeción de las alas y dos apéndices para que hagan las veces de timón convenientemente dobladas, formándose con la otra parte las alas del monoplano mediante una pieza laminar que se sujeta en la primera, doblada longitudinalmente, por unos apéndices



- 4 -

que se introducen en el dobléz del cuerpo, sujetándose la pieza laminar de las alas en los entrantes del cuerpo, y llevando la cabeza de este convenientemente sujeta una pieza de gravitación.

Sean cuales fueren las circunstancias que concurren con la esencialidad del objeto de la patente, definida en la anterior reivindicación, cual objeto está constituido por:

"Un monoplane juguete, de cartulina".

Consta la presente memoria de cuatro hojas foliadas, escritas por una sola cara.

Barcelona, 28 de Diciembre de 1928.

P. p. de la Sociedad: E. PUIGDENGLAS, Sociedad Limitada,

J. BONET DEL RIO

P. P. *Manpassana*

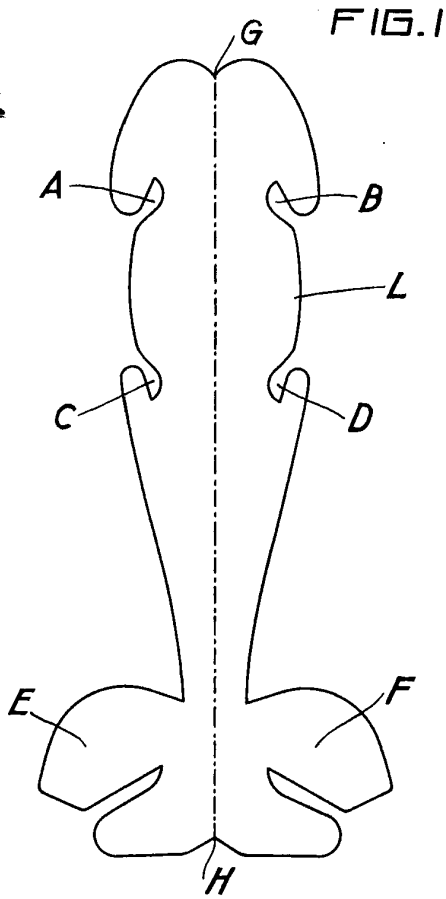

29-DIC-1928
 ESPECIAL MOVIL

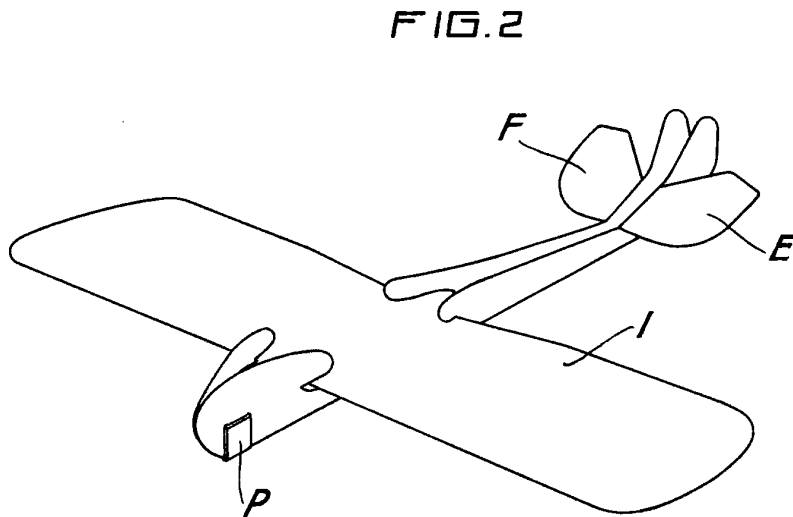
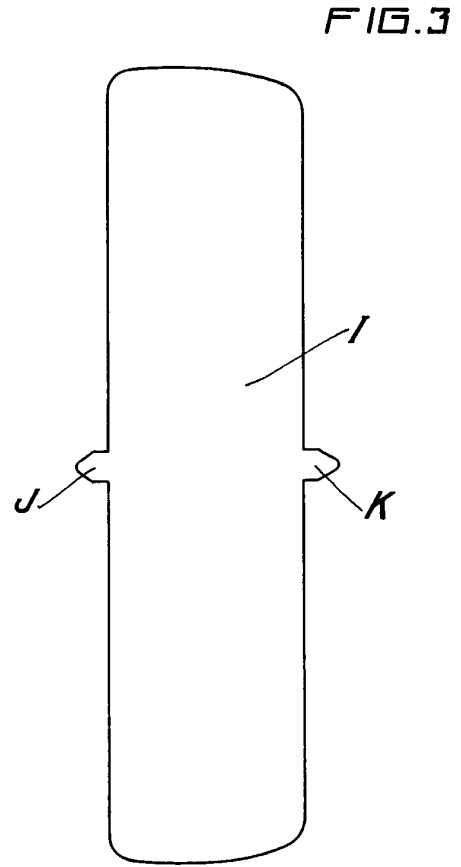

ESCALA VARIABLE
 Barcelona 29 de Diciembre 1928

El Rio
 P. F. Grampassana