



110918

MODELO DE UTILIDAD

Por V E I N T E años  
a favor de D. Jose Alcañiz Valiente y D. Antonio Navarro  
Garcia  
de nacionalidad española  
residente en Zaragoza, Padre Manjón, 34  
por: "MUEBLE-CAMA PERFECCIONADO"

\* \* \*

MEMORIA DESCRIPTIVA

5.- El Modelo de Utilidad objeto de la presente memoria se refiere, como su título indica a un nuevo tipo de mueble-cama, que reúne unas propiedades de sencillez, comodidad, y economía así como un perfecto acabado, todo lo cual hace de este mueble preferible a cuantos convencionales se conocen hasta el momento.

10.- Esencialmente consiste este mueble-cama, dotado de un procedimiento de abatimiento y montaje objeto de anterior Patente, y que presenta forma convencional, disponiéndose de tres posturas de respaldo, la normal, otra más

110918



- 5.- inclinada y la de cama, es decir; totalmente abatido en la misma horizontal del asiento, de manera que la cama la forman el respaldo y el asiento, y se caracteriza porque estando junto a una pared, no es preciso separarle de ella para pasarlo a cualquiera de las tres posiciones y porque va embutido totalmente en el bastidor de madera, de forma que no le toca ningún otro elemento de los que consta el sofá-cama. -
- 10.- Consiste el objeto de esta Patente en el sistema de suspensión que le diferencia de todos los demás conocidos y que está constituido por unos traveseros de madera u otro material adecuado, con vástagos metálicos en su interior que los hacen un solo cuerpo con el bastidor. Estos traveseros se disponen con una altura prudente sobre la base del mencionado bastidor y sobre ellos se colocan paralelamente tiras de material elástico, goma o similar, de flexibilidad adecuada al peso que han de soportar, disponiéndose sobre estas tiras de goma planchas de goma-espuma del grueso adecuado sobre las que va el tapizado.

20.- Este sistema permite que al ser utilizado en cualquiera de las tres posiciones, el cuerpo del usuario no llega a sustentarse ni a rozar siquiera sobre ninguna superficie o punto duro, incluso con cambios de posición bruscos o violentos, facilitando el plegado.

25.- El mueble va montado sobre piés de ballestas de acero que permiten una mayor flexibilidad.

Para la mejor comprensión del invento que se preconiza se acompaña una hoja de planos en la que en dos figuras, se detalla suficientemente la constitución y disposición de los elementos componentes así como de su conjunto.

30.- La figura primera representa una vista en perspectiva -

110918



del sofá en posición de tal y la segunda un detalle esquemático en perspectiva de la disposición de las bandas elásticas.

5.- La numeración que acompaña a las figuras tiene el mismo significado en ambas, siendo este el siguiente:

- 1.- Sofá-cama
- 2.- Bastidor
- 3.- Traveseros de elevación
- 4.- Bandas elásticas
- 5.- Planchas de goma-espuma
- 6.- Patas de fleje de acero
- 7.- Tacos protectores.

10.-

15.- Los traveseros (3) se disponen sobre el bastidor (2) para disponer de hueco a la deformación de las bandas elásticas (4) disponiéndose sobre ellas las planchas de gomaespuma (5) y sobre ellas el tapizado normal correspondiente.

Serán independientes del objeto de la presente invención los materiales, forma, colores y dimensiones y en general todo cuanto no altere la esencialidad del invento.

20.-

Descrita suficientemente la naturaleza y objeto de este Modelo de Utilidad, se hace constar que las características esenciales sobre las que ha de recaer la concesión del mismo se hallan comprendidas en las siguientes :

#### REIVINDICACIONES

25.-

1ª.- Mueble cama perfeccionado, caracterizado por comprender, un bastido inferior sobre el que se disponen sendos traveseros para elevar el asiento y sobre los que se disponen, paralelamente una pluralidad de bandas elásticas, disponiendo del hueco existente entre ambos traveseros para que puedan -

110918



ceder libremente, disponiéndose sobre las mencionadas bandas elásticas planchas de goma-espuma, cubriéndose todo ello con un tapizado de tipo más o menos convencional.

5.- 2ª.- Mueble cama perfeccionado caracterizado, según reivindicación anterior, por comprender unas patas de fleje de acero curvado que mejora la suspensión del mueble, provistas de botones protectores en sus extremos de material moldeable blando.

3ª.- MUEBLE-CAMA PERFECCIONADO.-

Todo ello conforme se describe y reivindica en la memoria que antecede que consta de CUATRO hojas escritas a máquina por una sola cara y dibujos que la ilustran.

Madrid, 23 de Enero de 1965

Handwritten signature of Luis.

110918<sup>23</sup>



FIG 1<sup>a</sup>

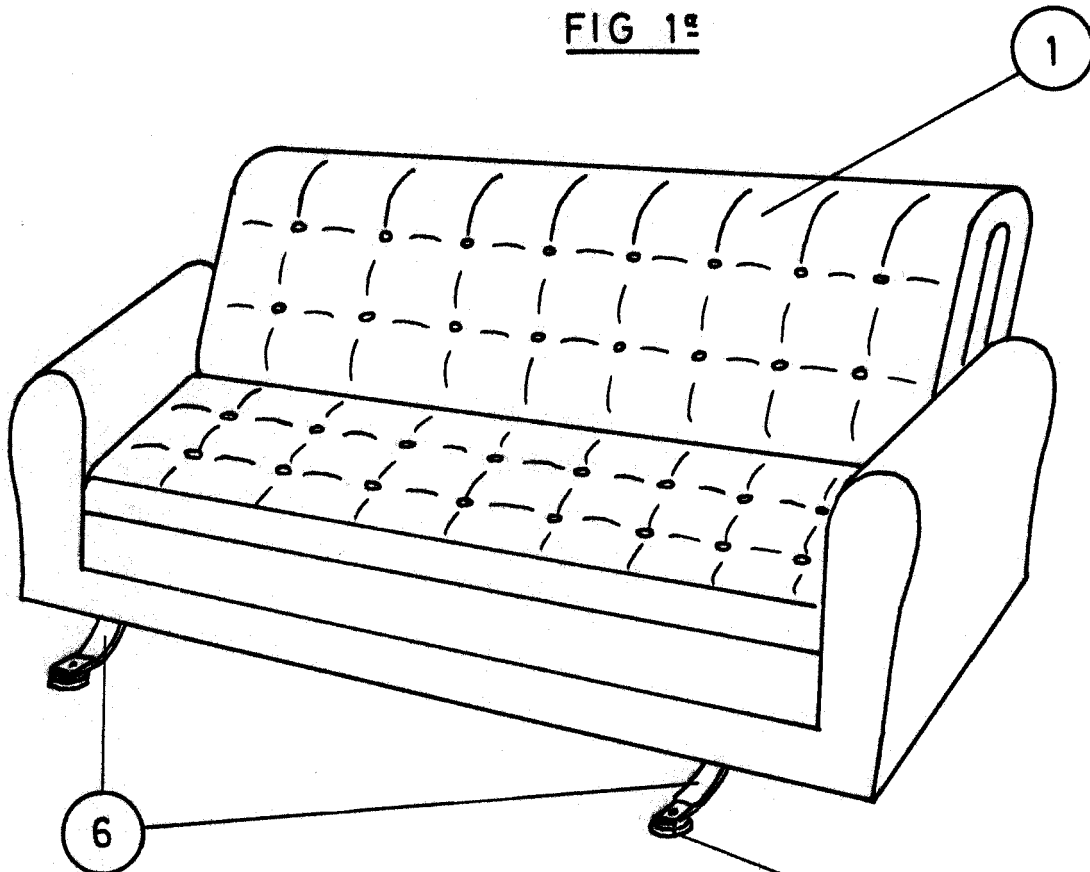
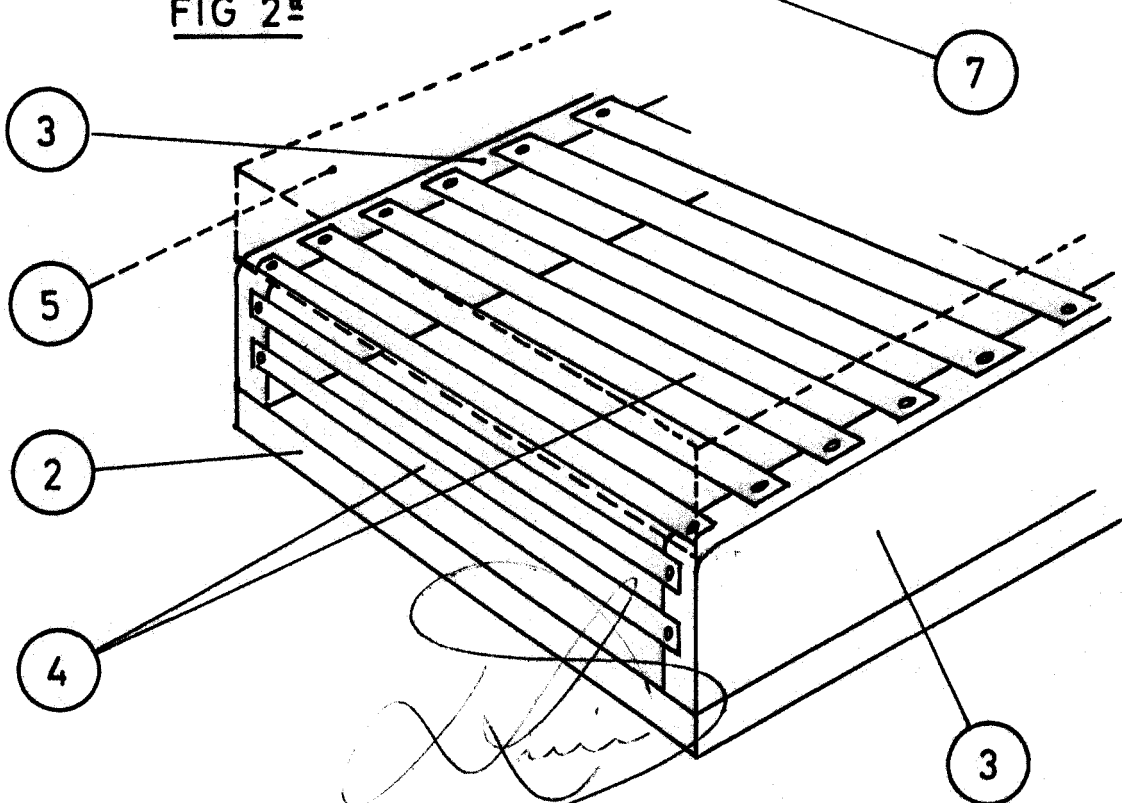

FIG 2<sup>a</sup>



ESCALA VARIABLE