



**110916**

MODELO DE UTILIDAD

Por **V E I N T E** años  
a favor de la entidad **INDUSTRIAS PLASTICAS TIRSO S.A**  
de nacionalidad española  
residente en Madrid, Dolores Folgueras, nº 8  
por: "MARCO PERFECCIONADO"

\* \* \*

M E M O R I A   D E S C R I P T I V A

El Modelo de Utilidad, objeto de la presente memoria, se refiere, como su título indica a un marco o portarretratos con unas cualidades de utilización que hacen de él artículo preferible a cuantos análogos han aparecido hasta ahora en el mercado.

5.-

Una de sus propiedades principales es la de su gran economía ya que se conforma principalmente con materiales moldeables con lo que se consigue a la vez un peso extremadamente ligero y un perfecto acabado ya que el mencionado material se presta a diferentes terminaciones exteriores todas ellas de impecable realización.

10.-

110916



5.- Consiste este marco esencialmente en una moldura de sección en U, y forma rectangular provisto de una tapa trasera con forma rectangular coincidente con un vaciado interior para el paso del cristal y del grabado correspondiente, que se dispone al mismo nivel del nervio interior, menos en el borde inferior en el que presenta una ligera pestaña para la sujeción del grabado y cristal de forma que solo ha de sujetarse superiormente con cualquier simple dispositivo.

10.- Para la mejor comprensión del invento que se preconiza se acompaña una hoja de planos en la que en tres figuras se detalla suficientemente la constitución y disposición de los elementos componentes y su sistema de acoplamiento.

15.- La figura primera se refiere a una vista en sección del marco por los lados y parte superior y la segunda una sección análoga de la parte inferior apreciándose en este último la pestaña de sujeción inferior del cristal. La figura tercera representa una vista en perspectiva exterior trasera del marco para la observación del montaje.

20.- La numeración que acompaña a las figuras tiene el mismo significado en todas ellas, siendo este el siguiente:

- 1.- Marco propiamente dicho.
- 2.- Tapa rectangular trasera.
- 3.- Cristal y grabado respectivamente
- 4.- Nervadura interior
- 25.- 5.- Rebaje para el acoplamiento de (2)
- 6.- Pestaña de tope del cristal
- 7.- Zonas en que la tapa (2) queda a haces con (4)
- 8.- Zona de (2) que deja una pestaña sobre (4)
- 9.- Elemento de cierre

30.- La tapa (2) se dispone por la parte trasera del marco -

110916



- 5.- (1) apoyada en la parte interior sobre la nervadura (4) y en la periférica acoplada en el rebaje (5), quedando soldada a (1) y dándole así una mayor rigidez y consistencia al marco, penetrando el cristal y grabado (3) por el hueco que presenta (2) hasta hacer tope en (6), para lo cual se introducirá primero la parte inferior de ambos ya que en el borde interior inferior, la tapa (2) sobresale algo por encima de la nervadura (4) conformando una pestaña (8) que en forma de escalón impide la salida inferior del cristal, debiendo portanto disponer en la parte superior un solo elemento de sujeción (9) de cualquier tipo, resbalón, lengüeta, broche, etc, representando una cuña en el diseño.

- 10.- Serán independientes del objeto de la presente invención los materiales forma y dimensiones y en general todo aquello que no altere la esencialidad del invento.

- 15.- Descrita suficientemente la naturaleza y objeto de este Modelo de Utilidad, se hace constar que las características esenciales sobre las que ha de recaer la concesión del mismo se hallan comprendidas en las siguientes:

20.- REIVINDICACIONES

- 25.- 1ª.- Marco perfeccionado, caracterizado por comprender una moldura de sección en U, y forma preferentemente rectangular en cuyo lateral interiormente y en su borde se practica un alojamiento o rebaje periférico para la adaptación de la tapa trasera de forma coincidente y disponiendose una abertura interior para el paso del cristal quedando pués ese mencionado borde interior a haces con la nervadura de guía del cristal en las dos zonas laterales y en la superior montandose un poco en el borde inferior creando así una pes-

23



110916

5.- taña que evita la salida del cristal por esta parte bastando un solo elemento de sujeción o cierre en el centro del borde superior para que aquel quede sujeto con toda garantía quedando la tapa trasera soldada al marco para darle mayor rigidez, sin impedir la normal manipulación del marco.

2ª.- MARCO PERFECCIONADO.-

Todo ello conforme se describe y reivindica en la memoria que antecede que consta de CUATRO hojas escritas a máquina por una sola cara y dibujos que la ilustran.

Madrid, 23 de Enero de 1965

110916

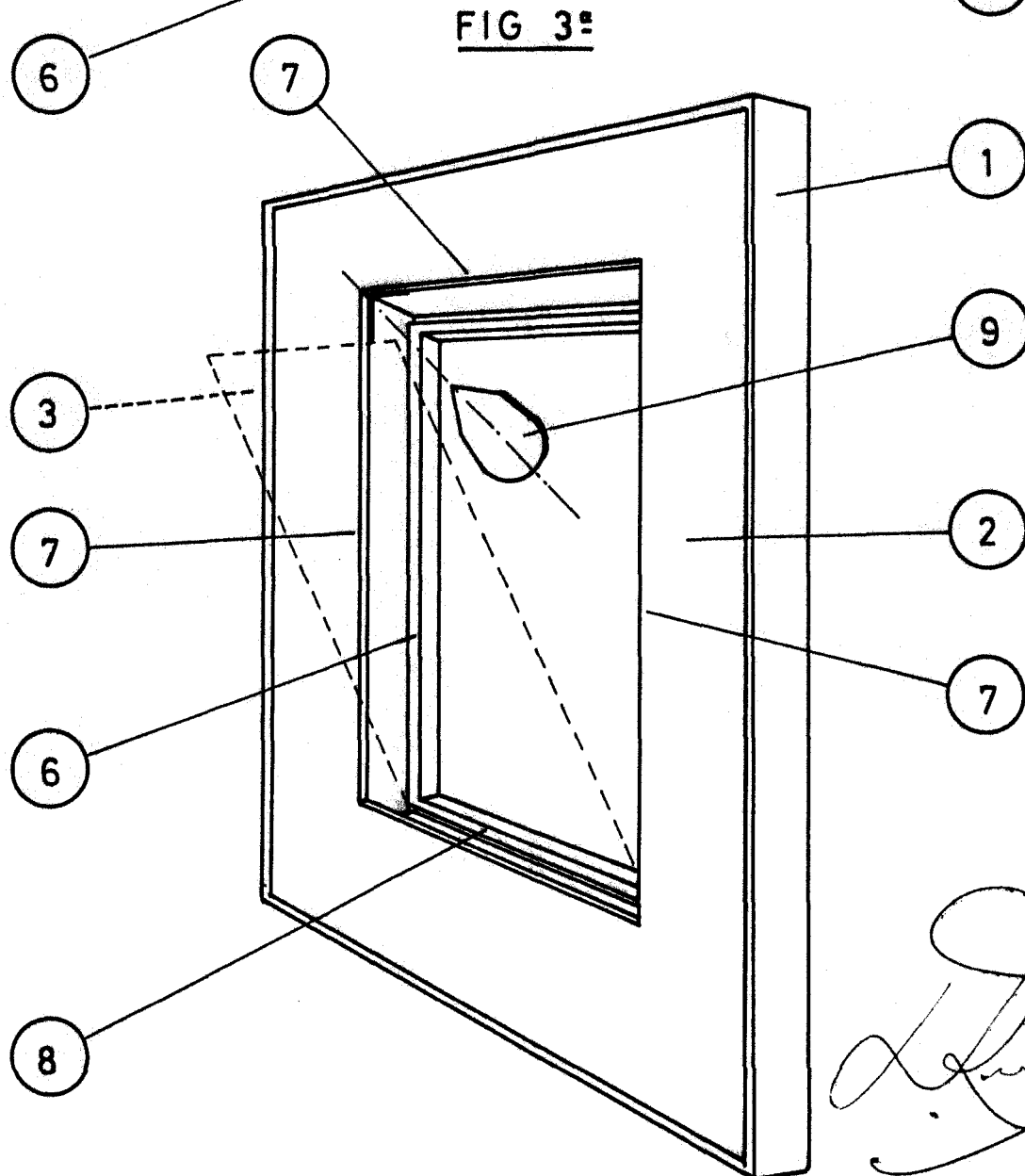
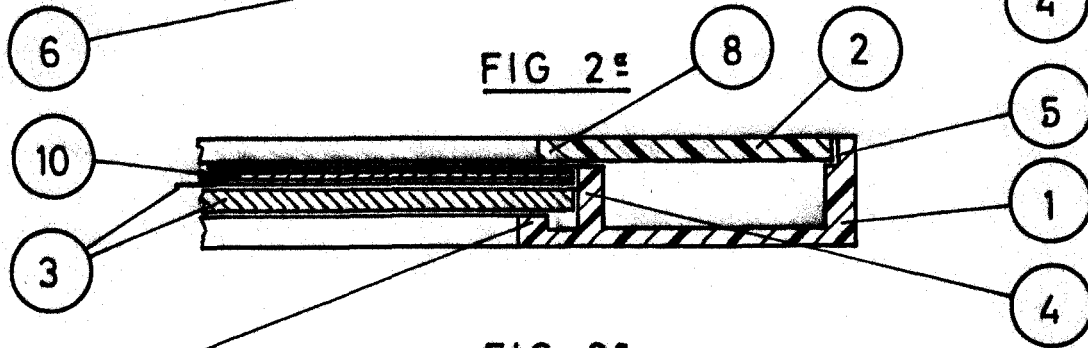
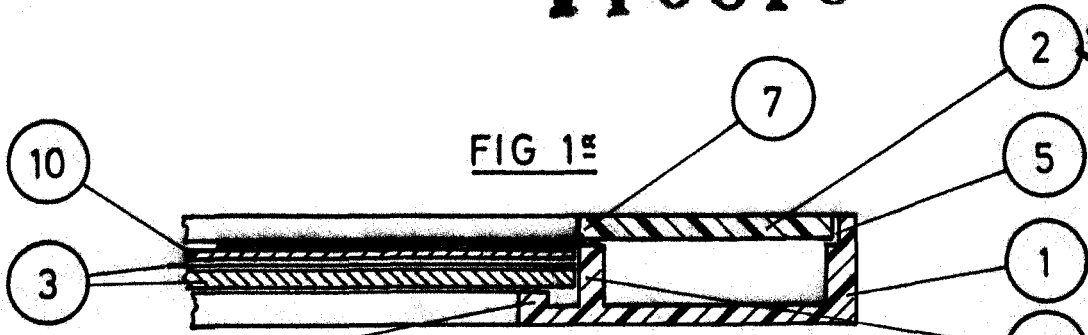

*Tirso*

ESCALA VARIABLE