

110833



ENE 1965

M O D E L O
D E
U T I L I D A D

por "UN COMPAS PERFECCIONADO PARA CAPOTAS DE COCHECITOS DE NIÑO", a favor de la razón social española VEDETTE ESPAÑOLA, S.A., domiciliada en BARCELONA, Doctor Sampons, núm. 125-127.

= . =

MEMORIA DESCRIPTIVA

El presente modelo de utilidad se refiere a un compás perfeccionado para capotas de cochecitos de niño.

Esencialmente consiste la invención en dos brazos articulados por dos de sus extremos, mientras que los otros dos permanecen fijados a la capota.

5.

Uno de estos brazos, ligeramente más largo que el otro, presenta un extremo levantado a escuadra con una funda de cubrición para su más fácil manejo, consistente en el apriete de este brazo contra el otro hasta lo que permita el extremo levantado que actúa a modo de tope, quedando así de

10.

110833



este modo los dos brazos formando una línea recta, con lo que la capota queda tensada.

Los brazos en sus extremos de unión están ligeramente curvados hacia abajo para impedir que dichos brazos rocen con la capota.

5.

Con el fin de facilitar la explicación, se acompaña a la presente memoria una lámina de dibujos en la que se ha representado un caso de realización que se cita a título de ejemplo.

10.

En el dibujo:

La figura 1, muestra una vista frontal del compás, en posición abierta.

La figura 2, representa una vista frontal del compás en posición cerrada.

15.

La figura 3, muestra una vista lateral del compás.

Haciendo referencia a las figuras es de apreciar que este compás para capotas de cochecitos de niño está constituido por dos brazos 1-2, unidos entre sí por medio de un tope 3 que permite su articulación.

20.

Tres de los extremos de este compás 4-5-6 están ensanchados y ligeramente aplanados para su unión, dos de ellos, por medio de tornillos 7-8, a la capota y el tercer extremo 6 para su unión, por medio de un tope 3 al otro brazo 1 para su articulación.

25.

El brazo 1 lleva uno de sus extremos 9 levantado a escuadra y cubierto por una funda 10 de material elástico para su más fácil manejo, pues basta, cogiendo por el extremo 9, apretar el brazo 1 contra el 2 para que quede tensada la capota.

30.

Un poco antes de iniciarse el levantamiento a escua-

110833



dra del extremo 9, en el brazo 1 existe una pequeña depresión 11 hacia abajo, para permitir la superposición de los dos brazos.

5. El modelo, dentro de su esencialidad, puede ser llevado a la práctica en otras formas que difieran en detalle de la indicada a título de ejemplo en la descripción. Podrá, pues, construirse en cualquier forma y tamaño, con los materiales más adecuados, por quedar todo ello comprendido en el espíritu de las reivindicaciones.

10.

= . =

N O T A

15.

Descrito el objeto y utilidad de la invención, lo, que se declara como no divulgado ni practicado en España, comprende las siguientes reivindicaciones:

20.

1. Un compás perfeccionado para capotas de cochecitos de niño, caracterizado esencialmente por el hecho de estar constituido por dos brazos articulados, unidos por dos de sus extremos a la capota, y llevando uno de ellos su extremo libre levantado a escuadra y provisto de una funda de material elástico para el apriete de un brazo contra otro, para el tensado de la capota, y poseyendo dicho brazo un poco antes de levantarse a 90° una ligera inclinación hacia abajo, para permitir la superposición de un brazo sobre

25.



110833

el otro, haciendo posible de este modo el tensado de la capota.

2. Un compás perfeccionado para capotas de cochecitos de niño.

5. Según se describe y reivindica en la presente memoria que consta de cuatro hojas, foliadas y escritas a máquina por una sola cara, acompañadas de una lámina de dibujos.

Madrid, a 19 ENE. 1965

VEDETTE ESPAÑOLA, S.A.

P. a.

JAIME ISERN

P. p.

110833

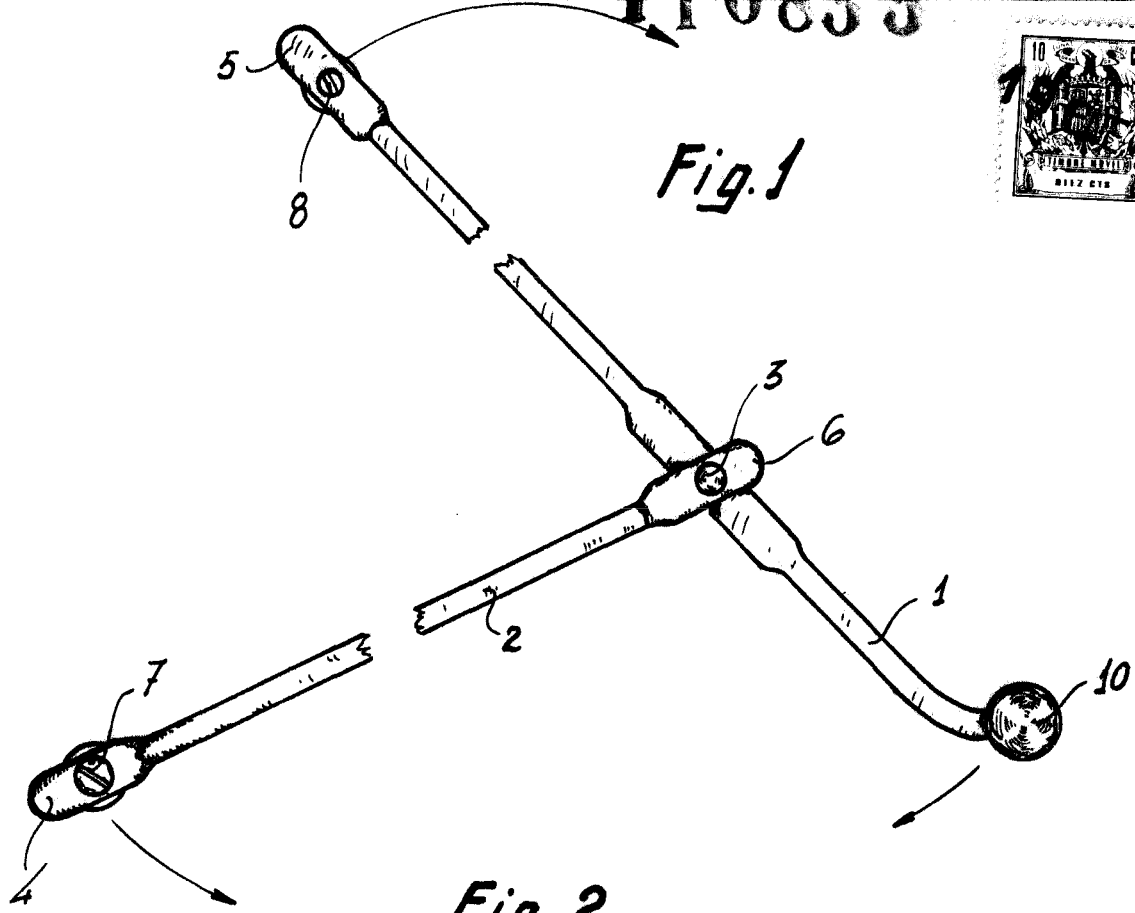

Fig. 2

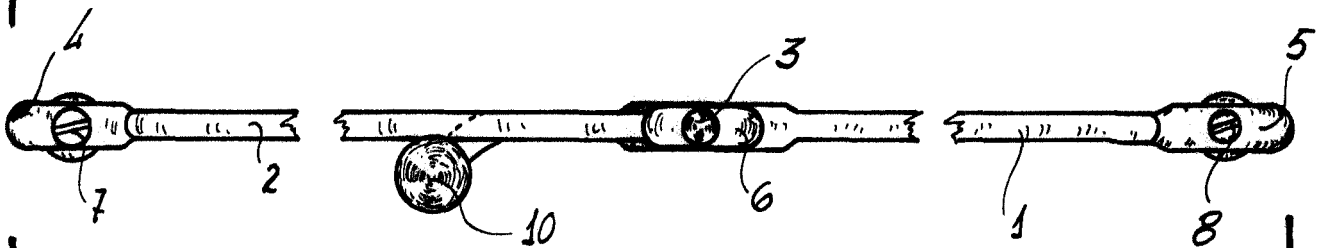
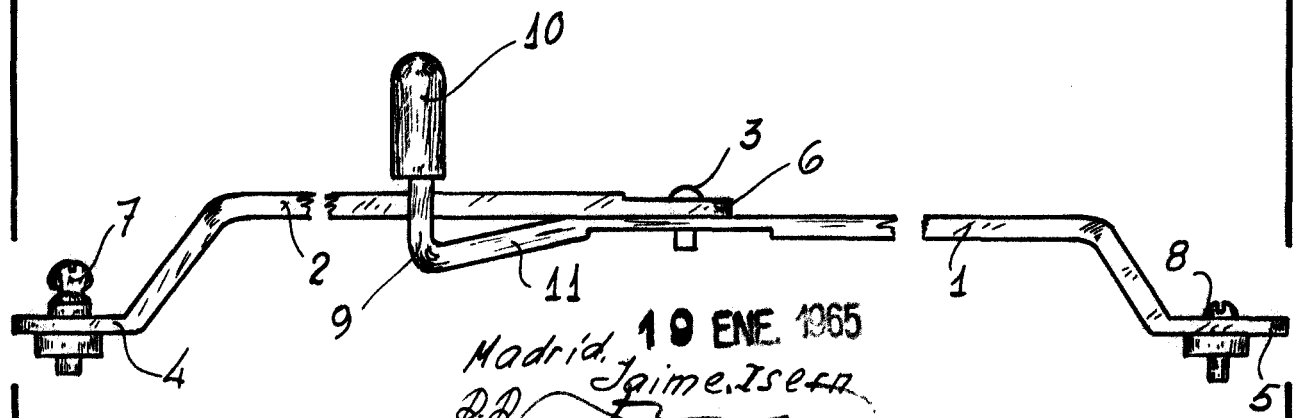

Fig. 3



Madrid, 10 ENE. 1965
Jaime Iseña
P.P.