



ENE. 1965

110829

M O D E L O
D E
U T I L I D A D

por "UN ENVASE PERFECCIONADO PARA CORREAS", a favor de DOÑA ANGELA LLUIS BUXEDA, de nacionalidad española, domiciliada en BARCELONA, Paseo Maragall, 84-86, ático 2ª.

- . -

MEMORIA DESCRIPTIVA

El presente modelo de utilidad se refiere a un envase perfeccionado para correas.

- Esencialmente consiste la invención en un envase paralelepípedo recto rectangular constituido a partir de
5. una placa rectangular de cartón o material similar, cruzada por unos hendidos transversales que definen las líneas de montaje, según dos caras, superior e inferior, un lateral intermedio, así como unas solapas laterales que se pegan y grepan una sobre la otra, dando lugar a un manguito, que
 10. sirve de envase para correas.

110829



Con el fin de facilitar la explicación se acompaña a la presente memoria descriptiva una lámina de dibujos en la que se ha representado un caso de realización que se cita a título de ejemplo.

5. En el dibujo:

la figura 1 representa el desarrollo plano del envase para correas.

10. la figura 2 muestra una fase del montado del envase, en el que puede apreciarse el encolado en las solapas extremas.

la figura 3 muestra una vista en perspectiva del envase, en el que puede apreciarse las grapas de sujeción de las solapas.

15. Haciendo referencia a las figuras es de apreciar que este envase paralelepípedo está formado por una lámina rectangular de cartón 1, cruzada por unos hendidos transversales 2 que definen las caras superior 3 e inferior 4 del envase, así como las solapas 5 y 6 encoladas, la 5 por su cara interna y la 6 por su cara externa, de modo que
20. al montarse queden las dos caras encoladas enfrentadas entre sí, para su posterior pegado y unido por grapas 7.

25. El modelo, dentro de su esencialidad, puede ser llevado a la práctica en otras formas de realización que difieren en detalle de la indicada a título de ejemplo en la descripción y a las cuales alcanzará igualmente la protección que se recaba. Podrá, pues, construirse en cualquier forma y tamaño, con los materiales más adecuados por quedar todo ello comprendido en el espíritu de las reivindicaciones.



110829

NOTA

Descrito el objeto y utilidad de la presente invención, lo que se declara como no divulgado ni practicado en España, comprende las siguientes reivindicaciones:

5. 1. Un envase perfeccionado para correas, caracterizado esencialmente por el hecho de estar constituido a partir de una lámina rectangular, cruzada por unos hendididos transversales que definen las líneas de montaje, según dos caras, superior e inferior, un lateral intermedio, así como unas solapas laterales, encoladas, una por su cara interna y otra por su cara externa, de modo que al montarse este envase paralelepípedo recto rectangular queden enfrentadas ambas caras encoladas que además se aseguran entre sí por grapas.

15. 2. Un envase perfeccionado para correas.

Según se describe y reivindica en la presente memoria que consta de 3 hojas, foliadas y escritas a máquina por una sola de sus caras, acompañadas de los dibujos reglamentarios.

Madrid, 19 ENE 1965

p.a.

JAIME ISERN

P. P.

20.

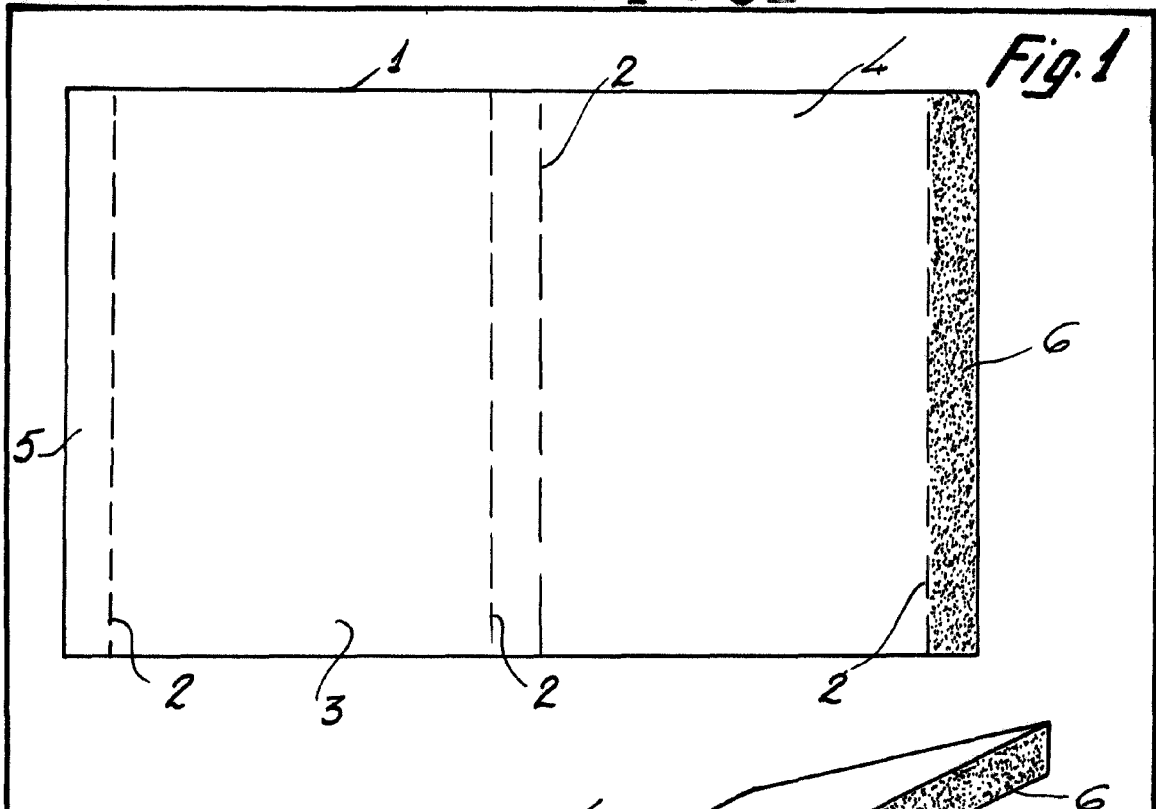

Fig. 2

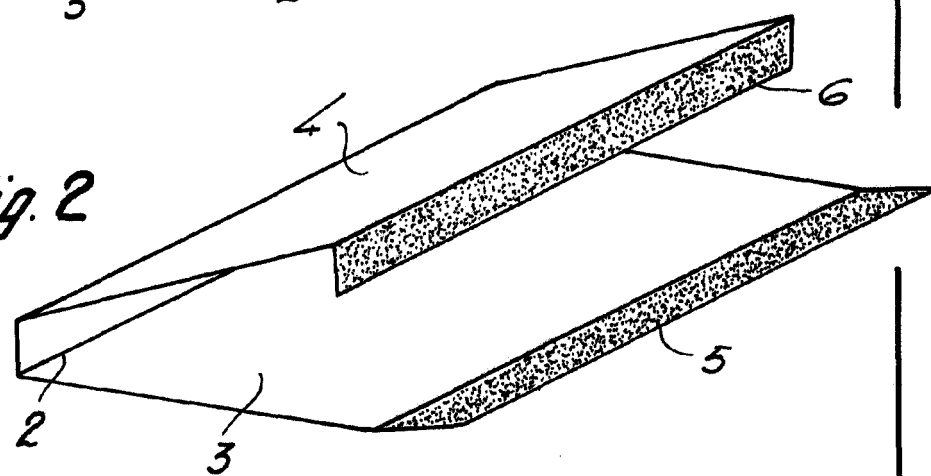
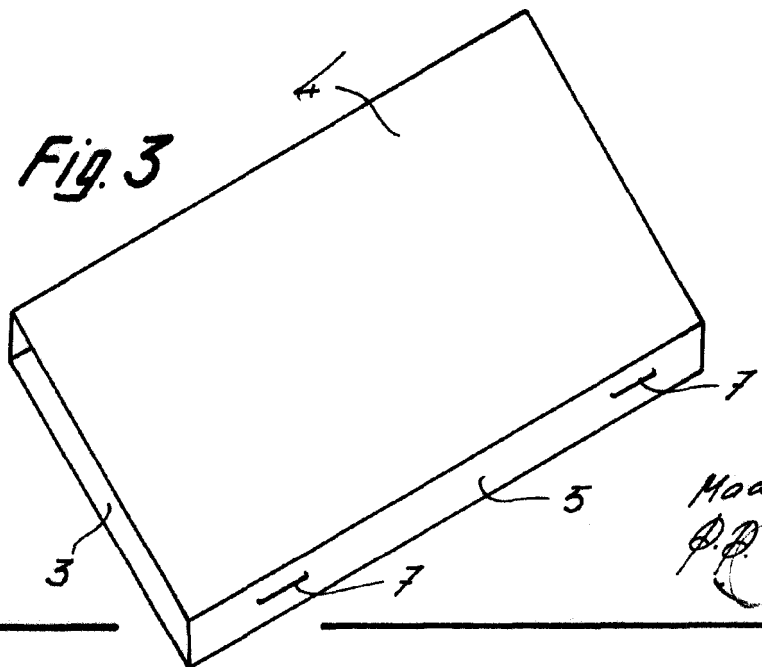

Fig. 3



Madrid, 19 ENE 1965
J. J. Jaime Jern
P.P.