



11 07 8

110768

MODELO DE UTILIDAD  
POR VEINTE AÑOS  
EN ESPAÑA

Solicitado a favor de D. RAFAEL BELLOT MOMPO, de nacionalidad española, domiciliado en VALENCIA, C/. Uruguay, nº 24

p o r

==== " DESPLUMADOR DE AVES PLEGABLE " =====  
.....

MEMORIA DESCRIPTIVA  
=====

En el cuerpo de la presente Memoria y con la ayuda del plano adjunto, vamos a describir las características que muestra un nuevo desplumador de aves, de tipo utilitario, que por sus evidentes cualidades merece que se otorgue a su titular el privilegio de exclusividad que se insta en el presente expediente de Modelo de Utilidad.

El tipo de desplumador de aves que nos ocupa, ha sido concebido para su empleo en lugares de sacrificio de aves en poca escala, donde resulta interesante mecanizar el desplumado,

110768



- 2 -

10 pero se requiere un desplumador de tamaño reducido, y que al  
propio tiempo pueda ser armado y desarmado con facilidad para  
su puesta en servicio y también para su transporte y traslado  
de un lugar a otro.

15 Para facilitar la comprensión de la descripción que  
seguidamente realizamos se ha estimado conveniente aportar una  
lámina de dibujos, en la que con caracter de ejemplo se ha repro-  
ducido un caso de realización, con la natural advertencia de que  
estos dibujos deberán ser considerados en su más amplio sentido,  
y no deberán tener caracter limitativo alguno.

20 La figura 1ª y la figura 2ª de la lámina adjunta, nos  
muestran sendas vistas de la desplumadora vista lateralmente, en  
dos posiciones distintas de los elementos móviles protectores;  
la figura 3ª nos muestra la máquina en la posición de embalado  
y con las patas desprendidas, y por último, la figura 4ª nos  
25 muestra una vista en perspectiva de la misma montada y en posición  
de empleo.

Refiriéndonos a las precitadas figuras, vemos que nuestra  
desplumadora consta de un bastidor -1-, en cuya parte inferior  
se montan las patas delanteras -2- y posterior y única -3-, situa-  
30 da en posición centrada respecto a las dos patas anteriores. Estas  
tres patas son fácilmente desmontables para reducir el volumen  
de la máquina para su embalaje y transporte.

Sobre el bastidor -1- y cubierta con una plancha protec-  
tora -4-, se encuentra dispuesto el electromotor -5-, que con la  
35 transmisión que cubre la plancha protectora -6-, promueve el giro  
del tambor -7-, en el que se encuentran insertos los dedos -8-,  
desplumadores. Este tambor -7-, se encuentra firmemente asentado  
en cojinetes dispuestos en la parte superior del bastidor -1-,  
de forma que el sector de desplumado queda dispuesto en la parte  
40 superior de la máquina.



Sobre sendas prolongaciones -9- de los largueros posteriores del bastidor -1-, se articulan los ángulos -10-, mediante los pasadores de fijación -11-. Estos ángulos -9-, ofrecen un lado de mayor longitud -12-, en cuyo extremo queda solidarizada la capota -13-, destinada a detener la proyección de la pluma que desprenden los dedos -8- del tambor -7-, y conseguir que caiga al suelo.

En el extremo del lado de menor longitud -14- del ángulo -10- se fija otra pletina formando ángulo -15-, cuyos dos brazos son solidarios y sostienen a la cubierta protectora curvada -16-.

La curvatura de la cubierta -16-, así como la proporción existente entre los brazos del ángulo -15-, permite a aquella adoptar las dos posiciones de trabajo que muestran las figuras 1ª y 2ª, y permiten al operario trabajar sentado.

A causa de la solidaria posición de los ángulos -10- y -15-, resulta evidente que un cambio de posición de la cubierta protectora -16- lleva aparejado el mismo desplazamiento de la capota. Esto tiene el sentido de que si la cubierta se hace descender para que el operario trabaje en un punto más bajo del tambor, la pluma saldrá despedida según un plano tangente más próximo a la vertical, por lo que se ha establecido esta relación entre ambas piezas, con el fin de que la pluma encuentre siempre en su trayectoria a la capota -13-.

En cuanto a la forma especial dada a esta capota, permitirá que su cara externa -17-, en la posición de transporte mostrada en la figura 3ª, descansa sobre la plancha protectora -4- que aísla al electromotor, para lo cual los pasadores de fijación -11- se situarán en un orificio más bajo -18- dispuesto en las prolongaciones -9-.

Cuando se verifica el plegado de la máquina y la capota se invierte y pasa a ocupar la posición mostrada en la figura 3ª,



75 los ángulos -15- se habrán desprendido de los brazos -14- y entonces el escudo se colocará encima de los dedos del tambor, protegiendo a éste, tal y como se observa en la expresada figura, descansando los brazos del ángulo -15- sobre el eje del tambor, y fijándolo en esta posición por pasadores apropiados y sobre el mismo bastidor o sobre los ángulos -10-.

80 Suficientemente descrita la estructura de esta nueva máquina desplumadora, sólo resta manifestar que serán variables las circunstancias de materiales, tamaños y formas, siempre y cuando no alteren lo que es esencial del presente Modelo, y que se concreta en la siguiente

N O T A  
= = = =

85 Los puntos que se reivindican en el presente Modelo de Utilidad, son:

90 1º.-Desplumador de aves plegable, caracterizado porque en los dos largueros posteriores del bastidor, convenientemente prolongados, se articulan con posibilidad de fijación sendas pletinas dobladas formando ángulo obtuso, que comportan en los extremos de sus brazos más largos la capota de desvío de las plumas desprendidas y proyectadas por el tambor desplumador, mientras que en los brazos más cortos quedan fijadas otras pletinas dobladas formando ángulos rectos, de brazos desiguales, en cuyos extremos llevan sólidamente sujeta a una cubierta protectora curvada, estando la capota y esta cubierta protectora solidarizadas para la adopción de las posiciones más convenientes para el uso de la máquina. Y

95 2º.-"DESPLUMADOR DE AVES PLEGABLE", de conformidad en un todo en lo esencial y fines industriales a lo descrito en la precedente Memoria Descriptiva y gráficamente presentado en los  
100 adjuntos planos para su mejor comprensión.

110768



15 E

- 5 -

Esta Memoria consta de CINCO hojas escritas o mecanografiadas por una sola cara a doble espacio en 101 líneas.

Valencia, 8 Enero 1965

Por autorización del interesado.

*M<sup>a</sup> Jesús Hernandez*

**D. Rafael Bellot MODELO DE UTILIDAD Hoja Única**

**110768**

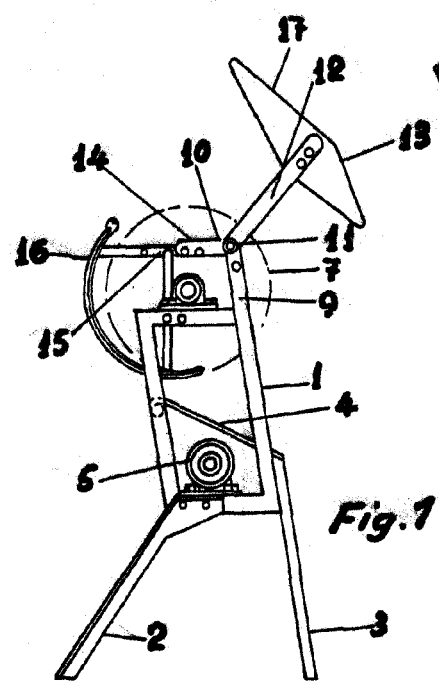

**Fig. 1**

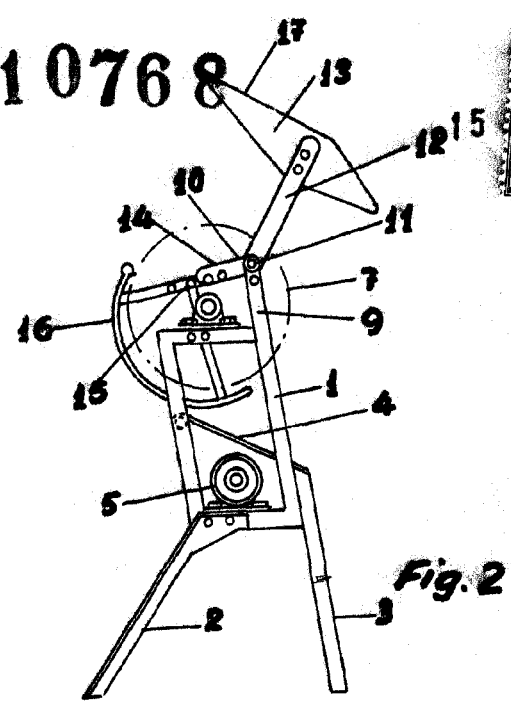

**Fig. 2**

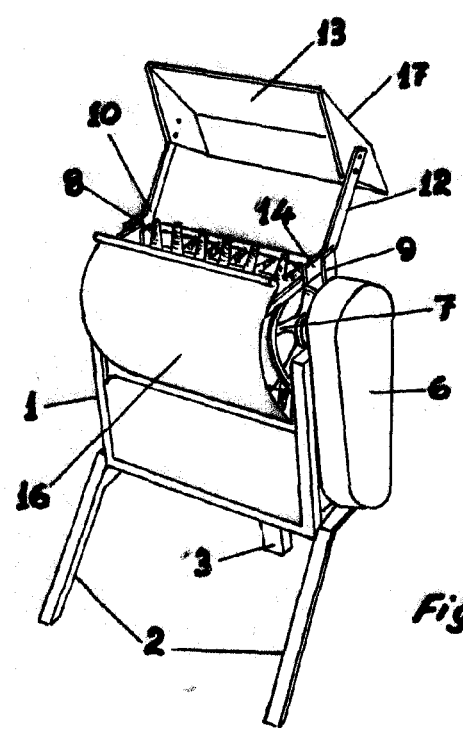

**Fig. 4**

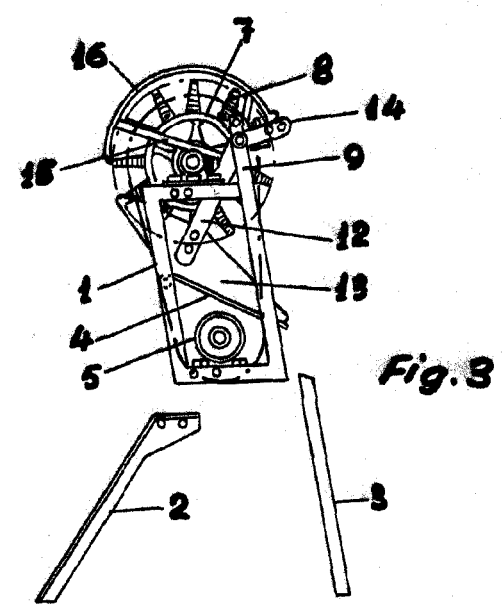

**Fig. 3**

**Escola variable  
Valencia, Enero 1965  
P. A.**

*M. Jesús Hernandez*