

110747

110747



MEMORIA DESCRIPTIVA

que se acompaña a
la solicitud de un

MODELO DE UTILIDAD

por VEINTE AÑOS en ESPAÑA, a favor de D. JUAN BAUTISTA SALA BARBERA y D. ANTONIO PAVIA BELVIS, de nacionalidad española, con residencia en ALBERIQUE (Valencia), Avda. de los Mártires, s/n.

por

"UN MUEBLE-CAMA"

gl/rl.

110747



La invención a que se refiere la presente Memoria constituye una novedad industrial con características y ventajas que la hacen merecedora del privilegio de explotación exclusiva que por ella se solicita, de acuerdo con las prescripciones del Estatuto vigente, sobre Propiedad Industrial de fecha 26 de Julio de 1.929, texto refundido, publicado el 30 de Abril de 1.930.

La organización de un mueble cama a partir de una estructura en la cual se combinan dos elementos de mueble, siendo uno de estos específicamente una cama, resulta conocida en la actualidad. Empero, los muebles de este género conocidos presentan una construcción que a parte de hallarse condicionada a sensibles costos de producción derivados del proceso fabril, no permite accionar al mueble a través de una operación sustancialmente fácil para el usuario del mismo.

El mueble cama que ahora se propone tiende a resolver aquellos problemas. Y a parte de la novedad de su construcción, tiene características especialmente estudiadas para facilitar su accionamiento.

A tal efecto este mueble viene caracterizado por estar constituido mediante una estructura de librería en cuyo frente se produce una oquedad practicable por una puerta articulada en su borde inferior, de cuya cara interna de dicha puerta forma parte sustancial un lecho, el cual presenta articuladas al menos sus partes extremas respecto de su propia zona central.

Entretanto, la oclusión del citado lecho en la cavidad de la librería se determina a través del plegado de dichas partes articuladas sobre la zona central del mismo,



doblandose con la operación de cierre de la puerta que lo sustenta.

35 Para ayudar a la comprensión de la idea expuesta se ha confeccionado a titulo explicativo y sin caracter restrictivo alguno, una lámina de dibujos. Ilustra la presente Memoria como un ejemplo de realización del objeto que nos ocupa.

40 La figura única representada nos ofrece una vista en perspectiva del mueble-cama en cuestión. Como puede observarse esta constituido mediante una estructura de librería -1- con sus correspondientes departamentos y estantes, en cuyo frente se produce una oquedad -2- practicable por una puerta -3- articulada en su borde inferior.

45 De la cara interna de dicha puerta forma parte sustancial un lecho -4- (somier con elementos auxiliares), el cual presenta articuladas al mismo sus partes extremas -5- y -6- respecto de su propia zona central -4-.

50 Consiguientemente, el citado lecho adquiere la posición de plegado que nos muestra la figura y tambien la de desplegado que aparece representad en lineas de trazos.

55 La oclusión del citado lecho en la cavidad -2- de la librería -1- se realiza a través del plegado de dichas partes articuladas -5- y -6- sobre la zona central -4- del mismo combinado con la operación de cierre de la puerta -3- que lo sustenta.

60 En la esfera industrial la realización del mueble-cama descrito ofrece una serie de ventajas decisivas, sobre todo si consideramos que la disposición del lecho plegable en la cara interior de la puerta articulada de la librería obedece a un proceso elemental de fabricación que no aumenta

110747



los costos de producción, resultando una cama fácilmente plegable y desplegable, en orden a la función a que se destina.

Hecha la descripción precedente es necesario añadir que los detalles de realización de la idea expuesta pueden variar sin que por ello cambie la esencia de la invención que es la que se desprende de los párrafos que anteceden y lo que se reivindica en la siguiente

N O T A

En resumen: El Modelo de Utilidad que se solicita ha de recaer sobre las reivindicaciones siguientes:

1ª.- "UN MUEBLE-CAMA", esencialmente caracterizado por estar constituido mediante una estructura de librería, en cuya frente se produce una oquedad practicable por una puerta articulada en su borde inferior, de cuya cara interna de dicha puerta forma parte sustancial un lecho, el cual presenta articuladas al menos sus partes extremas respecto de su propia zona central, quedando determinada la oclusión del citado lecho en la cavidad de la librería a través del plegado de dichas partes articuladas sobre la zona central del mismo, combinado con la operación de cierre de la puerta que lo sustenta.

2ª.- Se reivindica por último, como objeto sobre el que ha de recaer el Modelo de Utilidad solicitado, por "UN MUEBLE-CAMA".

Todo tal y como queda descrito y reivindicado en la presente Memoria que consta de cuatro hojas escritas a máquina por una sola cara y dibujos que se acompañan.

Madrid, 13 de Enero de 1.965

ALFONSO UNGRIA

P.P. *[Handwritten signature]*



1963

110747

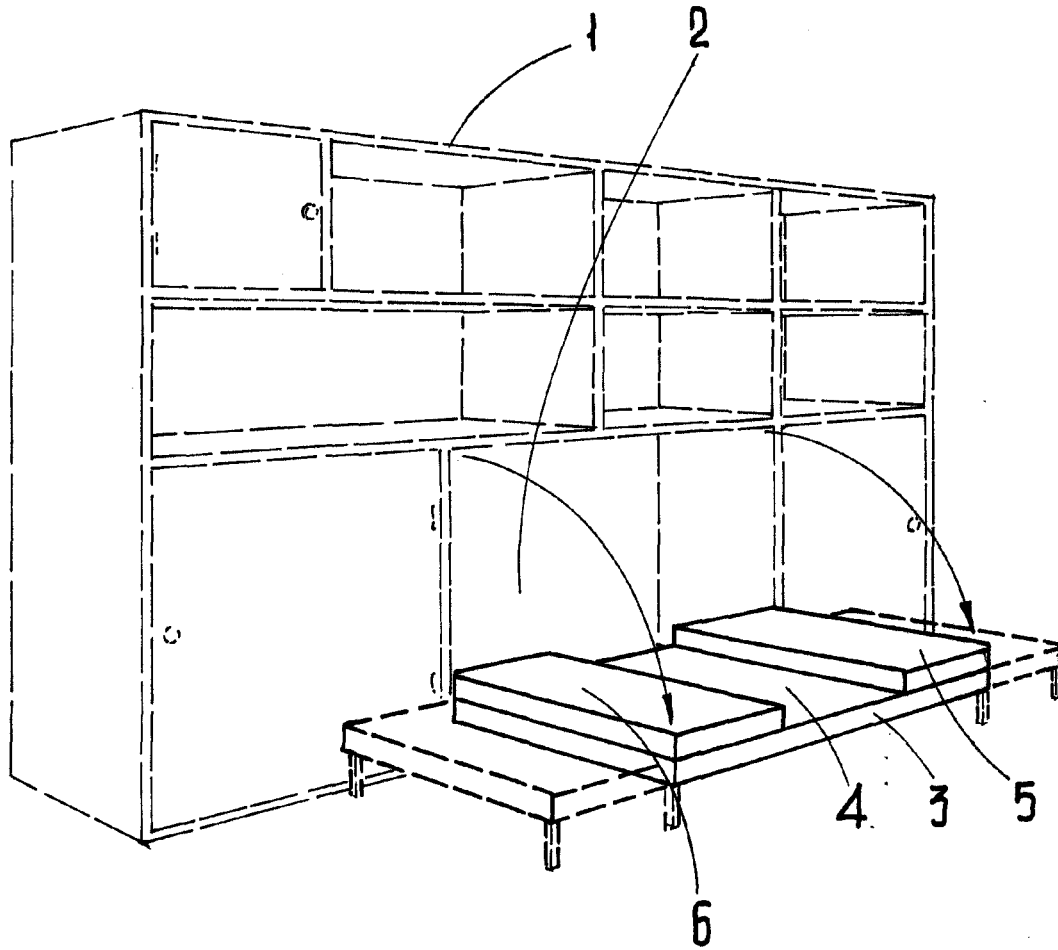

ESCALA VARIABLE

Madrid, 13 de Enero de 1965

ALFONSO UNGRIA

P.P.