

110740

110740



M O D E L O   D E   U T I L I D A D

por "UN ENVASE ALMACEN PARA LA DISTRIBUCION DE UN ARTICULO POR UNIDADES", a favor de Don Teodoro MULLER EMPAYTAZ, de nacionalidad española, residente en Barcelona, calle de Urgel nº 227.

M E M O R I A   D E S C R I P T I V A

\*\*\*\*\*

El presente Modelo de Utilidad hace referencia a un envase almacén para la distribución de un artículo por unidades, con el cual, se proporciona a los industriales detallistas la facilidad de tener expuesto para la venta un artículo cualquiera, por unidades sueltas, el cual, puede conservar en el interior del propio envase dejándolo visible a través de una abertura inferior y practicable.

Presenta el Modelo, la particularidad de tratarse de una caja de cartón o similar, integrada por una sola pieza, armable mediante pestañas de unión y pegamento, en la que se incluye una zona abierta en su cara frontal, la cual, es obturada por una tapa basculante que se retrae a voluntad en los momentos de trabajo práctico del envase.

Para el mas exacto conocimiento de esta característica funda-



mental, se procede a su descripción detallada con la ayuda y referencia del gráfico adjunto.

En el plano: la Fig. 1, representa el envase visto en alzado por su cara frontal. En la Fig. 2, se dibuja el mismo visto por una de sus caras laterales. La Fig. 3, esquematiza el corte medio del mismo. Y, la Fig. 4, dibuja una perspectiva del conjunto.

De acuerdo con lo diseñado, el envase constituye una caja de forma prismática rectangular -5-, que después de armada por el pegamento de todas las pestañas que corresponden a sus aristas de superposición, permanece cerrada, teniendo practicable la cara superior -6-, para el llenado y renovación de la misma. Al mismo tiempo, en la arista posterior de dicha cara, experimenta la prolongación de una placa, de su misma anchura, que se dobla sobre sí misma por su línea media horizontal, creando una solapa reforzada -7-, a propósito para ser utilizada como elemento de suspensión, por cualquiera de los medios mecánicos conocidos.

En la zona inferior de la cara frontal -8-, el tabique, presenta una abertura rectangular apaisada ocupando toda la anchura de la caja, que permanece obturada por una tapa -9-, que por ser solidaria de la base -10- y contar con la flexibilidad que le presta la arista angular inferior, le permite bascular en la forma descendente que señala la flecha en la Fig. 3. Para ello, dispone de dos paredes laterales -11-, formando con ella ángulo recto, que se ocultan en el interior del envase y presentan al término de su borde curvado, un saliente -12-, que le sirve de tope limitando su basculación y cerrando, al propio tiempo, el encajonamiento formado para contener las unidades -13-, del artículo que se expende, según aparece visible en la Fig. 4.

El borde de la citada tapa -9-, en su parte superior, está trazado por una doble curva, de radio igual, en cuyo punto medio de intersección, cuenta con una lengüeta saliente -14-, de radio me-



nor, la cual, se despega del modo que se indica en la Fig. 2, sirviendo para facilitar su asimiento y la movilidad que se le imprime.

5 Descrito suficientemente el objeto del Modelo, es de hacer notar, que al ser llevado a la práctica, podrán variar las formas, dimensiones, proporciones y disposición de los distintos elementos, así como los materiales utilizados, sin que por ello se altere y modifique su esencialidad.

**N O T A**

10 Se reivindica como objeto del presente Modelo de Utilidad:

15 1ª.- Un envase almacén para la distribución de un artículo por unidades, que se caracteriza por estar constituido por una caja de material adecuado de forma geométrica regular, para practicar en la zona inferior de su cara frontal, una  
abertura rectangular, que permanece obturada por una tapa  
móvil, que siendo solidaria de la base de la caja, por flexión  
de su arista de doblez, puede bascular abatiéndose hacia el  
exterior y poner al descubierto una parte del artículo conte-  
do en el interior del envase, en su calidad de almacén.

20 2ª.- El propio envase según la reivindicación anterior, caracterizado porque la tapa basculante está flanqueada a ambos lados por dos placas laterales que permanecen en el interior de la caja y cuentan en sus extremos internos, con unos  
25 topes que limitan su máxima abertura, teniendo dicha tapa su borde superior recortado en una doble curva, de cuyo punto central sobresale una lengüeta de menor radio para asirla en el abatimiento de la referida tapa.

30 3ª.- El propio envase, según las reivindicaciones anteriores, caracterizado por presentar en la parte superior y

110740



posterior de su cuerpo, una pestaña saliente y doblada sobre si misma, como medio de sustentación del envase.

4º.- UN ENVASE ALMACEN PARA LA DISTRIBUCION DE UN ARTICULO POR UNIDADES.

Madrid, 13 de Enero de 1965

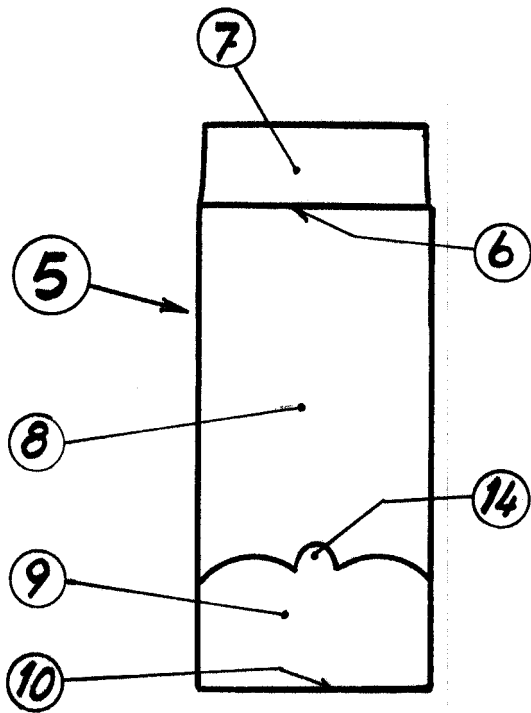

fig.1

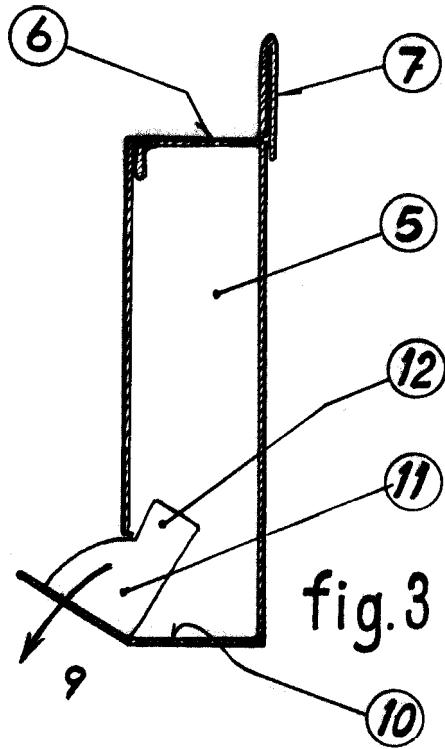

fig.3

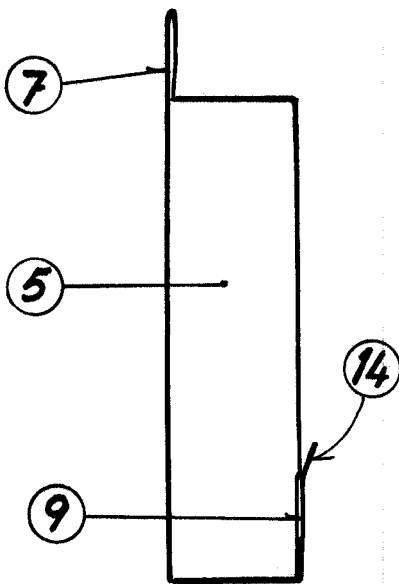

fig.2

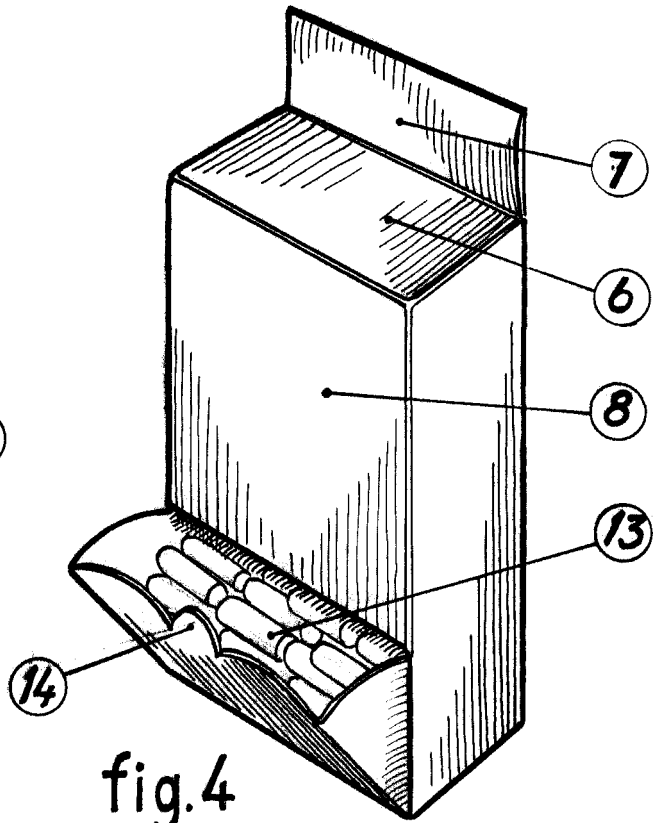

fig.4

Escala variable  
P.A. Fernando Peraire