



110723

M O D E L O  
D E  
U T I L I D A D

por "UNA CAJA-ENVASE EXPOSITORA", a favor de la razón social española ANTONIO PUIG, S.A., domiciliada en BARCELONA, Travesera de Gracia, núm. 9.

= . =

MEMORIA DESCRIPTIVA

El presente modelo de utilidad se refiere a una caja-envase expositora.

5. Más concretamente, se ha previsto en la invención un envase obtenido a partir de una lámina troquelada de cartón, cartulina o similar, provista de unas líneas de hendido que definen los frentes y pestañas de armado, realizándose este armado como si se tratase de un plegado normal y ubicándose en su interior el frasco.

10. La tapa y fondo de esta caja llevan a continuación unas solapas provistas, la inferior de una hendidura con



110723

la forma del frasco ubicado y la parte superior lleva otra hendidura con la forma del tapón del frasco.

5. El frente de este envase está obtenido por una cara formada por dos trapecios unidos por sus bases menores, llevando esta cara en su centro un orificio cuya forma seguirá el perfil del frasco una vez colocado dentro del estuche. Esta cara en su parte media lleva unos hendidos, de modo que al colocar el frasco en posición de exposición, se presiona con el mismo sobre ella, rompiéndose por los hendidos y formándose dos planos de depresión que empujan a su vez las solapas superior e inferior, provistas de troqueles para recibir por encaje el tapón y fondo del frasco.

10. Con el fin de facilitar la explicación, se acompaña a la presente memoria una lámina de dibujos en la que se ha representado un caso de realización que se cita a título de ejemplo.

En el dibujo:

15. La figura 1 muestra una vista en planta del desarrollo de la caja-envase.

20. La figura 2 representa la primera fase de armado de la misma.

La figura 3 es la segunda fase de armado de la caja-envase.

25. La figura 4 representa al modelo en posición de envase cerrado.

La figura 5 muestra la caja-envase en función expositora de un frasco.

30. Haciendo referencia a las figuras es de apreciar en su realización un envase obtenido a partir de una lámina

110723



5. troquelada 1, provista de unas líneas de hendido que definen las bases superior 2 e inferior 3, frente posterior o de fondo 4 y frente anterior 5, formado por dos trapecios 6 - 7, unidos por unos hendidos 8, que llevan un orificio 9 para adaptarse al contorno del frasco 11 una vez esté ubicado en su interior.

La cara posterior 4 lleva en uno de sus extremos una pestaña 12 para, en el armado de la caja, pegarla en el borde de la solapa 13.

10. Las pestañas 14 y 15 de las bases 12 y 3 presentan vaciados 16-17 para recibir el tapón y la base del frasco 10.

15. El modelo, dentro de su esencialidad, puede ser llevado a la práctica en otras formas que difieran en detalle de la indicada a título de ejemplo en la descripción. Podrá, pues, construirse en cualquier forma y tamaño, con los materiales más adecuados, por quedar todo ello comprendido dentro del espíritu de las reivindicaciones.

= . =



110723

N O T A

Descrito el objeto y utilidad de la invención, lo que se declara como no divulgado ni práctico en España, comprende las siguientes reivindicaciones:

5. 1. Una caja-envase expositora, caracterizada esencialmente por el hecho de estar constituida por una caja armable que forma un cuerpo recto rectangular, cuyo frente anterior está formado por dos aletas trapeziales unidas, mediante unos hendidos, por sus bases menores, llevando esta cara en su centro un orificio para adaptarse al contorno del frasco de manera que al presionar sobre este frente, con el frasco correspondiente al envase, ceden ambas aletas trapeziales hacia el interior, empujando a su vez a las pestañas de armado superior e inferior, las cuales presentan sendos troqueles para recibir por encaje el tapón y fondo del frasco.

10. 2. Una caja-envase expositora.
- Según se describe y reivindica en la presente memoria que consta de cuatro hojas, foliadas y escritas a máquina por una sola cara, acompañadas de una lámina de dibujos.

20. Madrid, a 12 ENE. 1935

p. a.

JAMES IBERN

P. P.

mp.

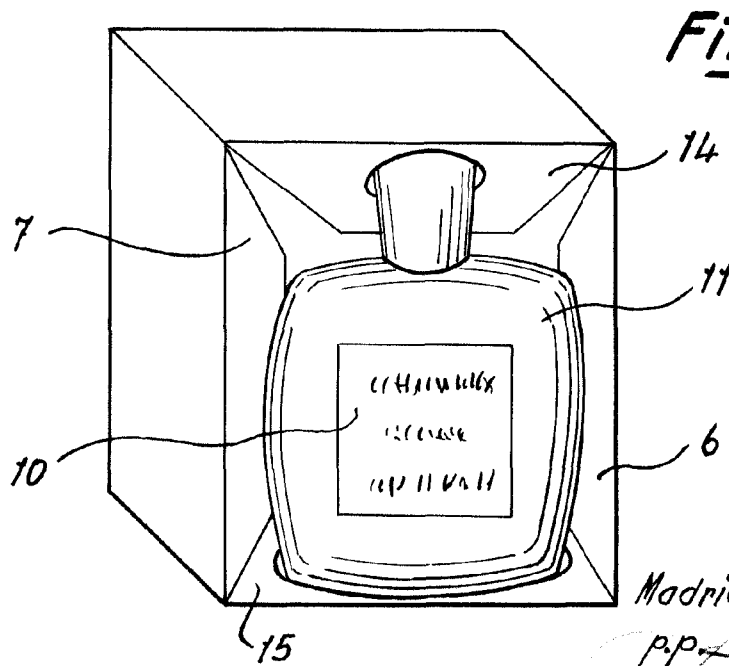
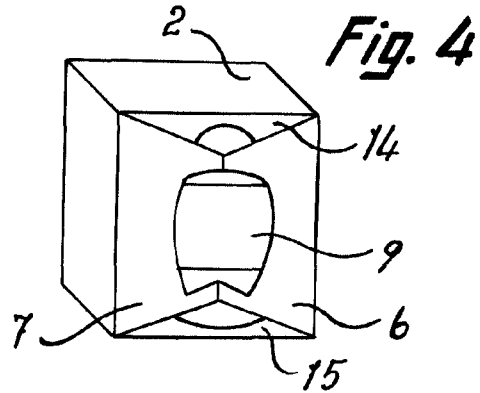
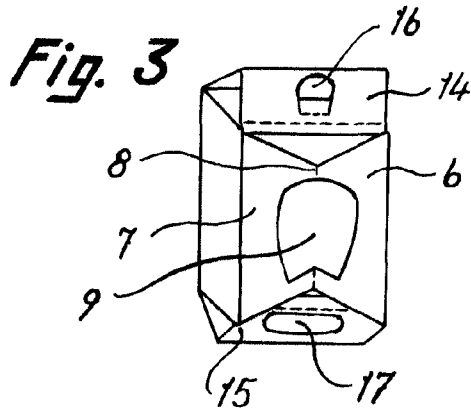
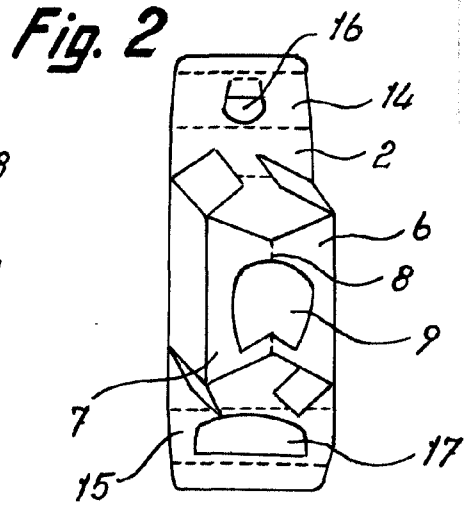
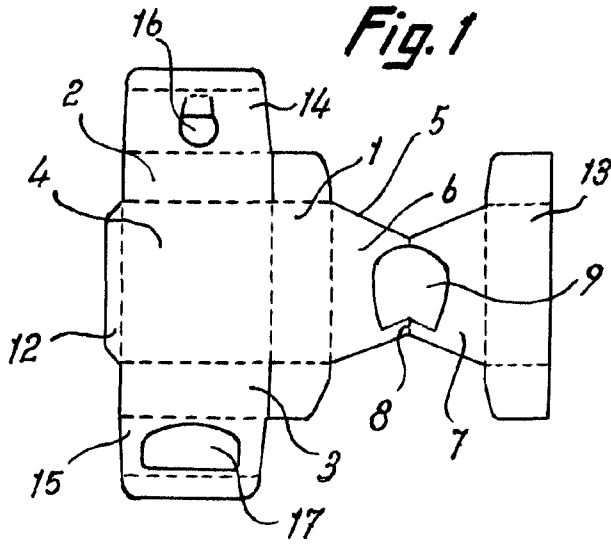

Madrid, 42 ENE 1965  
 p.p. Jaime Isern