

PL/H.



MEMORIA DESCRIPTIVA

para una patente de introducción por cinco años, por " Perfeccionamientos en roldanas o grilletes para cables o cadenas ". a favor de la razón social Marine & Factory Suppliers Limited, residente en Liverpool (Gran Bretaña) Cunard Building.-

- - - - -

El presente invento se refiere a roldanas empleadas para juntas o uniones de cables y cadenas que tienen medios de cierre separables en forma de un pasador o similar, que pasa a través de agujeros en los dos extremos del grillete, que puede ser de la forma usual de U invertida u otra similar y se ha descubierto en la práctica



que por esfuerzos en las bocas del grillete tiende este a cerrarse o a torcerse, de manera que cuando se desconecta la roldana o grillete por separación del pasador del mismo, es difícil o imposible hacerlo, por lo que se pierde el tiempo; y el principal objeto del presente invento es prever un grillete que no adolezca de los defectos indicados.

En el grillete en conformidad con el presente invento, el pasador de cierre está construido y adaptado de manera que sirve como un dispositivo de separador o distanciador, lo mismo que un dispositivo de cierre, de manera que cuando se inserta en su lugar en los extremos del grillete estos extremos no pueden apartarse o unirse, de modo que los brazos se mantienen en su posición y formas normales, dando por resultado que cuando se desea desconectar el pasador del grillete puede estar siempre dispuesto y separarse rápidamente; para llevar el invento a la práctica el pasador en cada extremo y los ojetes del grillete están provistos de cabezas roscadas con el mismo paso; y en un extremo por lo menos el pasador está provisto de una nuez o cabeza de ojete o similar por la que puede agarrarse o empalmarse por un instrumento conveniente giratorio como por ejemplo una llave de tuerca o pasador y se le hace girar y se atorilla en su posición en el grillete o fuera de su posición según el caso.

El grillete o roldana se ilustra en los dibujos adjuntos en tres formas ligeramente modificadas o habiéndose representado construcciones específicas.

Por 1 se indican los dos lados, y por 2 los extremos abiertos por los que pasa el pasador de la roldana, estando adaptada la cuerda o cadena para asegurarse al extremo



superior semicircular de la roldana.

En el pasador de la roldana 4 es la parte plana o vástago que está entre los ojetes 2; 5 es la parte roscada de mayor diámetro que el vástago 4 y 6 es el extremo roscado de menor diámetro, 7 es la cabeza o parte giratoria del pasador.

Para insertar el pasador, el extremo mas pequeño roscado 6 y el vástago pasarán por el ojete izquierdo que es de mayor diámetro, hasta que las partes roscadas entran y encajan en las roscas de los ojetes roscados interiormente del grillete; entonces dando vueltas al pasador sus dos partes roscadas atornillarán dentro de los ojetes hasta que se atornillen como se vé en el dibujo, de modo que atornillando de esta manera el pasador no solo sirve como un dispositivo de cierre del grillete, sino también como separador y atadura, de modo que los dos brazos del grillete o roldanas sean prácticamente inmóviles entre sí y consiguientemente su condición y forma normales no puedan estropearse o deformarse con el uso, como por ejemplo cuando pasan sobre estacas, postes o similares o cuando están sujetas a esfuerzos.

En la fig. 2 la cabeza giratoria o parte 7 es de forma de ojete por el que puede pasarse un instrumento y emplearse como palanca para atornillar y desatornillar el pasador.

En la fig. 3 el extremo mas pequeño 6 del pasador se alarga y una nuez 8 se atornilla sobre él según se representa.

En algunos casos puede preverse una parte tubular sobre la parte central 4 del pasador de cierre y sus ex -



entre las dos superficies de los ojetes del grillete propiamente dicho.

4ª.- Perfeccionamientos en roldanas o grilletes para cables o cadenas.- Según se describe y reivindica en la presente memoria descriptiva y se ilustra con los dibujos que a la misma se acompañan.

Consta esta memoria de cinco páginas foliadas y escritas por una sola cara.

Madrid, 27 de diciembre 1928.-

Leocadio López y López.-

P.P./

FIG. 1.

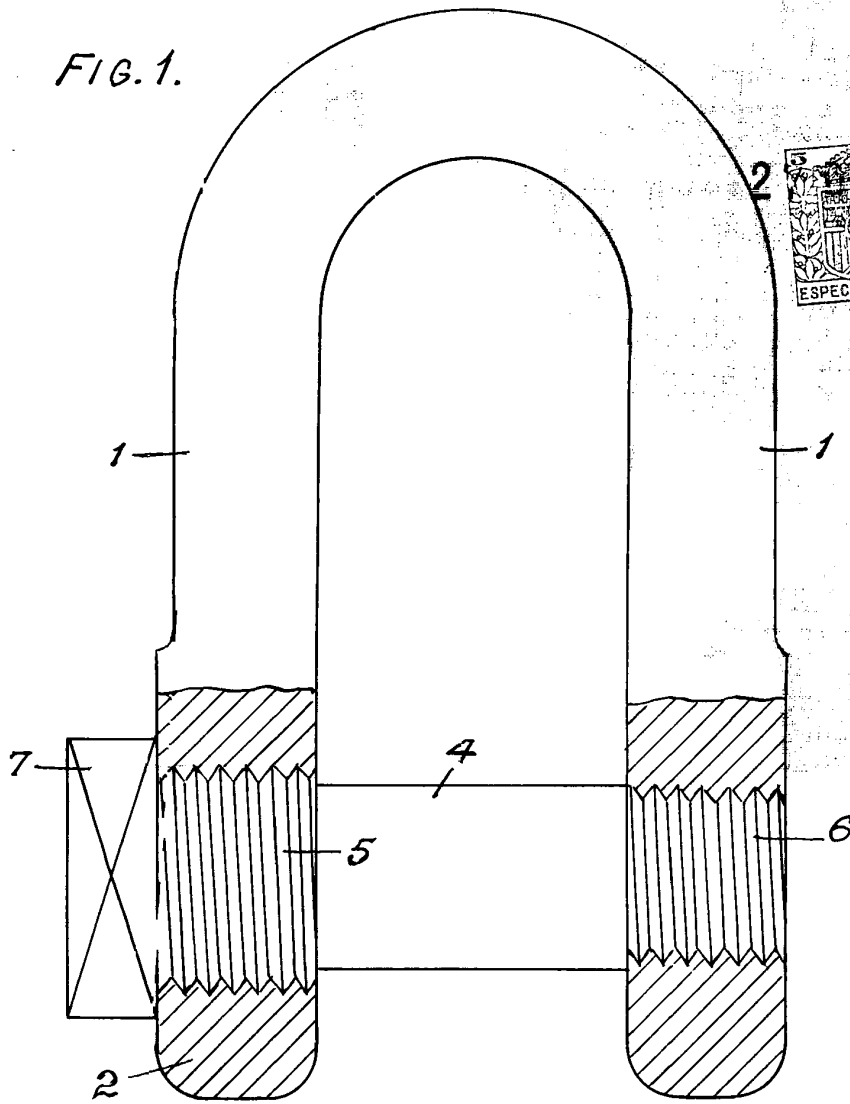
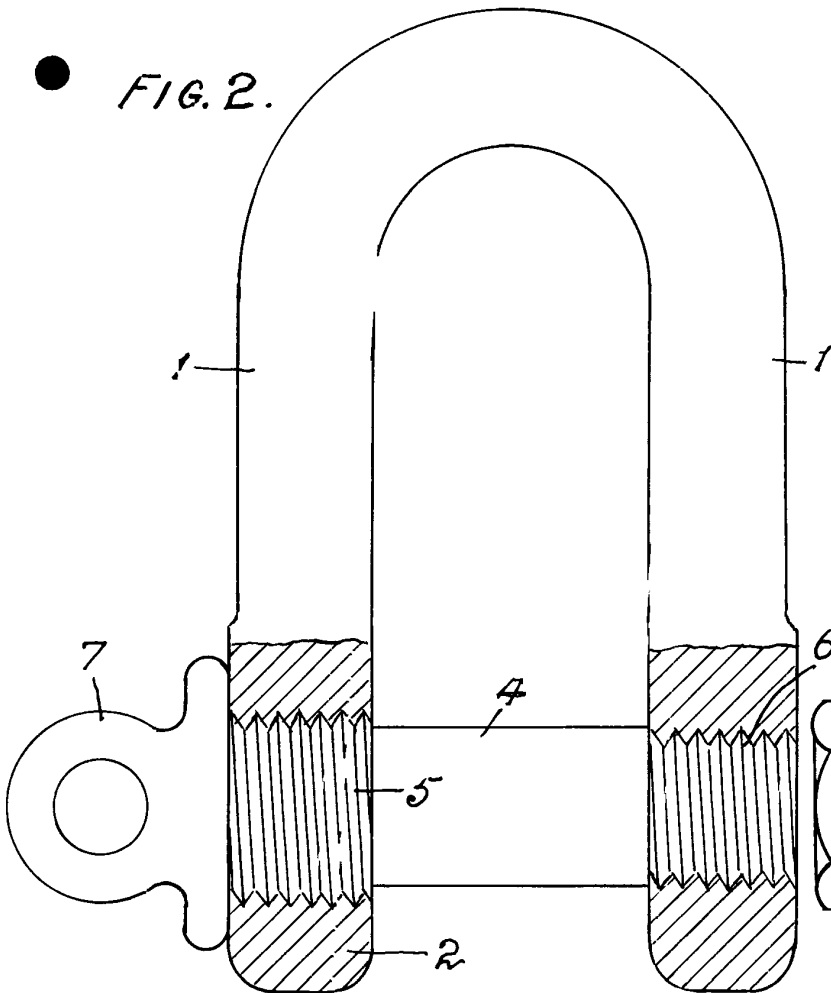

FIG. 2.



ESPECIAL MOVIL
LEOPALDO LOPEZ

FIG. 3.

