



110688

110688

MEMORIA DESCRIPTIVA

Correspondiente al registro de Modelo de Utilidad que, por veinte años, se solicita para España y sus Colonias, a favor de Don Enrique GIMENEZ MAÑANET y Don Florian PRIETO ALIER, ambos de nacionalidad española, residentes en Barcelona, calle de Varsovia, nº 115 - - - - -

5.

p o r

"CAJA DE CARTÓN"

La nueva caja de cartón objeto del presente Modelo de Utilidad tiene la gran ventaja de que en el momento de su troquelado ya se obtienen, simultáneamente, los medios de retención de sus paredes sin precisar pegamentos ni grapas de unión.

10.

Para una perfecta interpretación se describe, a conti-



nuación, un caso de realización práctica, a título de ejemplo, no limitativo, de la nueva caja, acompañándose de una hoja de dibujos, en la que en la figura 1, se representa en desarrollo la caja ya troquelada.

5. En la figura 2, la caja parcialmente montada con sus lados mayores desplegados.

Y en la figura 3, es en alzado y sección, por la línea III-III de la figura 2, la caja objeto de este Modelo.

10. Consiste la invención en que la caja de cartón es de las del tipo en que están formadas por una sola lámina (1) y de paredes dobles, caracterizada por el hecho de que en los ángulos de sus esquinas se hallan unas pequeñas solapas (2), cuadradas, que nacen en los extremos de las paredes de los lados mayores (3) y en el borde menor de las prolongaciones (3') de los lados mayores de la caja hay unas incisiones (4) que determinan unas pestañas (5) de retención del plegado angular, sobre sí mismo, de las aludidas prolongaciones, (3'), una vez plegada la caja, con lo que la unión de un lado con el inmediato se logra por el engarzado entre sí de las solapas (2) y las pestañas (5) de las incisiones (4) existentes en los lados menores de los lados mayores de la caja y el apéndice (6) de las prolongaciones (7') de los lados menores (7) de la aludida caja que contribuyen al armado y mantenimiento erecto de las paredes verticales dobles.

20. La tapa de la caja está formada por una lámina que es de cubrición (8) que se apoya contra los bordes (9) de la caja y se unen entre sí por láminas autoadhesivas.

25. La caja lleva una lámina de refuerzo (10) en su fondo cuando se quiere otorgar a la misma una mayor resistencia, cual lámina es de iguales dimensiones que el fondo de la ca-

110688



ja, quedando retenida en su posición correcta por el borde inferior (11) de la solapa de los lados de la caja formativa de la doble pared de la misma.

- 5. Se sobreentiende que en el presente caso, serán variables cuantos detalles de construcción y acabado, no alteren, cambien o modifiquen la esencia de la invención.

N O T A

- 10. Descrito el objeto y utilidad de la invención, lo que se declara como no divulgada ni practicada en España, comprende las siguientes reivindicaciones:

- 15. 1ª.- Caja de cartón de las del tipo en que están formadas por una sola lámina y paredes dobles, caracterizada por el hecho de que en los ángulos de sus esquinas se hallan unas pequeñas solapas, cuadradas, que nacen en los extremos de las paredes de los lados mayores y en el borde menor de las prolongaciones de los lados mayores de la caja hay unas incisiones que determinan unas pestañas de retención del plegado angular, sobre sí mismo, de las aludidas prolongaciones, una vez plegada la caja, con lo que la unión de un lado con el
- 20. inmediato se logra por el engarzado entre sí de las solapas y las pestañas de las incisiones existentes en los lados menores de los lados mayores de la caja y el apéndice de las prolongaciones de los lados menores de la aludida caja que contribuyen al armado y mantenimiento erecto de las paredes
- 25. verticales dobles.

2ª.- Caja de cartón, según la anterior reivindicación, en la que la tapa de la caja está formada por una lámina que es de cubrición que se apoya contra los bordes de la caja y



110688

se unen entre sí por láminas autoadhesivas.

5. 3ª.- Caja de cartón, según las anteriores reivindicaciones, en la que la caja lleva una lámina de refuerzo en su fondo cuando se quiere otorgar a la misma una mayor resistencia, cual lámina es de iguales dimensiones que el fondo de la caja, quedando retenida en su posición correcta por el borde inferior de la solapa de los lados de la caja formativa de la doble pared de la misma.

4ª.- CAJA DE CARTÓN.

Según se describe y reivindica en la presente Memoria descriptiva, que consta de cuatro hojas foliadas y escritas por una sola cara y acompañada de una hoja de dibujos.

Barcelona para Madrid, a veintidós de Diciembre de mil novecientos sesenta y cuatro.

E.A.,
Antonio Aricha
D. D.

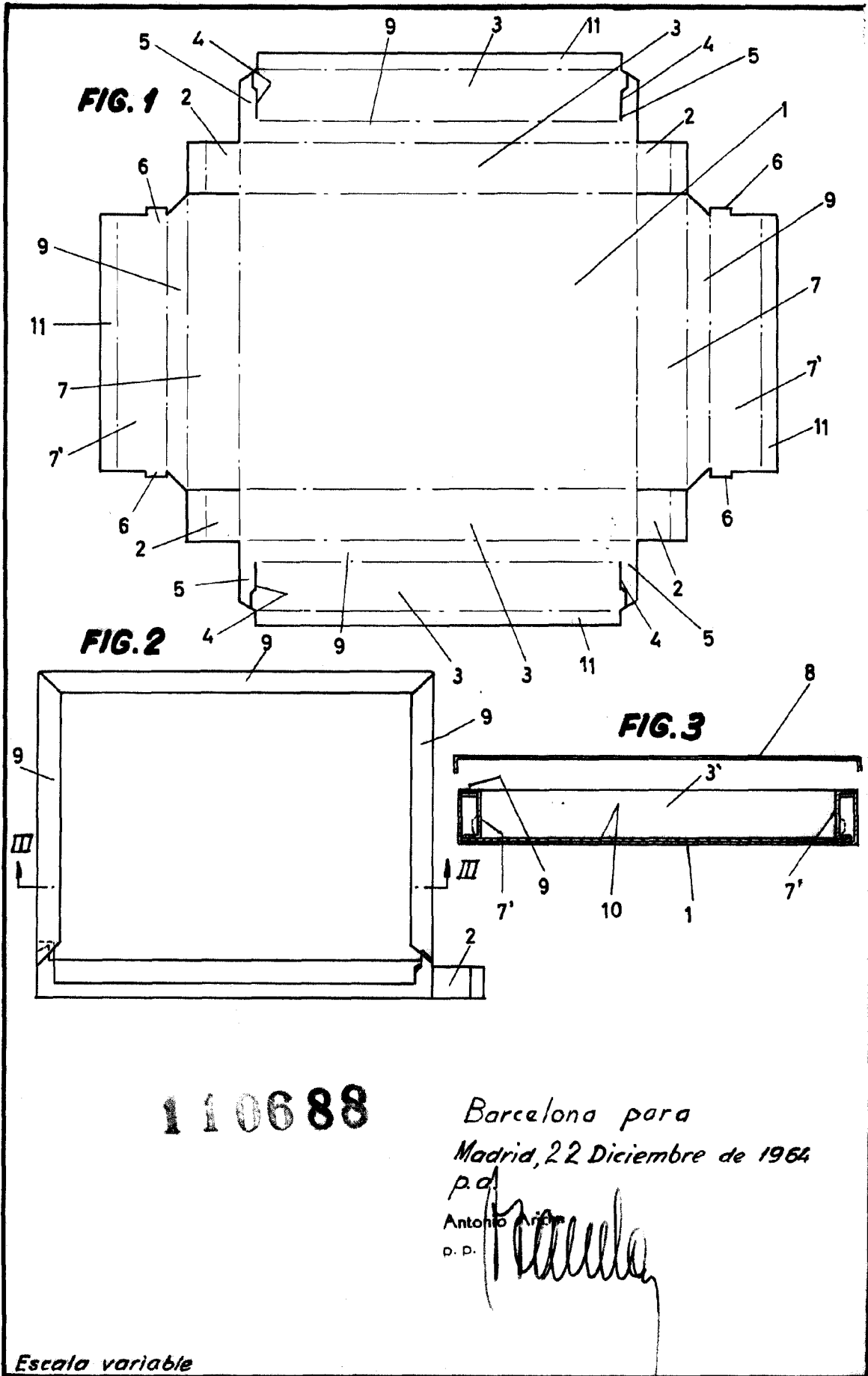

110688

Barcelona para
Madrid, 22 Diciembre de 1964
p.d.

Antonio Prieto
p. p. *[Signature]*

Escala variable