



110645

M O D E L O
D E
U T I L I D A D

a favor de Don Andrés ARGILA PAZAGLIA, de nacionalidad española, residente en Barcelona, Calle Modolell, 2, por "DISPOSITIVO EXPOSITOR DE ARTÍCULOS ESTUCHADOS".

- . -

MEMORIA DESCRIPTIVA

La presente invención se refiere a un dispositivo expositor de artículos estuchados, de sencilla y económica fabricación.

- El dispositivo aludido se caracteriza por el hecho de comprender una lámina flexible, cuya cara anterior es susceptible de llevar impresas leyendas relacionadas con los artículos exhibidos, la cual, de forma convencional, tiene formadas una pluralidad de aletas troqueladas que son susceptibles de introducirse por sus extremos libres en las rendijas que dejan las solapas de cierre en
- 5.
- 10.

110645

29 1964



los estuches.

Dichas aletas troqueladas presentan la particularidad de tener uno de sus bordes longitudinales oblicuo con respecto del otro, de manera que constituye un medio de adaptación a las distintas anchuras que puedan presentar las rendijas de los estuches.

Los dibujos adjuntos muestran, tan sólo a título de ejemplo, no limitativo del alcance de la presente invención, un caso práctico de realización de un dispositivo según las características descritas.

En dichos dibujos: La figura 1 muestra una vista en perspectiva del dispositivo expositor; la figura 2 otra vista análoga a la anterior pero completada con diversos estuches acoplados; la figura 3 una sección en planta; y la figura 4 una sección según la línea IV-IV de la figura 3.

Según la representación de los dibujos, el objeto de la presente invención comprende la lámina rectangular -1-, constituida por un material flexible, tal como cartón o cartulina, y que puede estar dotada de elementos de sustentación convencionales, en cuya cara anterior es susceptible de llevar impresas las leyendas -2- relacionadas con los artículos que se exhiben.

Dicha lámina -1- tiene formadas las aletas troqueladas -2-, solidarizadas por uno de sus extremos al conjunto de la misma. Dichas aletas pueden disponerse en número y posición que se estimen convenientes.

Por su extremo libre -3- dichas aletas -2- son susceptibles de introducirse en el interior de los estuches

110645 29



-4- a través de las rendijas -5- formadas entre la pestaña de cierre y la pared adyacente de los mismos, quedando así sostenidos sobre la lámina -1-.

5. Otra particularidad de las descritas aletas -2- reside en el hecho de que su borde inferior -6- está dispuesto en oblicuidad con respecto al superior, de manera que las citadas pestañas tienen una anchura variable en su longitud y la correspondiente adaptabilidad a las distintas anchuras que puedan presentar las ranuras -5- de los estuches, constituyendo un correctivo de estas variaciones. El borde opuesto fija exactamente en posición del estuche.

10. Serán independientes del objeto de la presente invención, los materiales empleados en los distintos elementos constitutivos del dispositivo, así como las formas y dimensiones, tanto absolutas como relativas de los mismos y, en consecuencia, todo cuanto no afecte a su esencialidad.

- . -

N O T A

Se reivindica como objeto del presente modelo de utilidad:

20. 1. Dispositivo expositor de artículos estuchados, que se caracteriza por el hecho de comprender una lámina flexible, cuya cara anterior es susceptible de llevar impresas leyendas relacionadas con los artículos exhibidos,



110645

la cual, en número y disposiciones convencionales, tiene formadas una pluralidad de aletas troqueladas, susceptibles de introducirse por su extremo libre en el interior de los estuches a través de las rendijas que forman en los mismos los dispositivos de cierre.

5. 2. Dispositivo expositor de artículos estuchados, según la reivindicación 1, que se caracteriza por el hecho de que uno de los bordes de dichas aletas es oblicuo respecto al otro, formando una cuña de adaptación a las distintas anchuras que puedan presentar las rendijas de los estuches.

10. 3. Dispositivo expositor de artículos estuchados. La presente memoria consta de cuatro hojas foliadas, escritas a máquina por una sola cara.

Barcelona, 29 de diciembre de 1964

Andrés ARGILA PAZAGLIA

p.a.

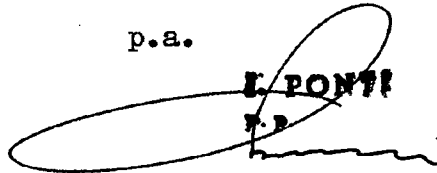
E. PONTI
F. P.

11902

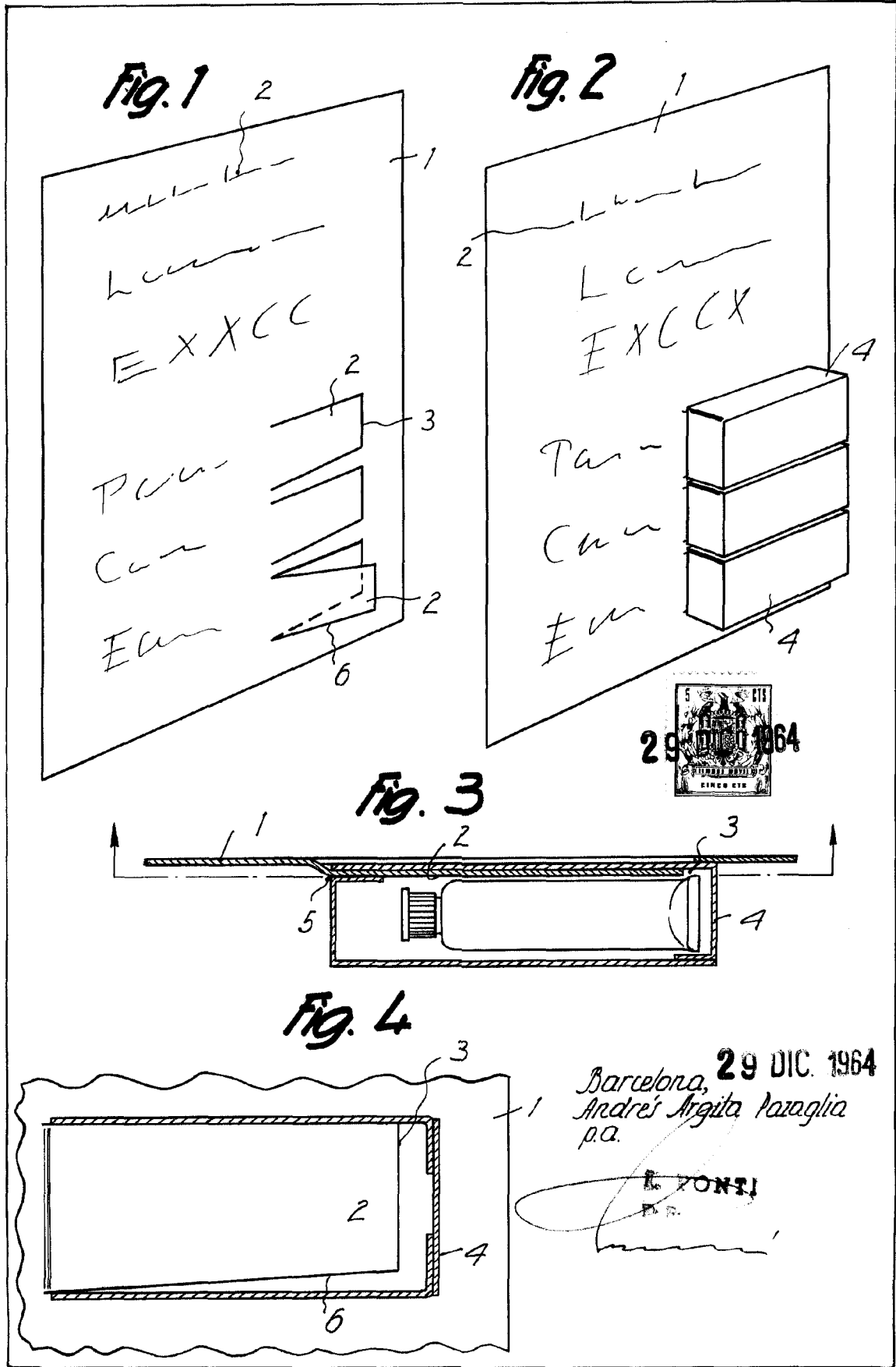

Barcelona, 29 DIC. 1964
Andrés Argila Pazaglia
p.a.

E. FONTE
D.P.