



110610

M O D E L O
D E
U T I L I D A D .

a favor de D. Antonio VINUESA MARTINEZ y D. José Luís
VINUESA MARTINEZ, de nacionalidad española, residentes
en Barcelona, Avenida Infanta Carlota, 5. por "EXTRAC-
TOR PARA CASQUILLOS DE TAPAS DE DINAMO Y MOTOR DE ARRAN-
QUE".

- . -

MEMORIA DESCRIPTIVA

La presente invención se refiere a un extractor
para casquillos en especial los empleados en dinamos y
motores de arranque.

5. La extracción de estos casquillos requiere dis-
positivos sumamente complicados, de elevado coste y difí-
cil manejo. Con el fin de simplificar la constitución de
tales dispositivos, se ha ideado el del objeto de la inven-
ción, del tipo formado por una pinza sectorial deslizable
axialmente, con un nervio externo acoplable a un saliente
10. interno del aro a extraer y con una superficie interna

23 DIC



110610

- cónico, receptora de un vástago asimismo cónico y que actúa de cuña para la apertura de las pinzas cuyo dispositivo presenta la particularidad de que las citadas pinzas están formadas por dos segmentos de cuerpo de revolución con sendas aletas salientes y opuestas radialmente en el borde opuesto al de trabajo, ajustables en la ranura de un acoplamiento de bayoneta, formado en una de las caras de un plato que se prolonga, por la opuesta en un vástago tubular roscado interior y exteriormente, el cual recibe en su interior a una espiga que finaliza en el tramo cónico que se introduce en las pinzas, mientras que en la rosca externa del vástago está acoplada una tuerca que se apoya en el fondo de un vaso cuyo borde descansa contra la superficie en la que está montado el aro a extraer.
- 5.
- 10.
15. En la realización preferida de la invención el plato descrito presenta en la cara receptora de las pinzas, un tabique marginal saliente que tiene una garganta anular interna y que se halla cortado por dos muescas longitudinales y diametralmente opuestas, formando la ranura de bayoneta. Para impedir la vibración de las pinzas e incluso su retorno a la posición de montaje el vástago tubular lleva ensartada una arandela provista de dos pastillas longitudinales y diametralmente opuestas, ajustables en las muescas del plato de forma que penetran en la rama de bayoneta cerrando las entradas de la misma.
- 20.
- 25.

Para la mejor comprensión de cuanto queda descrito en la presente memoria, se acompaña unos dibujos en los que, tan solo a título de ejemplo, se representa un caso

110610

23



práctico de realización del objeto de la invención.

En dichos dibujos, las figuras 1 y 2 muestran en sección longitudinal al extractor en dos fases consecutivas de la extracción de un casquillo de rodamiento; la figura 3 es una vista en sección longitudinal del despiece del dispositivo, la figura 4 es una sección transversal del mismo por el plano IV-IV de la figura 1 y la figura 5 es una vista en perspectiva del despiece de las pinzas y del dispositivo de montaje de las mismas.

- 5.
10. El extractor de casquillos descrito, consta en los aludidos dibujos de unas pinzas formadas por los segmentos de cuerpo de revolución -1- complementarios, que constituyen las pinzas, dotadas de una sucesión de nervios salientes -2- externos en su extremo de trabajo, susceptibles de acoplarse en el borde truncado interno -3- y en la superficie del casquillo -4- a extraer, que está ajustado a presión en la pieza -5-. Las pinzas -1- presentan en el extremo opuesto al de trabajo, sendas aletas radiales -6- opuestas diametralmente, las cuales encajan en una ranura anular interna -7- de un plato -8- a modo de cubeta, solidario de un extremo del vástago tubular -9-. Este plato presenta en la cara adyacente a las pinzas, sendas escotaduras radiales -10-, opuestas diametralmente, que permiten el paso de aquellas aletas -6-. Una vez encajadas las aletas, se comunica un desplazamiento angular de 90° a las pinzas para que adopten su posición de acoplamiento, a modo de cierre de bayoneta, en la garganta interna -8a- de dicho plato.
- 15.
- 20.
- 25.



110610

5. En la cara del plato -8- opuesta á las pinzas -1-, se acoplan rodeando las aletas -11- de una arandela -12- cuyo orificio -13- se ajusta holgadamente sobre el vástago -9-. Esta arandela es fijada mediante una tuerca -14- atornillada en la rosca externa de dicho vástago. Estas aletas o patillas -11- bloquean el desplazamiento angular de las aletas -6- e impiden el desplazamiento de las pinzas -1- durante el trabajo.

10. En el interior roscado del vástago tubular -9- está atornillada una espiga -15- con cabeza poligonal -16- receptora de una llave de accionamiento, y con su extremo opuesto finalizando en un cono -17-, que penetra en el interior de la superficie interna -18- de las pinzas, asimismo cónica, para conseguir la apertura de las mismas y el hincado del nervio -2- en el borde truncado -3- del casquillo a extraer.

20. En el exterior del vástago -9- está atornillada la tuerca -19-, que se apoya sobre el fondo del vaso -20- que cubre a las pinzas y que apoya su borde contra la superficie del cuerpo -5- en donde está montado el casquillo -4-. Se comprende que apretando la tuerca -19-, el vástago -9-, retrocede respecto a la pieza -5- y arrastra consigo a las pinzas -1- y estas al casquillo -4- extrayéndolo sin dificultad.

25. El dispositivo descrito es extraordinariamente sencillo y eficaz, ofreciendo notables ventajas constructivas y mecánicas respecto a otras realizaciones precedentes.

Serán independientes del objeto de la invención los materiales empleados en la construcción de los distin-



110610

tos elementos que la integran, formas y dimensiones de los mismos y cuantos detalles accesorios puedan presentarse, siempre y cuando no afectan a su esencialidad.

- . -

N O T A

Se reivindica como objeto del presente modelo

5. de utilidad:

1. Extractor para casquillos de tapas de dinamo y motor de arranque, del tipo formado por una pinza sectorial deslizable axialmente, con un nervio externo acoplable a un saliente interno del casquillo a extraer y con una superficie interna cónica, receptora de un vástago, asimismo cónico, que actúa de cuña para la apertura de las pinzas, cuyo dispositivo se caracteriza esencialmente porque las pinzas están formadas por dos segmentos de cuerpo de revolución con sendas aletas radiales salientes y opuestas diametralmente situadas en el extremo de las pinzas opuestas al de trabajo, acoplables en una ranura de un acoplamiento de bayoneta formado en una de las caras de un plato que se prolonga, por el opuesto, en un vástago tubular roscado interior y exteriormente, el cual recibe en su interior a una espiga con dispositivos de acoplamientos para una herramienta de manipulación y que finaliza en un tramo cónico que se introducen entre los sectores de la pinza, mientras que en la rosca externa del vástago tubular está atornillada una tuerca que se apoya contra el fondo de un



110610

vaso que cubre a las pinzas, atravesando centralmente por el vástago y cuyo borde se apoya en la pieza de la cual debe extraerse el casquillo.

5. 2. Extractor para casquillos de tapas de dínamo y motor de arranque, según la reivindicación 1, caracterizado esencialmente por el hecho de que el plato tiene en la cara receptora de las pinzas, marginal saliente que tiene una garganta anular interna y se halla cortado por dos muescas longitudinales y diametralmente opuestas, formando la ranura de bayoneta.

10. 3. Extractor para casquillos de tapas de dínamo y motor de arranque, según la reivindicación 1, caracterizado esencialmente por el hecho de que el vástago tubular lleva ensartada una arandela provista de dos patillas longitudinales y diametralmente opuestas, ajustables en las muescas del plato de forma que penetran en la ranura de bayoneta cerrando las entradas de la misma.

4. Extractor para casquillos de tapas de dínamo y motor de arranque.

20. La presente memoria consta de seis hojas foliadas escritas a máquina por una sola cara.

Barcelona, 23 de diciembre de 1.964

Antonic VINUESA MARTINEZ

José Luis VINUESA MARTINEZ

p.a.

110610



Fig. 1

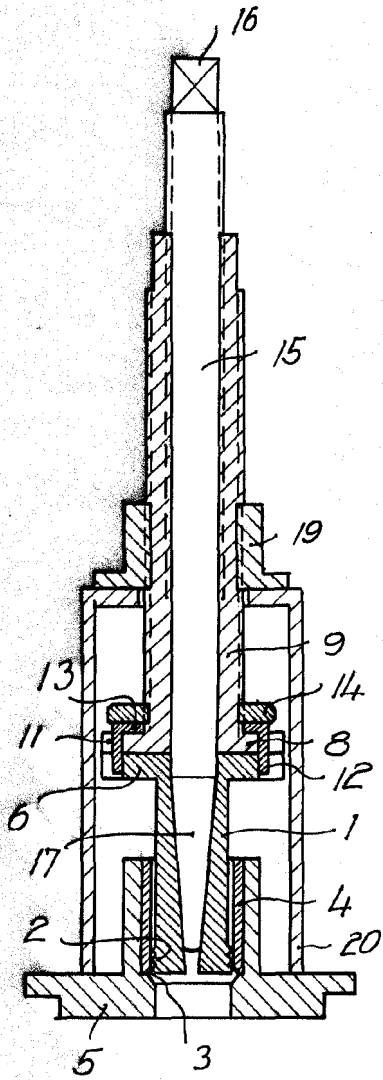
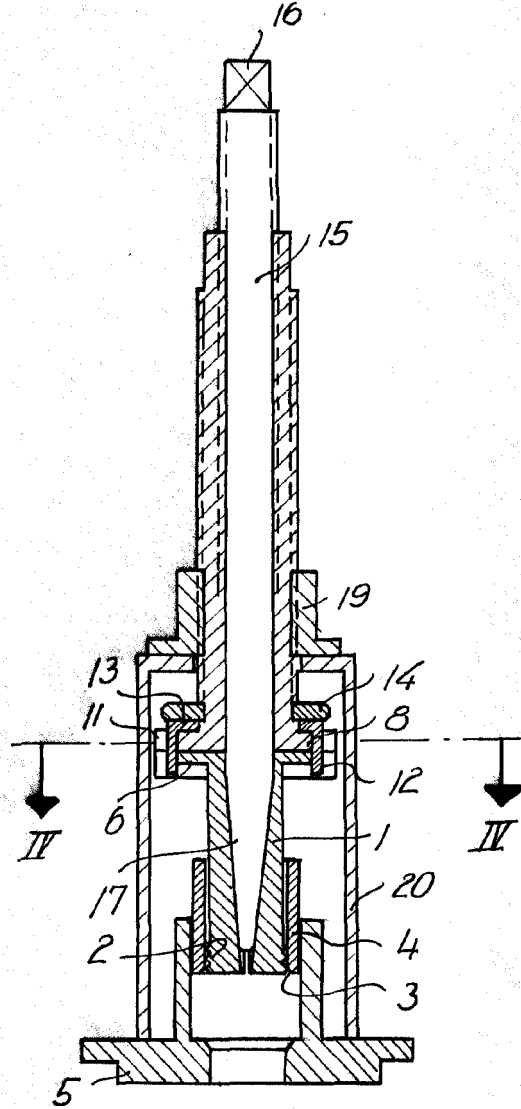

Fig. 2



BARCELONA, 23 DIC. 1964
ANTONIO VINUESA MARTINEZ
JOSE LUIS VINUESA MARTINEZ
P.A.

110610



110610

Fig. 3

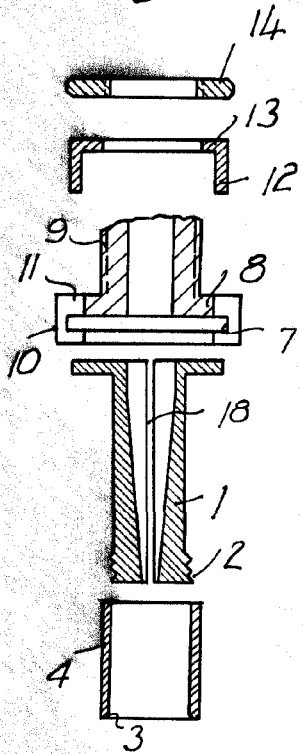

Fig. 5

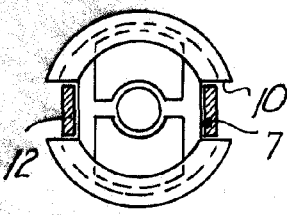
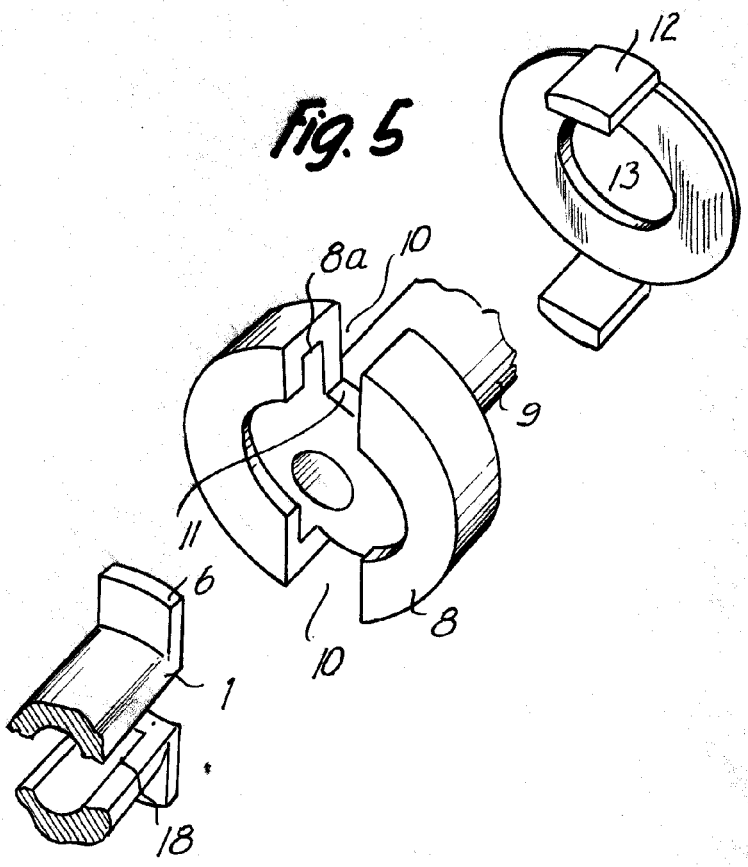

Fig. 4

BARCELONA, 23 DIC. 1964
ANTONIO VINUESA MARTÍNEZ
JOSE LUIS VINUESA MARTÍNEZ
P.A.

11811