

110582

17 D



110582

MODELO DE UTILIDAD

por 20 años

por "UN ESTUCHE", a favor de D. Nicolás Catá Girons, de nacionalidad española, domiciliado en Malgrat (Barcelona), Mahón, 30.

=====

MEMORIA DESCRIPTIVA

El objeto del presente Modelo es un nuevo tipo de estuche, aplicable preferentemente a la contención de cigarrillos y otros objetos pequeños, que aporta considerables mejoras sobre las diversas realizaciones de estuches de tal tipo actualmente existentes.

5.

Es sabido que en la actualidad el tipo más común de estuches de tal clase está constituido por simples cuerpos prismáticos dotados de una solapa y pestaña de cierre de



forma usual. Ahora bien esta disposición no resulta totalmente satisfactoria, puesto que presenta algunos inconvenientes, a saber: la poca hermeticidad del estuche y la poca firmeza y resistencia del mismo.

5. El presente Modelo da a conocer una nueva realización de estuche que elimina totalmente dichos inconvenientes ya que está especialmente estudiado para poseer una gran resistencia y unas elevadas características de seguridad en sus posiciones de cierre y apertura.
10. Así, consta esencialmente de dos tapas iguales articuladas entre sí y giratorias alrededor de un eje de rotación común, llevando como montura sendas horquillas interiores en "U" dotadas en los extremos de sus patas de sendas escotaduras para las articulaciones, limitadas en la dirección de la pieza de unión de las horquillas por bordes que forman un ángulo agudo con el eje de los brazos de las horquillas que, en la posición abierta del estuche, forman los topes limitadores de la apertura de las tapas de cierre. En las referidas escotaduras están insertados pivotes en forma de rodillos, habiéndose previsto en las caras interiores de las patas de dichas horquillas sendos resortes de compás, cuya tensión se sitúa fuera del centro de giro en las posiciones abierta y cerrada de las horquillas, para sujetar las tapas del estuche en dichas posiciones.
25. Para su mejor comprensión, nos vamos a referir a un dibujo que se adjunta a la presente memoria y que representa, a título de ejemplo, un estuche realizado de acuerdo con el actual Modelo.

30. En dicho dibujo, la figura 1 es una vista en alzado mostrando el interior del estuche en posición cerrada.

La figura 2 se corresponde con una sección longitu-



dinal del propio estuche, también en posición cerrada.

La figura 3 representa una propia sección longitudinal del mismo estuche, pero en posición abierta.

Según tales figuras, el estuche objeto del actual
5. Modelo comprende dos horquillas en "U" -2-, articuladas entre sí por sus extremos inferiores libres -1-, las cuales sirven de montura de soporte de los revestimientos -3- del estuche, así como de la pieza inferior de unión -4-.

Dichos revestimientos cubren los puentes superiores
10. -5- de dichas horquillas y en el lateral interior de las ramas laterales de éstas son visibles sendas escotaduras inferiores -6-, en las que se interponen unos pivotes -7- a modo de rodillos para articulación de las mismas. Dichos pivotes llevan pestañas laterales que impiden el corrimiento lateral
15. de las horquillas una con respecto a otra.

Los extremos libres de las propias ramas laterales de las horquillas presentan sendos biseles en ángulo agudo
-10- que limitan la apertura del estuche al llegar a coincidencia.

Por otra parte, por las caras internas de las referidas horquillas y dispuestos encima y debajo de cada pivote -7-, se sitúan sendos pares de resortes de compás -8- y
-9- cuyos extremos están enganchados de tal modo que la fuerza que ejerce el resorte sobre las ramas laterales de las
20. horquillas se sitúa fuera del centro de giro en ambas posiciones de abierto y cerrado, sujetando en consecuencia las
25. tapas del estuche en ambos casos.

El ángulo de apertura de las horquillas puede regularse a voluntad, disponiendo unos topes en la parte interior de las mismas en donde se apoyan los resortes, pudiendo
30. ser el revestimiento -3- de cualquier material adecuado.



Será variable asimismo a los efectos del actual Modelo todo cuanto no afecte, altere, cambie o modifique la esencia del estuche descrito.

N O T A.

- 5. Se reivindica como objeto de este registro por Modelo de utilidad:
 - 1.- Un estuche, del tipo de los que constan de dos tapas iguales articuladas entre sí y susceptibles de pivotar alrededor de un eje de rotación común, caracterizado esencialmente por comprender una montura interna constituida por sendas horquillas en "U" dotadas en los extremos libres de sus ramas laterales de sendos biseles en ángulo agudo limitador de la apertura de las tapas, así como de otras tantas escotaduras junto a dichos biseles, dispuestas a ambos lados de unos pivotes a modo de rodillos que permiten el giro libre de dichas horquillas; disponiéndose simétricamente respecto al eje común de giro de las mismas, dos pares de resortes de compás, cuya tensión se aplica fuera del punto de giro, al objeto de fijar la posición de las tapas del estuche en sus dos posiciones extremas.

Sean cuales fueren las circunstancias que concurran en la esencialidad del Modelo de utilidad definido en la anterior reivindicación, cuyo objeto es:

2.- "UN ESTUCHE".

- 25. Consta la presente memoria de cuatro hojas foliadas mecanografiadas por una sola cara y de los dibujos unidos a la misma.

Barcelona, 17 DIC 1964

P.A. de D. Nicolás Catá Girons,

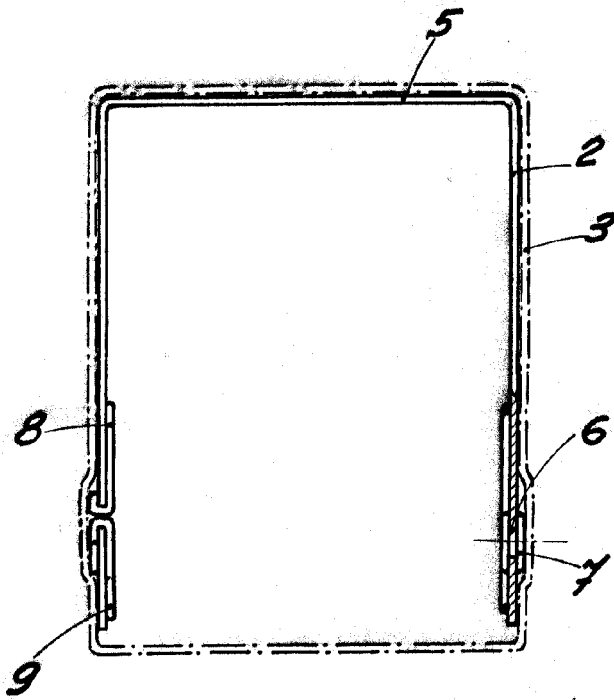

Fig. 1

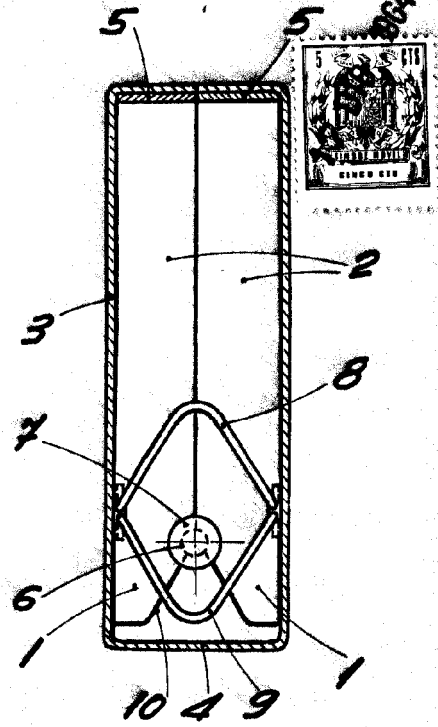

Fig. 2

110582

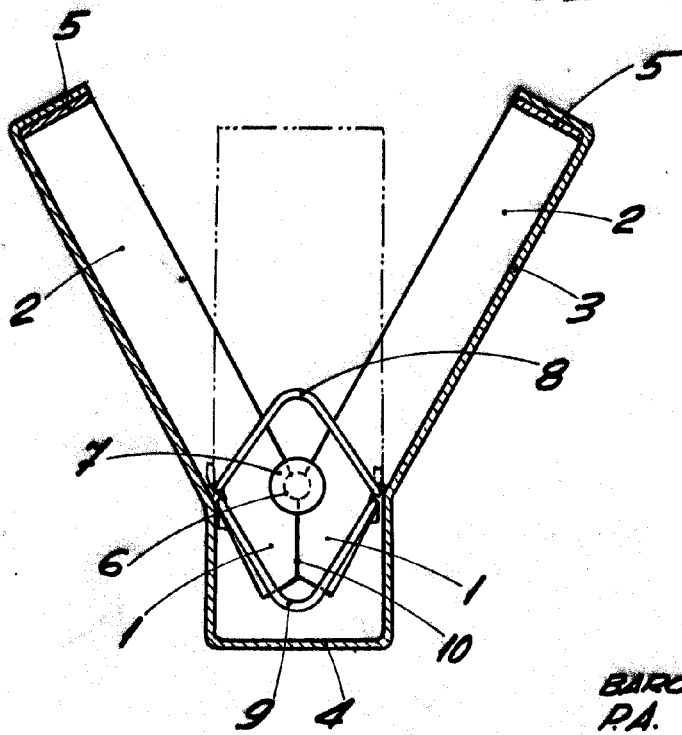

Fig. 3

BARCELONA, 17 DIC 1964
P.A.

ESCALA VARIABLE