



5

110558

MEMORIA DESCRIPTIVA

que se acompaña a una solicitud de modelo de utilidad por veinte años, para España y sus Posesiones, por:

SALERO COMPARTIMENTADO.

Solicitante	D. Esteban CUNCHILLOS ILARRY
Nacionalidad	Española
Residencia	Zaragoza
Domicilio	Las Rosas 8.

110558

5 ENE.



MEMORIA DESCRIPTIVA

5 El presente modelo de utilidad se refiere a un salero o especiero similar, compartimentado, que se halla provisto de una tapa articulada compuesta por dos mitades, para cierre de cada uno de los dos compartimentos de que se ha hecho mención, y dispuesta de tal manera que cuando se coloca al salero en posición operativa, sólo se abre la parte de la tapa que corresponda al compartimento que contenga la especia deseada, permaneciendo la otra cerrada. Adicionalmente, la tapa lleva en su superficie interior unos salientes en forma de pequeños espárragos que encajan en las perforaciones del salero o especiero, evitando que la materia pulverulenta que éste lleve, se aloje en las citadas perforaciones, impidiendo así, su buen funcionamiento.

10 Para mejor comprensión de esta memoria se acompaña una hoja de dibujos en el que de manera esquemática se representa un ejemplo de realización del salero o especiero objeto de la invención en la que, debe hacerse constar, caben cuantas variantes constructivas sean factibles sin que se altere el cuadro general de la misma. En los dibujos adjuntos:

20 La fig. 1 muestra un alzado esquemático lateral del salero, con una sección parcial que permite ver su compartimentación.

25 La fig. 2 muestra un detalle de la tapa en vista lateral.

La fig. 3 muestra otro detalle de la tapa.

La fig. 4 muestra una sección del cuerpo del salero por la línea X-X de la fig. 1.

De conformidad con la invención referida a los dibu--

110558

5 ENE



30

jos adjuntos, el salero o especiero está constituido por un cuerpo (1) de cualquier material apropiado que lleva un tabique vertical interior (4) que lo divide en dos compartimentos o cámaras (5-6) dentro de las cuales habrá de alojarse una especia o materia diferente (por ejemplo, sal y pimienta en polvo, o sal y mostaza en polvo, etc, etc.)

35

El cuerpo (1) del salero lleva en su base superior una superficie dotada de múltiples perforaciones, y en la base inferior lleva una tapa o cierre que sirve para carga del mismo.

40

Lateralmente, en su base superior, lleva unas orejetas paralelas (7) perforadas para dejar pasar un eje (3) al que va articulada una tapa constituida de dos mitades (2-2') unidas entre sí por un almenado que es atravesado por el eje común (3); de esta manera, cada media tapa (-2-2'-) cierra su mitad compartimental correspondiente y al situarse en posición operativa, sólo se abre la del departamento que se desée, sin que puedan abrirse ambas simultáneamente.

45

50

Adicionalmente estas dos partes de la tapa, llevan en su superficie inferior unos apéndices (no referenciados pero representados en perfil en la fig. 2) que se alojan en las perforaciones de salida del producto pulverulento, limpiándolas y dando mayor efectividad al cierre.

55

Finalmente, sólo resta señalar que en el presente modelo de utilidad caben cuantas variantes constructivas sean posibles sin que se altere la esencia del mismo pudiéndose fabricar en toda clase de materiales, formas y tamaños adecuados, sin limitación.

60

- - - -



110558

NOTA - Descrito suficientemente lo que antecede sólo resta señalar que lo que se declara propio, nuevo y útil del solicitante es lo contenido en las siguientes:

REIVINDICACIONES :

65

1 - Salero compartimentado, caracterizado por el hecho de estar constituido por un cuerpo hueco que posee un tabique central divisorio que lo comparte en dos cámaras iguales y simétricas, yendo por la parte superior cerrado por una base dotada de multiplicidad de perforaciones para salida de las distintas materias pulverulentas alojadas en cada uno de los citados departamentos; poseyendo una base inferior con una tapa ajustable, para carga del dispositivo; y poseyendo en su cabeza superior, dos orejetas diametrales que reciben el eje de articulación de una tapa doble.

70

75

2 - Salero compartimentado, según reivindicación 1ª caracterizado porque entre las dos citadas orejetas va acoplado un eje al que se articula, a cada lado del mismo, una semitapa que ha de ocluir el departamento correspondiente; estando dotadas dichas tapas de un resalte, en los bordes interiores, coincidentes de las mismas, que presentan una tubuladura discontinua, alternativa, a fin de poderse, mediante el encaje debido, acoplar ambas al mismo eje.

80

85

3 - Salero compartimentado, caracterizado porque cada una de las semitapas citadas presenta en su cara interna unos pequeños vástagos destinados a alojarse en las perforaciones de salida de la materia pulverulenta, cuando las citadas tapas se hallen en posición de cierre.

90

4 - SALERO COMPARTIMENTADO.

110558

5 ENE.



Todo según va descrito en la presente memoria que consta de cinco hojas foliadas y escritas por una sólo cara, con noventa y tres líneas y plano anexo.

Madrid 5 enero 1965

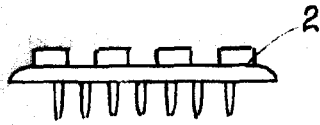

FIG. 2

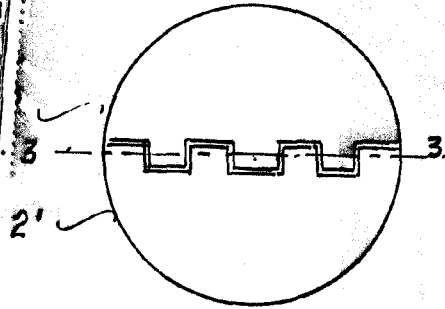

FIG. 3

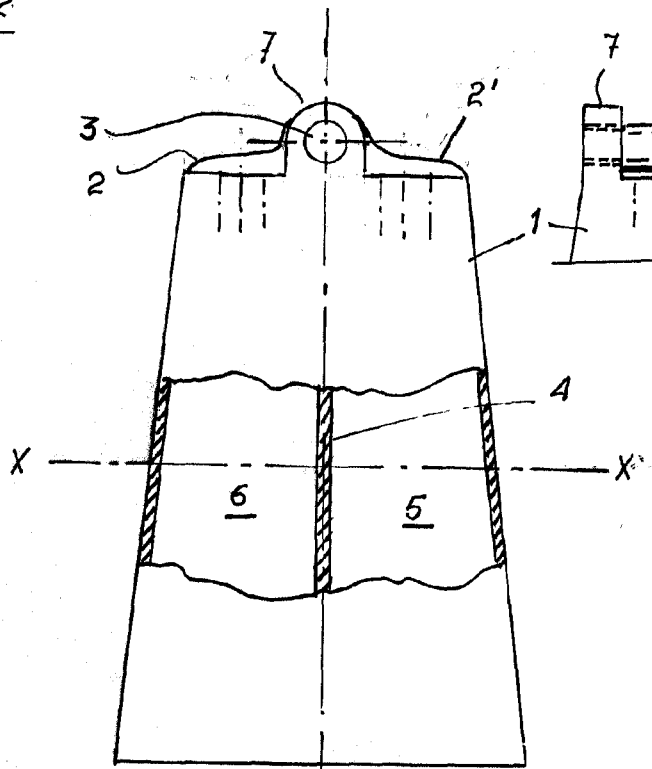

FIG. 1

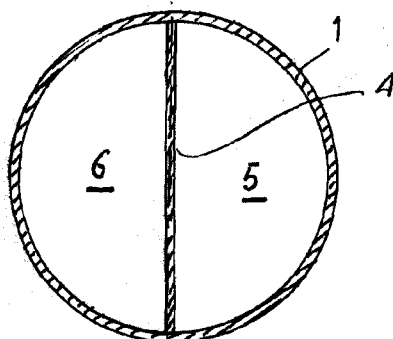
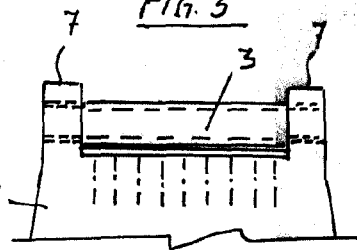

FIG. 4

MADRID 5 Enero 1965