

110547

M O D E L O
D E
U T I L I D A D

por "UN RECIPIENTE DE HUMECTACION PARA TRABAJOS FILATELICOS",
a favor de DON RAMON BROSSA SALA, de nacionalidad española,
residente en MATARO (Barcelona), calle Velázquez, 51, 3º2º.

= . =

MEMORIA DESCRIPTIVA

El presente modelo de utilidad se refiere a un recipiente de humectación para trabajos filatélicos.

En filatelia, uno de los trabajos más corrientes a que el coleccionista se ve más frecuentemente precisado a realizar, es el de despegado de los sellos usados del papel o sobre, al que se hallan adheridos.

Hasta el presente se realiza dicho trabajo de una forma rudimentaria, que es la de depositar los sellos pegados en un depósito con agua en donde permanecen hasta la total separación del sello y papel.



El sello resulta en estas condiciones exento de goma, perdiendo el aspecto primitivo su cara posterior pulimentada, amén de quedar perjudicados en su cara principal litografiada que en muchos casos puede alterar o disminuir su colorido.

5. Con el aparato objeto del presente modelo, se logra una perfecta separación del sello y papel, por el hecho de establecer una atmósfera húmeda, en recipiente cerrado, que permite obtener el sello desprendido con su goma, y por otra parte en la cara exterior del recipiente, hay una superficie lisa no absorbente contra la cual se aplica el sello por la parte de la goma a fin de dar a ésta el brillo propio de los sellos nuevos, sin perder brillo los dorados, plateados o cualquier color brillante de que esté dotado el sello.
- 10.

15. Con el fin de facilitar la explicación, se acompaña a la presente memoria descriptiva de una lámina de dibujos en la que se ha representado un caso de realización que se cita a título de ejemplo.

En el dibujo:

20. La figura 1, muestra parcialmente en alzado la sección transversal del recipiente.

La figura 2, indica en planta la base intermedia de asiento de los sellos.

25. Consiste esencialmente en un recipiente formado por dos partes, tapa 1 y base 2, ambas iguales, cuyos bordes encajan ajustadamente en el perímetro en escalón 3 de una bandeja o base intermedia 4, cuajada de orificios 5.

En las piezas 1 y 2, en su reverso, se hallan aplicadas unas almohadillas absorbentes 6 y 7.

110547



El funcionamiento es como sigue:

5. Se vierte en las almohadillas la cantidad de agua suficiente para empaparlas. Se toman los sellos pegados a su papel y se colocan sobre la bandeja 4, cerrando entonces la tapa 1 que hace un ajuste muy exacto de cierre.

10. En la atmósfera confinada de la caja se produce evaporación del agua, llegando a saturarse la humedad, la cual es adquirida por el conjunto papel-sello, hasta el reblandecimiento de la goma que llega a un punto en que ya es fácil la separación.

El sello separado se aplica con su goma remanente contra la cara exterior lisa del recipiente por cuya maniobra adquiere una brillantez que mejora en gran manera el aspecto del sello.

15. El modelo, dentro de su esencialidad, puede ser llevado a la práctica en otras formas de realización que difieran en detalle de la indicada a título de ejemplo en la descripción y a las cuales alcanzará igualmente la protección que se recaba. Podrá, pues, construirse en cualquier forma y tamaño,
20. con los materiales más adecuados, por quedar todo ello comprendido en el espíritu de las reivindicaciones.



N O T A

Descrito el objeto y utilidad de la presente invención, lo que se declara como no divulgado ni practicado en España, comprende las siguientes reivindicaciones.

5. 1. Un recipiente de humectación para trabajos filatélicos, caracterizado esencialmente por el hecho de estar constituido por dos partes principales, tapa y base, ambas iguales y provistas de faldón a escuadra cuyos bordes encajan ajustadamente en el perímetro en escalón de una bandeja o base intermedia, cuajada de orificios y que sirve de soporte para los sellos pegados en papel.
10. 2. Un recipiente, según la anterior reivindicación, en el que las piezas de tapa y base comprenden en subreverso unas almohadillas absorbentes previstas para ser empapadas en agua, las cuales proporcionan el grado de humedad suficiente para saturar la atmósfera confinada del recipiente, y lograr así el reblandecimiento de la goma del sello hasta un punto en que ya es fácil su separación del papel.
15. 3. Un recipiente, según las reivindicaciones 1 y 2, en el que la cara exterior de las piezas que forman el recipiente son de superficie pulida, adecuada para aplicar sobre la misma los sellos despegados por su cara engomada, para que ésta recobre su brillo primitivo.
- 20.



4. Un recipiente de humectación para trabajos filatélicos.

Según se describe y reivindica en la presente memoria descriptiva que consta de cinco hojas foliadas y escritas a máquina por una sola de sus caras, acompañadas de una lámina de dibujos.

5.

Madrid, a -5 ENE. 1965

P. a.

DE LA COMISIÓN
P. B.

v.f.



110547

Fig. 1

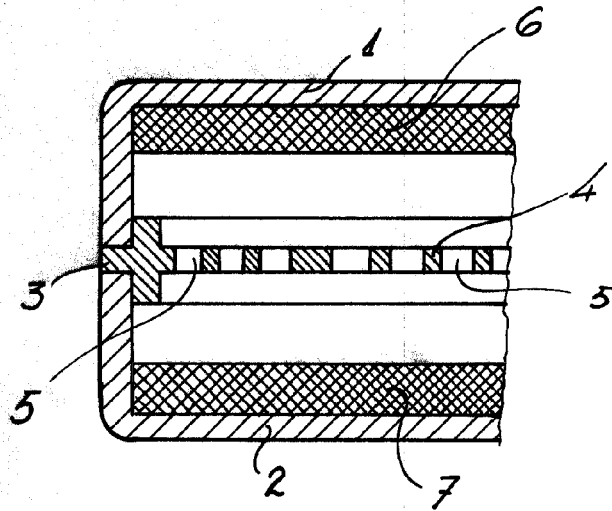
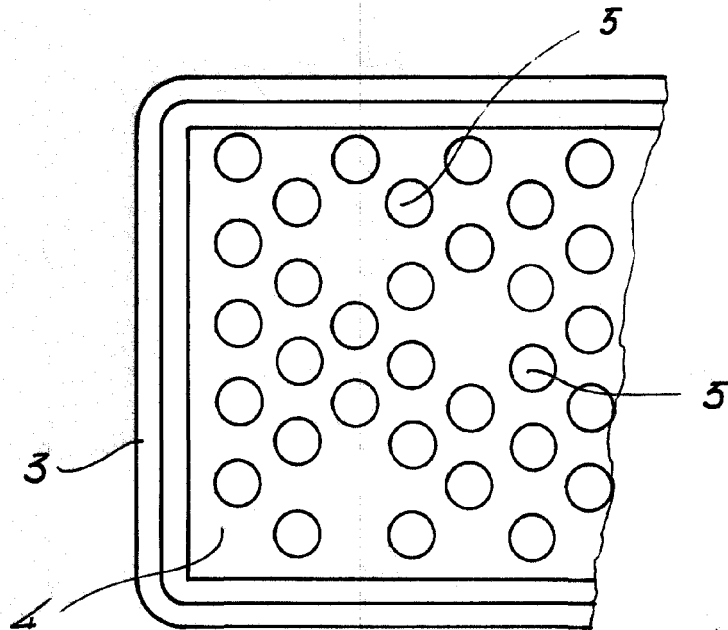

Fig. 2



Madrid, 5 ENE. 1965
Jaime Iserr
P.P.