

26



110539

MODELO
UTILIDAD N.º 110.539

MODELO DE UTILIDAD
por veinte años
a favor de

Don José LLERINS FIGUERAS y
Doña Magdalena SALA GOMEZ
de nacionalidad española
residentes en BARCELONA, C/ Urgel, nº 196 bajos.

P O R

" DISPOSITIVO DE ACCIONAMIENTO PARA BOCINAS "

Consiste el objeto del presente Modelo de Utilidad en un dispositivo de accionamiento para bocinas.

Hasta la fecha no se conoce en el mercado un dispositivo como el que es objeto de ésta memoria descriptiva que caracteriza a un Modelo de Utilidad.

5.-

Para la mejor comprensión del objeto del presente Modelo



de Utilidad, solamente expuesto hasta aquí un mero expositivo de su particularidad, se acompaña una hoja de planos a título de ejemplo, no limitativo.

10.-

Normalmente el accionamiento de éste tipo de dispositivos se realiza de una forma común, siendo estos accionados por lo general por una pera de goma o material idóneo que conecta directamente con el aparato. Los sistemas o dispositivos conocidos en la actualidad, el funcionamiento estriba, aparte propiamente dicha, el sistema de elementos que forman en esencia el mencionado aparato. En el elemento en cuestión, se trata en esencia de un sistema que puede ser accionado por varios o determinados sistemas, si bien difieren en el resto conocidos en la actualidad en el mercado por el sistema de formación de la bocina propiamente dicha.

15.-

El dispositivo puede ser accionado por el exterior, por medio de una pera o bomba manejada por la mano del usuario a presión, o bien por un simple elemento que desde el exterior y por leve contacto puede transmitir una determinada presión hacia los elementos productores del sonido, consistentes en unas lenguetas que al paso de una corriente de aire a determinada fuerza hace vibrar las mismas y producir ante tal efecto un determinado sonido.

20.-

El elemento en cuestión, se trata en principio del cuerpo propio de la bocina compuesto en esencia por dos solos y únicos cuerpos que no permiten fugas de aire por sus uniones, cosa totalmente real en el resto de aparatos conocidos en el mercado.

25.-

30.-

Se trata de una bocina cuyos puntos de unión son instalados a presión, evitándose por tanto tales fugas.

35.-

Con el fin de facilitar y ampliar el objeto de ésta memoria descriptiva, es por lo que se acompaña el plano antes expuesto.



110539

40.-

En la figura -1-, puede apreciarse un detalle del casquillo superior con el detalle de la boquilla de entrada de aire.

45.-

En la figura -2-, se representa un detalle del cuerpo que lleva consigo las boquillas de la bocina ó mejor dicho de las lenguetas.

50.-

En la figura -3-, se aprecia un detalle en planta de la figura anterior.

55.-

El conducto -1-, es la entrada del aire indicada por la flecha atravesando éste conducto los cuerpos -2- y -4-, en cuyo fondo presenta un espacio abierto -5-, al fin de facilitar la entrada directa del aire. El conducto de entrada, está roscado -3- a través de ambos cuerpos a fin de facilitar una mayor seguridad.

60.-

El cuerpo inferior -6-, presenta en su interior unos conductos -7- por donde penetra el aire después de su entrada por el conducto -1-. La salida de éste aire, se realiza a través de los conductos -8- que conducen a las bocinas -9- para la ejecución del correspondiente sonido.

65.-

Descrito suficientemente el objeto del presente Modelo de Utilidad, solamente cabe hacerse constar que, podrá ser objeto de mejoras siempre y cuando no se altere la esencialidad del mismo, no invalidándolo el cambio de forma, ni los materiales a emplear en su construcción y montaje.

REIVINDICACIONES

Reivindican los recurrentes la propiedad y el derecho exclusivo de fabricación en España y sus Dominios del objeto del presente Modelo de Utilidad, caracterizado en las siguientes rei-

110539



vindicaciones:

65.-

1ª.- Dispositivo de accionamiento para bocinas, caracterizado esencialmente por un conjunto de dos piezas roscadas en su parte intermedia y atravesadas por un conducto de entrada de aire por la parte superior de dicho conjunto y que la pieza inferior presenta en su fondo un espacio abierto en el cual figuran unos conductos por donde penetra el aire después de su entrada por el mentado conducto y que, la salida de éste se efectúa a través de otros conductos que lo lanzan a unas bocinas para la ejecución del correspondiente sonido.

70.-

2ª.- Por: " DISPOSITIVO DE ACCIONAMIENTO PARA BOCINAS "

75.-

Sean cuales fueren las circunstancias que concurren en la esencialidad del presente Modelo de Utilidad, caracterizado en el cuerpo de ésta memoria descriptiva.

Consta ésta memoria descriptiva de cuatro hojas mecanografiadas por una sola cara, numeradas, foliadas y acompañadas de una hoja de planos a título de ejemplo, no limitativo.

Madrid, 26 de Febrero de 1.965

P. A.

Ricardo Lorenzore
P. P.

Fig. 1

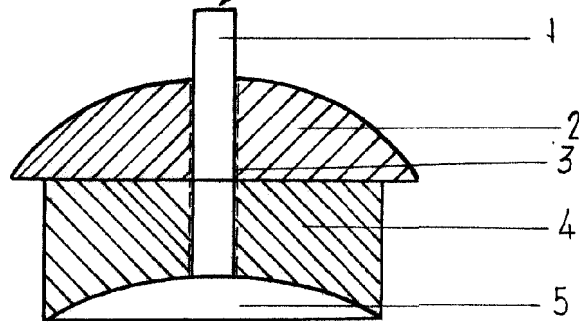

Fig. 2

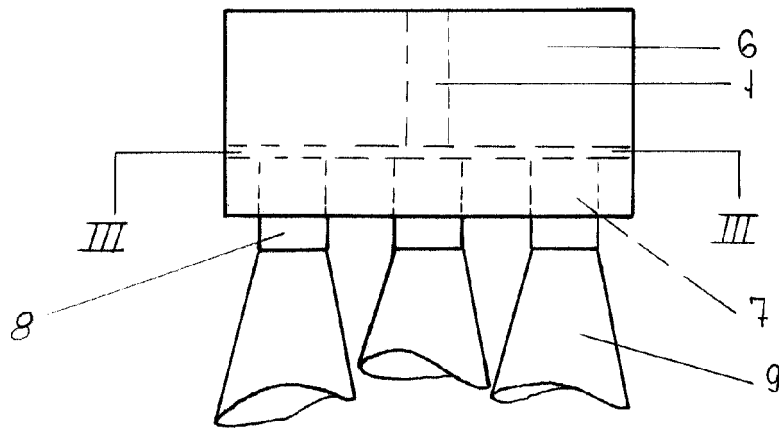
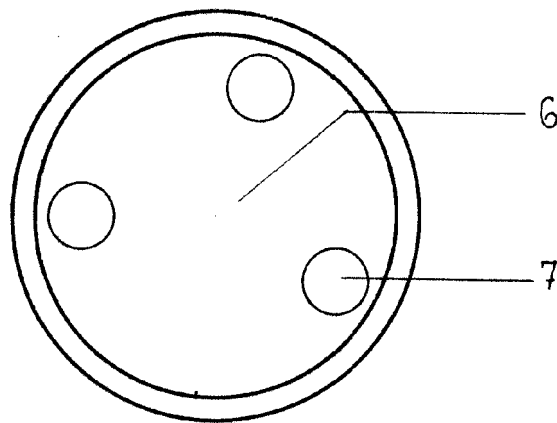

Fig. 3



Madrid, 5 ENERO 1965

p.a.

Escala variable