

110504

10504



MEMORIA DESCRIPTIVA

que se acompaña a la solicitud de un

.....
MODELO DE UTILIDAD

por VEINTE años en España, por " ENGANCHE DESPLA
ZABLE PARA TRACTOR ".....
.....
.....

a favor de

.....
DON DAVID Y DON MARIANO PEREZ TORIO

domiciliado en FUENTES DE NAVA (Palencia).- Vega, 8
.....

CM.-



5 La invencion a que se refiere la presente Memoria constituye una novedad industrial, con características y ventajas que la hacen merecedora del privilegio de explotación exclusiva que por ella se solicita, de acuerdo con las prescripciones del estatuto vigente de la Propiedad Industrial de fecha 26 de Julio de 1.929, texto refundido, publicado el 30 de Abril de 1.930.

10 Este Modelo de Utilidad se contrae como su enunciado indica, a un enganche desplazable para tractor, cuya descripción se efectua con ayuda de los dibujos esquemáticos que del mismo se adjuntan, a base de los cuales se expone su estructura al propio tiempo que su funcionamiento.

15 En el plano, la Figura 1ª muestra una vista en perspectiva del enganche, completo y montado, y, la figura 2ª un detalle de su accionamiento por medio de un husillo-cremallera.

20 Básicamente, este enganche está constituido por dos barras paralelas -3- y -4-, unidas en sus terminales por dos cartelas rectangulares -7-. Desplazadamente dispuesto sobre las dos citadas barras -3- y -4-, hay un dispositivo de enganche convencional -1- el cual se apoya por dos de sus puntos en una de las cartelas -7- y en otra soldada a la barra frontal -4- y por un tercero, mediante un tirante, en la barra posterior -3-.

25 El apero propiamente dicho (no mostrado) se engancha en el mecanismo -2-, el cual se desplaza a voluntad sobre las dos barras paralelas -3- y -4-, en virtud de que el mismo, tiene un agujero por el que atraviesa la barra -3- y otro medio agujero -11- en su terminacion que le sirve de guía de apoyo sobre la otra barra -4-.

30 A los efectos de conseguir el desplazamiento del



5 mangón de enganche -2-, la barra -3-, es un husillo-cremallera, de tal forma que dicho mangón puede deslizarse sobre la misma, bien por medio de una manivela -6- que ataca a un pivón -5-, situado en el propio mangón, y que está en contacto con la cremallera de la barra -3- o bien accionando por medio de otra manivela -9- el propio husillo -3-, desde un extremo del mismo terminado en forma de cuadradillo -8-.

10 Este mecanismo descrito es muy robusto, tiene un funcionamiento seguro y practicamente está exento de averias por lo que sustituye con ventaja a todos los demás conocidos hasta la fecha.

15 Hecha la descripción precedente, hemos de añadir, que los detalles de realización de la idea expuesta, pueden variar, sin que por ello cambie la esencia de la invención que es la que se desprende de los párrafos que anteceden, y la que se reivindica en la siguiente

N O T A

En resumen: El Modelo de Utilidad que se solicita, recaerá sobre las reivindicaciones siguientes:

20 1ª.- ENGANCHE DESPLAZABLE PARA TRACTOR, caracterizado porque, está constituido esencialmente por un mangón de sujeción, el cual tiene realizados en alineación transversal, dos agujeros de los cuales, uno es completo y cilíndrico y el otro tiene forma de media caña, estando situado en un extremo de la pieza, ya que su finalidad es la de guiar el mangón en sus desplazamientos e impedir que cabecee.

25 2ª.- ENGANCHE DESPLAZABLE PARA TRACTOR, caracterizado según la reivindicación anterior y porque, el citado mangón se desliza sobre dos barras paralelas de las cuales la que atraviesa el orificio circular completo a que se hacia

30



5

referencia en la reivindicacion anterior, es un husillo-cremallera que puede ser accionado desde un extremo del mismo por medio de una manivela; siendo igualmente posible desplazar el mangón al accionar un piñón incorporado al mismo y que ataca a la cremallera del husillo perpendicularmente.

3ª.- Se reivindica por último, como objeto sobre el que ha de recaer el Modelo de Utilidad que se solicita:

" ENGANCHE DESPLAZABLE PARA TRACTOR ".

10

Todo conforme queda descrito y reivindicado en la presente Memoria que consta de cuatro páginas mecanografiadas y dibujos que se acompañan.

Madrid, 31 de Diciembre de 1964

ALFONSO UNGRIA
P.P.

15

20

25



FIG-1

110504

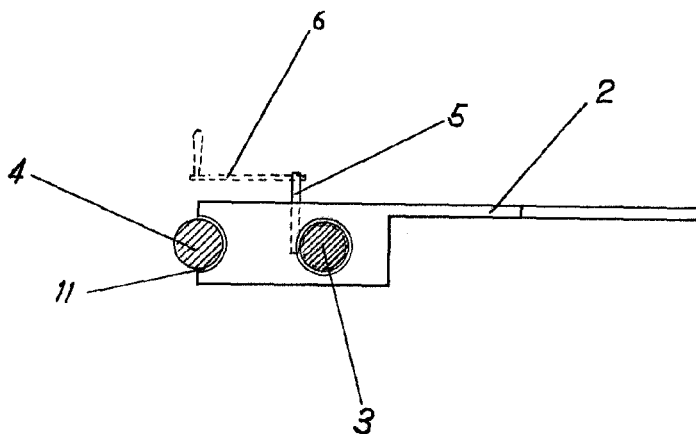
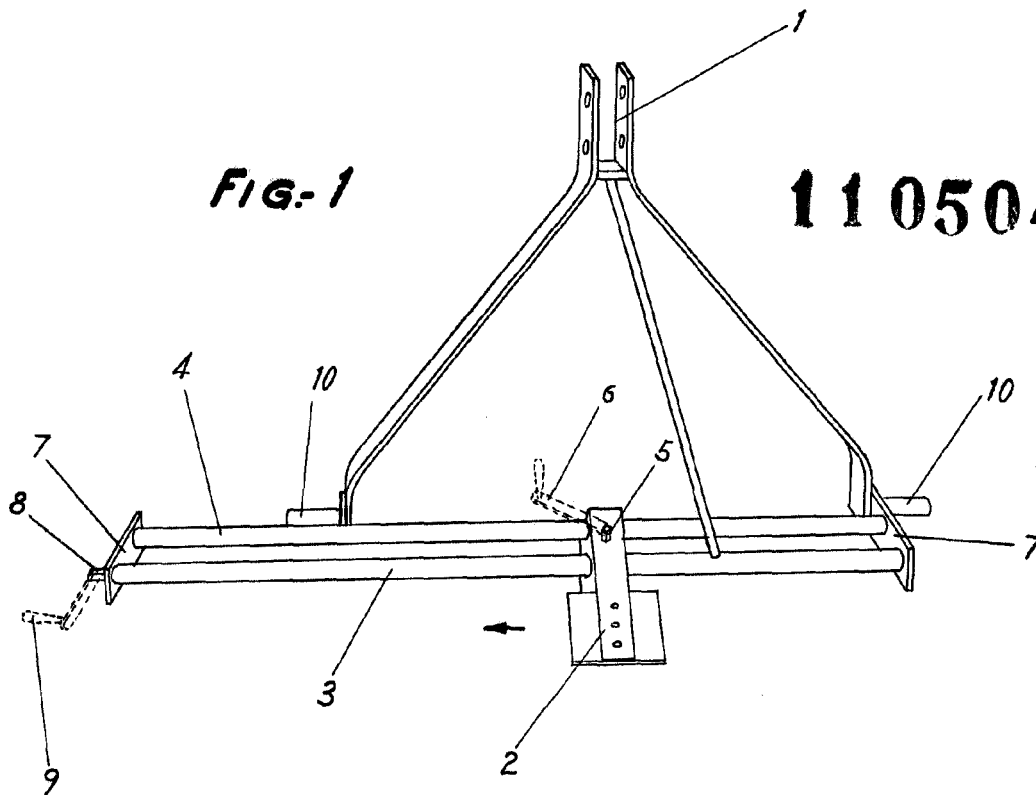

FIG-2

ESCALA VARIABLE

Madrid, 31 de Diciembre de 1964

ALFONSO UNGRIA

P.P.