



15. Estas cajas estan previstas especialmente, para el traslado de frutos, ya que por su higiene y limpieza (al ser el entremallado muy cerrado), evita con ello que se golpeen contra la estructuras de otras cajas y constituye al mismo tiempo, una mayor economia en su fabricacion, asi como un mejor acabado y presentacion y sobretodo mayor resistencia que las fabricadas y conocidas hasta el presente.

20. En el citado plano, se presenta en la fig. 1a, un panel antes de su pegado; en la fig;2a, despues de pegado-prensado y en la 3a, una caja o envase, ya terminado; y se citan los listones maderas, de medidas variables 1- y los listones a tableros de chapa madera 2-

25. Las chapas se colocaran verticalmente entre los dos listones, mediante un pegamento adecuado prensado, en los extremos. En una caja se emplean dos listones , que presionan a las chapas.

Como ventajas se citan: Primera-Mayor seguridad de que la caja llegue en condiciones ptimas.

30. Segunda- Al formar un cuerpo contra-mallado, resulta mucho mas fuerte, evitandose que si hay algun liston o chapa con defecto, al ser contramallado, ese defecto queda eliminado.

Tercera- Mejor acabado y presentacion.

35. cuarta - Produccion mas economica, a pesar de ser mas fuerte, y mayor limpieza.

Sera construido el panel, en listones de maderas, con medidas y formas variables, pero es de señalar, que igualmente podria hacerse en otro material adecuado.

40. Lo mismo la forma, que las dimensiones, seran variables y en tanto no alteren, cambien o modifiquen la esencia lidad del invento.

45. El peticionario, se reserva el derecho de obtener los oportunos registros complementarios, que la practica de su invencion, le vaya aconsejando.



NOTA de REIVINDICACIONES.

Se reivindica, a favor de don Segundo Martinez Borreda, domiciliado en Jativa, por los extremos siguientes:

50. PRIMERO - Por un panel para envases-cajas de frutas, caracterizado por varias chapas colocadas entre dos listones, mediante pegamento, empleandose dos listones arriba y dos abajo, de un solo extremo, todos ellos, que presionan a las chapas por sus extremos.

55. SEGUNDO - Por un panel para envases-cajas de frutas, caracterizado ademas porque contruidos estos, con un entremallado se consigue de fallar una de las chapas o sean los listones, al no fallar el resto, una mayor resistencia, acabado, y presentacion, siendo mas consistente que los conocidos.

60. TERCERO - Por un panel para envases-cajas de frutas, caracterizado porque el entremallado, es totalmente cerrado.
CUARTO - Por un PANEL PARA ENVASES-CAJAS DE FRUTAS.

Todo ello, segun se describe en las lineas precedentes y para los propios fines, que quedan especificados.

65. La presente memoria, consta de tres hojas foliadas y mecanografiadas, por una sola cara, a la que se une, otra de planos, en forma reglamentaria, para la mejor comprension del invento.

70. Madrid, a veinticuatro de diciembre de mil novecientos sesenta y cuatro.

P.A; de don Segundo Martinez Borreda,

E. Rodriguez de Rivas,

E. RODRIGUEZ DE RIVAS
P. P.

72.-

E/ND-1



110387 24



FIGURA 1



FIGURA 2

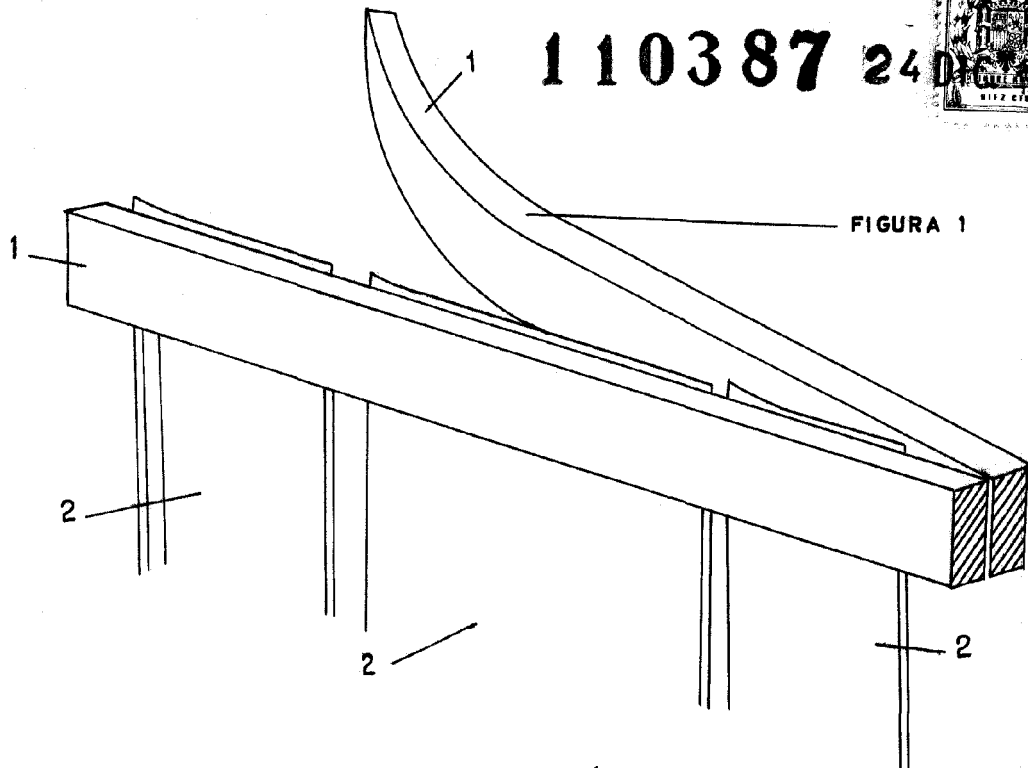

FIGURA 3

ESCALA VARIABLE

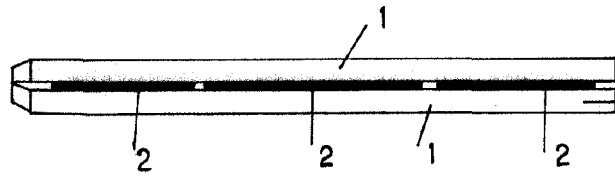
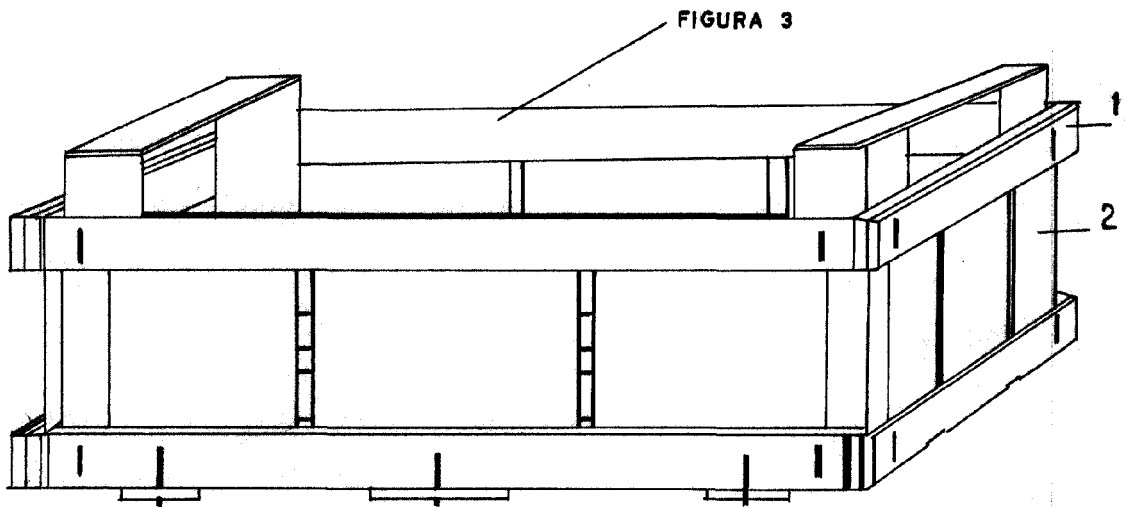
MADRID, 24 DICIEMBRE DE 1964
P. A.

E. RODRIGUEZ DE RIVAS
P. P.