

110354

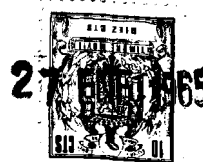

MODELO
UTILIDAD N.º 110.354

MODELO DE UTILIDAD
por veinte años
a favor de

D. Guillermo SAMPER MARTI
de nacionalidad española
residente en BARCELONA, C/ Ruiz de Pañón, nº 6

P O R

" EMBUDO "

M E M O R I A D E S C R I P T I V A

El objeto que motiva el presente Modelo de Utilidad, concierne a un embudo.

Conocidos es por todos el elemental funcionamiento de ésta clase de utensilios, así como sus aplicaciones, pero también es conocido por su utilización, los determinados inconvenientes que

110354



10.- presenta en determinados casos. Concretamente, cuando un embudo se halla lleno de agua en su depósito correspondiente, esta se vierte por su mango sin existir mecanismo alguno que modifique este sistema, sino el empleado normalmente por los propios usuarios que el taponar mediante un dedo de la mano, la salida del mango en su parte inferior. Otro de los inconvenientes reseñados anteriormente, consiste en que estando el embudo introducido en el cuello de una botella efectuando la operación de envasado, si se presenta el caso de no tener precaución de verter líquido en pequeñas dosis cuando el envase se halla próximo a su saturación, el líquido sobrante que queda en el depósito del embudo, sigue vertiéndose de forma que esta cantidad de líquido se desparrama por el exterior de la botella o envase que se está llenando.

15.- Estos inconvenientes, pueden ser regulados de forma automática sin necesidad de intervenir cuando el embudo se halla en momentos de llamemosle funcionamiento. Las soluciones empleadas, vienen dadas por la adición en el mango del embudo de dos nuevos elementos, que oscilan desde su aplicación doméstica, hasta sus diversas aplicaciones comerciales o industriales.

20.- El objeto de referencia, consiste en esencia, en la presencia en el interior del mango del embudo, de una válvula y una boya que combinadas, permiten un funcionamiento simultaneo. La válvula, consigue que cuando el embudo no se halle reposando sobre un cuello de una botella o envase o bien cualquier clase de presión

25.- en sentido ascendente de este mango, el agua o líquido queda paralizado y no se permite su salida del depósito del propio embudo. Cuando entra en función alguna de las presiones mencionadas anteriormente, la referida válvula, da paso al líquido a través del mango hasta el espacio exterior del embudo. De esta forma,

30.- el líquido queda retenido en el depósito del embudo durante el tiempo que se desee pudiéndose a la vez, trasladar el aparato

110354

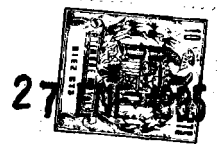

a distintos lugares sin perder su contenido.

40.- La boya instalada en la parte superior del referido mango, actua cuando el líquido que va envasandose llega hasta ella, de forma que es el propio líquido quien detiene la salida de este desde el depósito del embudo hasta el envase. De esta forma, cuando el envase se halla repleto, este presiona a través del propio líquido la boya, de forma que el resto de líquido que queda en el depósito del embudo, no se vierte hacia el envase y por tanto no lo rebasa.

45.- Con la acción combinada de estos dos elementos se consigue que cuando el envase se halla lleno, el líquido que resta en el depósito del embudo, no se vierta de forma inútil, pero al ser retirado el embudo del recipiente, la presión que ejercia el propio líquido sobre la boya queda anulada, pero como que el embudo no descansa sobre una superficie, se cierra automáticamente la válvula anunciada y descrita en un principio, de forma que el líquido sobrante, continua alojado en el depósito del embudo pudiendo ser reintegrado al envase original, sin pérdida alguna del mismo.

50.- Con el fin de facilitar y ampliar la debida comprensión de la presente memoria descriptiva, se acompaña a la misma de dos láminas de dibujos a título de ejemplo no limitativo del objeto de referencia del presente Modelo de Utilidad.

En los dibujos:

55.- La figura -1-, representa las dos posiciones de la válvula. La primera en posición de abierta y la segunda cerrada.

La figura -2-, muestra la posición de la boya en sus dos casos. El primero reseñado representa la posición abierta y la segunda la cerrada.

60.- En la figura -3- se detalla el sistema de fijación del eje de la válvula, así como su funcionamiento de apertura y cierre.

La figura -4-, representa el acoplamiento del mango del embudo en el interior del cuello de un envase cualquiera.



En la figura -4-, se representa el aro que actúa de tope contra el cuello de la botella o envase pertinente.

La figura -5-, es el detalle del tope que actúa entre el mango portador de la válvula y la boya superpuesto que actúa de elemento accionador del aparato de conjunto.

El mango, se halla formado por un cuerpo cilíndrico -1- en cuya parte inferior presenta los aros -2- y -3-, convenientemente separados por la cavidad -4-, en cuyo interior discurre la válvula -5-. El líquido sigue el recorrido, entrando por el orificio -8- del aro -3-, segundo en este proceso. La válvula -5-, presenta la prolongación de su eje -9- que en su extremo final se transforma en eje de menor diámetro -10-.

Este eje -10-, atraviesa la pestaña -11- en cuyo centro se halla el orificio -12- a fin de facilitar el paso del referido eje cuya arista de diferencia de diámetro -9- y -10- actúa de tope a la vez que de fin de carrera del mismo eje.

En la parte superior del cuerpo -1-, un nuevo aro -14- presenta los orificios -15- y -16- de paso. La boya -17-, tapa el orificio -18- del propio cuerpo -1-, mediante el saliente -19- cuando el líquido -20- llega hasta el cuerpo de la propia boya -17-.

El montaje de los distintos elementos que integran el conjunto, queda formado por el depósito -21-, el mango -1-, sobre el cual va instalado un nuevo mango -13- cuya parte superior presenta un aro exterior -22- que tiene la misión de descansar sobre el cuello del envase. Debajo de éste aro -22-, se hallan los orificios -23- que actúan de fugas de aire cuando el líquido -20- se halla saliendo del embudo hacia el interior del envase, ya que el aire contenido en el interior de este, debe salir hacia el exterior al penetrar el líquido en su lugar.

La parte inferior del embudo, presenta un orificio rectangular -24-, que actúa de señal de tope, con la pieza tetón adicional -25- solidario del cuerpo -1-.



Descrito suficientemente el objeto del presente Modelo de Utilidad, solamente cabe hacerse constar que, no invalidará su esencialidad el cambio de forma ni los materiales a emplear en su fabricación.

REIVINDICACIONES

.....105.- Reivindica el recurrente la propiedad y el derecho exclusivo de fabricación en España y sus Dominios del objeto del presente Modelo de Utilidad, caracterizado esencialmente en las siguientes reivindicaciones:

1^a.- Embudo, caracterizado esencialmente por presentar en el interior de su mango un alojamiento para una válvula y una boya, cuya acción combinada permite al aparato en cuestión no verter el contenido del depósito del embudo aún cuando éste se halle lleno o el envase que se haya rellenado.

2^a.- Embudo, caracterizado esencialmente por cuanto el cuerpo referido (embudo), no se haya apoyado sobre un envase, o no se le ejerce ninguna clase de presión en sentido ascendente. Durante éste tiempo, la boya permanece abierta, dando pase al líquido, pero sin que esta se vierta al exterior debido a la válvula cerrada. Cuando el cuerpo se haya apoyado sobre la superficie que forma el cuello de un envase cualquiera la válvula mencionada anteriormente, está en posición de abierta, lo mismo que la boya, dando de ésta forma salida al líquido, Cuando el envase que se está llenando, se encuentra próximo a su saturación, es decir el nivel de agua llega hasta el extremo inferior del mango del embudo,

125.- ocurre que el propio líquido ejerce presión sobre la boya cerrando la salida del líquido que existe en el depósito del embudo, De esta forma, no se vierte líquido al exterior. Al ser retirado el embudo del envase, la boya se abre de forma automática por

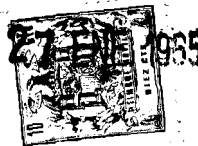

130.- dejar de hacerle presión el propio líquido, pero a la par, la válvula se cierra debido a que esta no es presionada por ningún cuerpo, quedando por tanto, todo el líquido sobrante en el interior del depósito del embudo.

3^a.- Por: " EMBUDO "

135.- Sean cuales fueren las circunstancias que concurren en la esencialidad del presente Modelo de Utilidad, caracterizado en el cuerpo de ésta memoria descriptiva.

Consta ésta memoria descriptiva de seis hojas mecanografiadas por una sola cara, numeradas, foliadas y acompañadas de una hoja de planos a título de ejemplo no limitativo.

Madrid, 27 de Enero de 1.965

P. A.

110354

Fig. 1

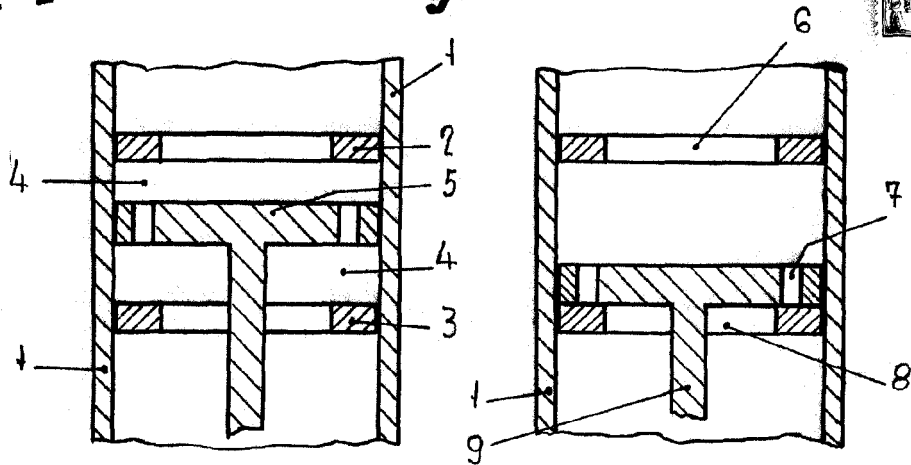

Fig. 2

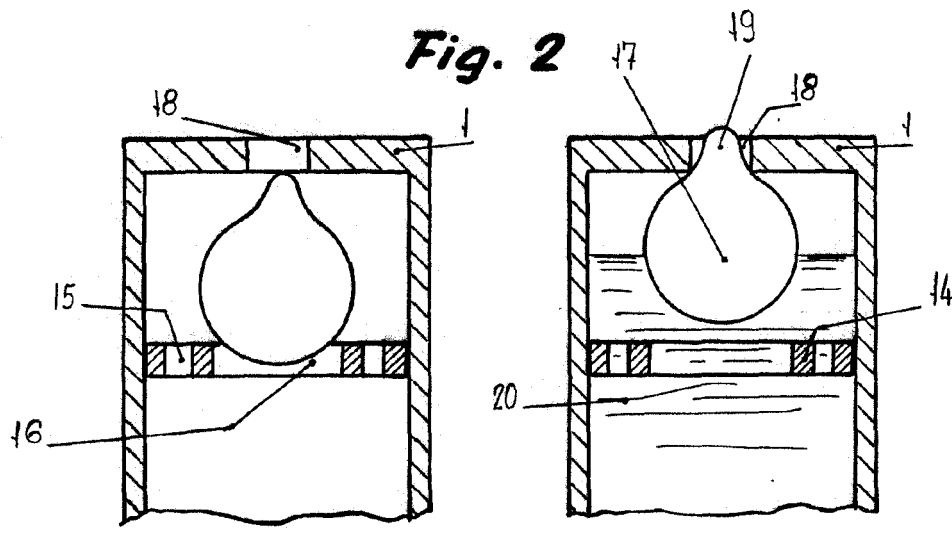
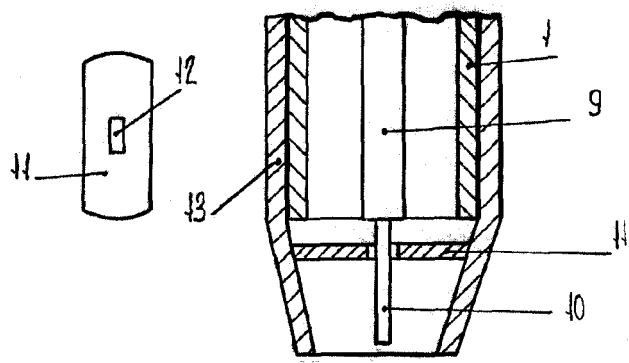

Fig. 3



Madrid, 14 Agosto 1964.

p.e.

Escala variable.

110354



Fig. 4

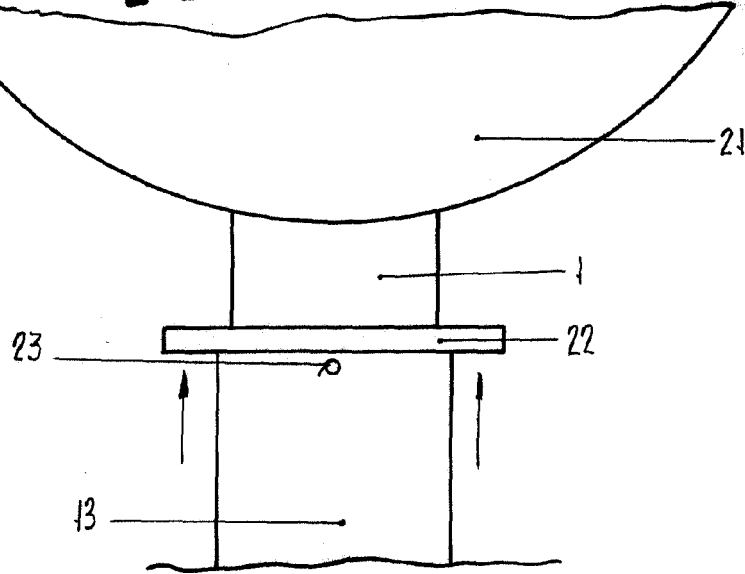
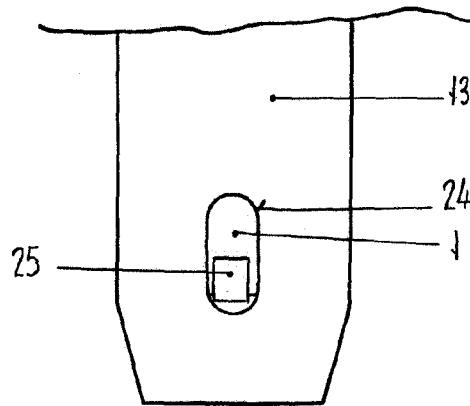

Fig. 5



Madrid, 14 Agosto 1964.

p.a.

Escala variable.