



110297

MODELO
DE
UTILIDAD

por "DEPARTAMENTO ACOPLABLE PARA INTERIORES DE VEHICULOS", a favor de DON JOSE MARIA ORDEIG SALAS, de nacionalidad española, residente en BARCELONA, calle San Elias nº 34.

= . =

MEMORIA DESCRIPTIVA

El presente modelo de utilidad se refiere a un departamento acoplable para interiores de vehículos, especialmente en puertas de coches.

5. En muchos vehículos automoviles existe el inconveniente de que no presentan espacios adecuados para alojar los pequeños objetos tan necesarios para el automovilista, tal como son mapas, hojas de ruta, e incluso carteras de mano o pequeños paquetes.

10. El objeto de la invención es precisamente eliminar este inconveniente, para lo cual se ha previsto unos depar-

110297



tamentos acoplables en la parte interior de las puertas, de los vehículos, en los que queda suficiente espacio entre la puerta y asiento para ello.

5. Estos departamentos están constituidos por una lámina de material moldeado, en forma bombeada, la cual presenta en todo su contorno, con excepción de la parte superior, una aleta de apoyo contra la puerta, en la cual están previstos orificios de paso para tornillos de fijación. Facultativamente la parte superior abierta o borde del departamento presenta un refuerzo de un perfil determinado que ciñe este borde. Además, unidos a esta lámina bombeada, van unos pequeños departamentos muy útiles para pequeños objetos, tales como cigarrillos, cerillas, etc.

10. Con el fin de facilitar la explicación se acompaña a la presente memoria de una lámina de dibujos en la que se ha representado un caso de realización que se cita a título de ejemplo.

En el dibujo;

La figura 1 muestra el departamento en perspectiva frontal.

20. La figura 2, muestra un detalle de montaje del departamento en una puerta.

La figura 3 muestra el departamento en perspectiva posterior, donde puede apreciarse los pequeños departamentos de que consta.

25. Haciendo referencia a las figuras, es de observar que el departamento está constituido por una lámina 1, de material moldeado en forma bombeada, dejando un contorno en forma de aleta 2 en sus lados y parte inferior, mientras su parte superior es protegida por un bordón 3 de perfil adecuado.

110297

18 D



Esta lámina 1 lleva unidas a ella unos pequeños departamentos 4 del mismo material, debidamente sujetadas por un tabique 7.

5. La aleta 2, presenta unos orificios de pasos 5, para la fijación del departamento, mediante tornillos, al interior de las puertas 6 del vehículo automóvil, y precisamente en la parte inferior de estas puertas, constituyendo el departamento deseado contra esta cara interior.

10. El modelo, dentro de su esencialidad, puede ser llevado a la práctica en otras formas de realización que difieran en detalle de la indicada a título de ejemplo en la descripción. Podrá, pues, construirse en cualquier forma y tamaño, con los materiales más adecuados por quedar todo ello comprendido en el espíritu de las reivindicaciones.



110297

NOTA

Descrito el objeto y utilidad de la invención, lo que se declara como no divulgado ni practicado en España, comprende las siguientes reivindicaciones.

5. 1. Departamento acoplable para interiores de vehículos, especialmente en puertas de coches, que se caracteriza esencialmente por estar constituido por una lámina de material moldeable, la cual tiene forma bombeada, llevando unos pequeños departamentos del mismo material para ubicar pequeños objetos y comprendiendo además un bordón de refuerzo en perfil en la parte superior de la lámina, y en sus laterales y fondo una aleta de la propia lámina operativamente dispuesta para apoyar contra la superficie interna de la puerta, comprendiendo esta aleta orificios de paso para tornillos de fijación contra la misma.

15. 2. Departamento acoplable para interiores de vehículos.

Según se describe y reivindica en la presente memoria descriptiva que consta de cuatro hojas foliadas y escritas a máquina por una sola de sus caras, acompañadas de una lámina de dibujos.

20. Madrid, a 18 DIC. 1964

p. a.

JAIME ISERN

p. p.

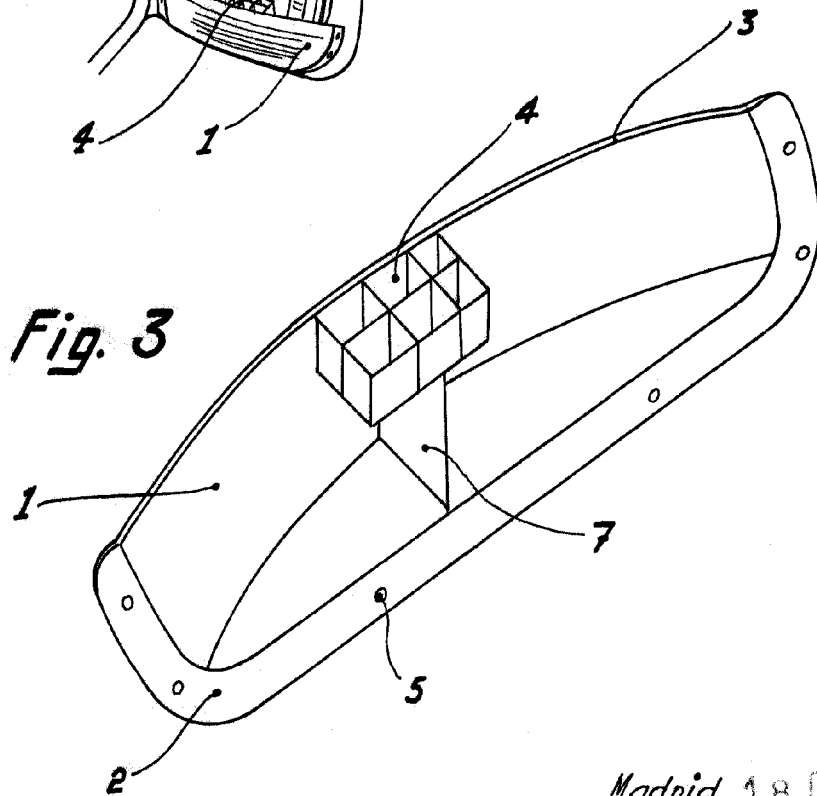
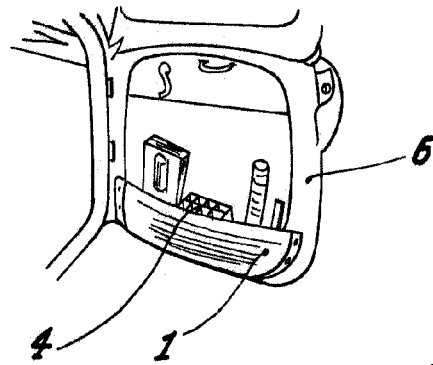
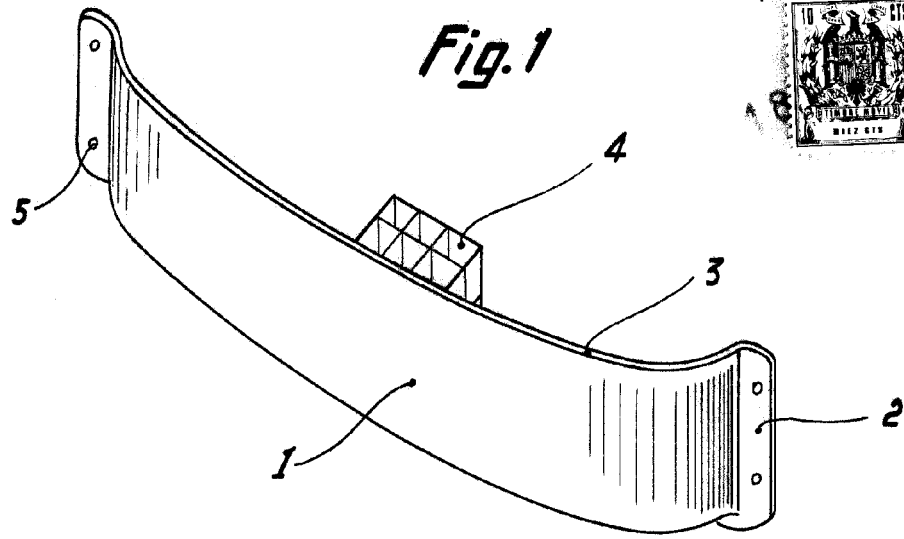
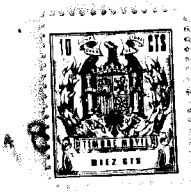

Madrid, 18 DIC. 1964
Jaime Isern

p.p.