



1964

110286

M O D E L O
D E
U T I L I D A D

por "UNA GUIA TURISTICA PERFECCIONADA", a favor de DON MAURICIO BOTTON CARASSO, de nacionalidad francesa, residente en BARCELONA, Avda. Infanta Carlota, 137.

= . =

MEMORIA DESCRIPTIVA

El presente modelo de utilidad se refiere a una guía turística perfeccionada.

- Más concretamente, se ha previsto en el modelo una guía especialmente destinada para el turismo, constituida por una carpeta de bolsillo, y comprendiendo una organización especial y combinada de tal manera que facilita la localización instantánea de los monumentos, tiendas, museos o puntos de interés, comportando a su vez unas reglas para obtener de manera simultáneas el cambio de moneda de diversos países, fecha de acontecimientos importantes dentro del año en la ciudad, horarios di-
- 5.
- 10.

110286



versos de apertura de lugares públicos, etc.

Con el fin de facilitar la explicación, se acompaña a la presente memoria descriptiva de una lámina de dibujos en la que se ha representado un caso de realización que se cita a título de ejemplo.

5.

En los dibujos:

La figura 1, representa una vista exterior y en desarrollo de la guía.

10.

La figura 2, muestra en perspectiva una de las láminas dispuestas en el interior de los laterales de la carpeta.

La figura 3, es una vista en perspectiva de la carpeta por su zona interior y en disposición de servicio.

15.

Haciendo referencia a las figuras, se aprecia en su realización una guía constituida por una carpeta, cuyos laterales 1 y 2 forman departamentos longitudinales para el deslizado de unas láminas dobles 3, que comportan impresas referencias diversas, para que al realizar la tracción de dichas láminas según las plechas F y merced a las escotaduras 4, dichas referencias asomen ordenadamente a través de ventanas 5, indicando el nombre, dirección y especialidad de un lugar determinado de la ciudad, cuyo lugar se ve reflejado simultáneamente en el plano adjunto 6, provisto de orificios 7 a través de los cuales asoma la referencia correspondiente impresa en la lámina 3.

20.

25.

Las caras internas 8 de los laterales integrantes de la carpeta-guía, comportan ventanas troqueladas 9 en combinación con impresiones de las láminas 3, y a través de las cuales se obtiene con facilidad cambios de moneda, horarios, direccio-

110286



nes diversas, fechas de acontecimientos, museos, exposiciones, congresos, etc.

5. En el interior de las láminas 3, que se deslizan en fundas, van incluidos datos diversos de interés general para el visitante de la ciudad, como direcciones, consulados, restaurantes, salas de fiestas, etc., los cuales se pueden leer sacando las láminas de sus fundas respectivas.

10. El modelo, dentro de su esencialidad, puede ser llevado a la práctica en otras formas de realización que difieran en detalle de la indicada a título de ejemplo en la descripción y a las cuales alcanzará igualmente la protección que se recaba. Podrá, pues, construirse en cualquier forma y tamaño con los materiales más adecuados, por quedar todo ello comprendido en el espíritu de las reivindicaciones.

- . - . - . -



110286

N O T A

Descrito el objeto y utilidad de la presente invención, lo que se declara como no divulgado ni practicado en España, comprende las siguientes reivindicaciones.

5. 1. Una guía turística perfeccionada, caracterizada esencialmente por el hecho de estar constituida por una carpeta de bolsillo, cada uno de cuyos laterales forma un departamento longitudinal, con sus cabeceras abiertas, para el deslizado en el mismo de unas láminas de superficie sensiblemente igual a la de dichos laterales, cuyas láminas comporten por
10. ambas caras una serie de referencias impresas relativas a la ciudad correspondiente, cuyas referencias están dispuestas combinadamente para que al deslizar las láminas citadas en el interior de sus departamentos respectivos, las referencias impresas asomen a través de ventanas obtenidas en ambas caras
15. de los laterales integrantes de la carpeta, quedando reflejadas las referencias citadas en puntos de un plano representado en las caras de la carpeta, cuyo plano comprende una pluralidad de orificios a través de los que asoma la indicación de llamada.
20. 2. Una guía, según la anterior reivindicación, en la que en las caras interiores de la carpeta, se han previsto también unas ventanas troqueladas, las cuales forman en combinación una escala de cambio de moneda simultáneo, al realizar el des-

110286



lizado citado de la lámina móvil.

3. Una guía turística perfeccionada.

Según se describe y reivindica en la presente memoria descriptiva que consta de cinco hojas foliadas y escritas a máquina por una sola de sus caras, acompañadas de una lámina de dibujos.

Madrid, a 17 DIC. 1964
p.a.

JAIME ISERN

O. P.

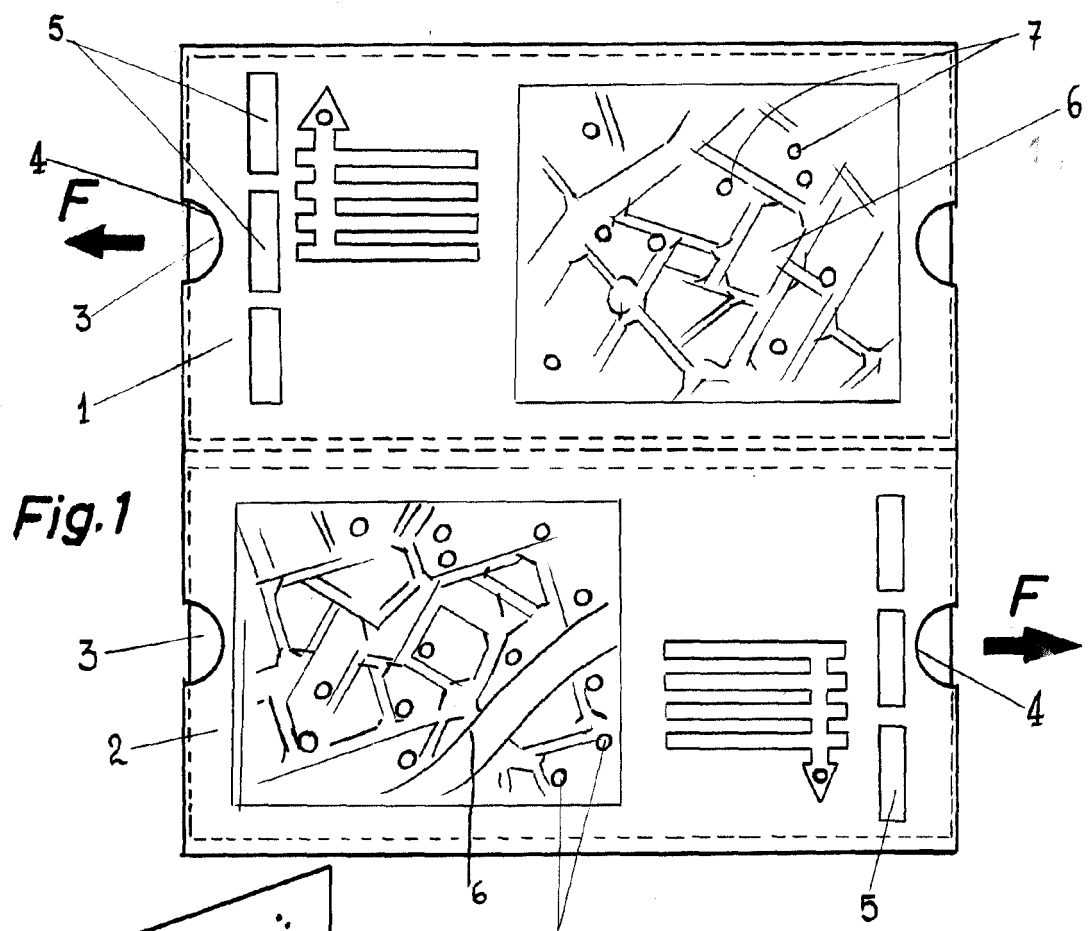

Fig. 1

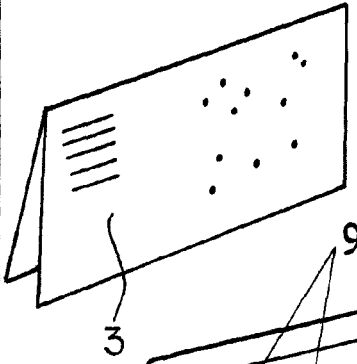

Fig. 2

110286

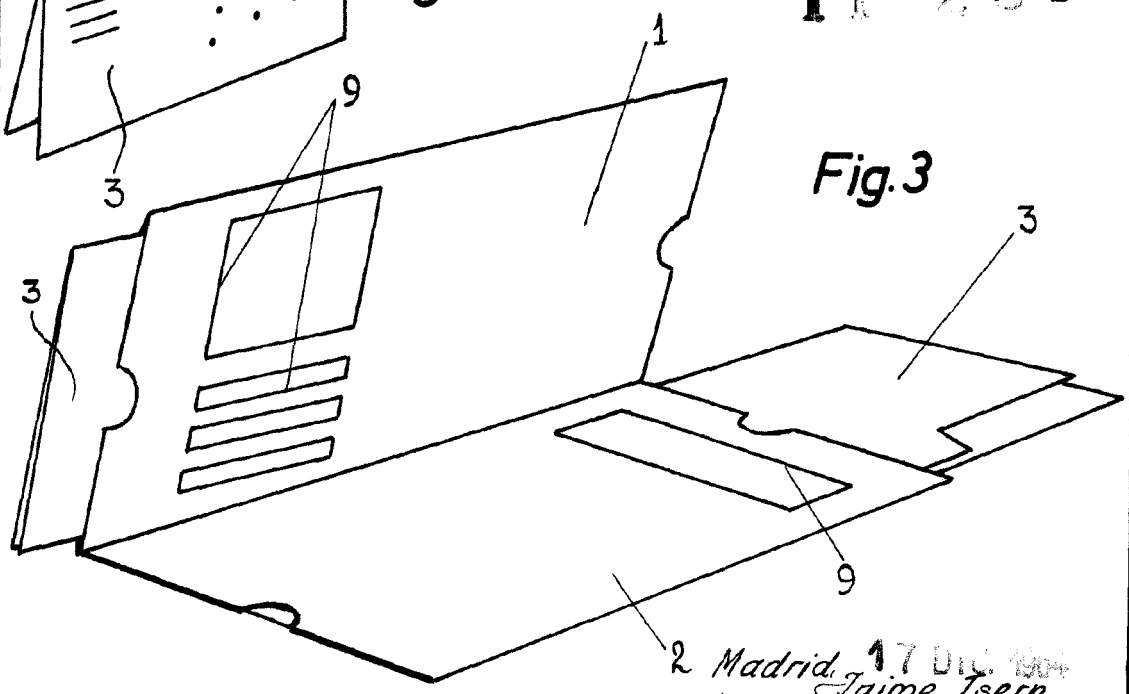

Fig. 3

2 Madrid, 17 Dic. 1904
Jaime Isern
p.p. *[Signature]*