

110270



110270

MEMORIA DESCRIPTIVA

que se acompaña a

la solicitud de un

MODELO DE UTILIDAD por VEINTE AÑOS en ESPAÑA, a favor de
Don JOSE MATAMOROS FUSTE, de nacionalidad española, domi
ciliado en ULLDECONA (Tarragona), calle de San Vicente -
nº 12

por

"MONTAJE PARA UTILES DE LIMPIEZA "

- - - -
- -
-

gl/me.

110270



5 La invención a que se refiere la presente Memoria constituye una novedad industrial con características y ventajas que la hacen merecedora del privilegio de explotación exclusiva que por ella se solicita, de acuerdo con las prescripciones del Estatuto vigente sobre Propiedad Industrial de fecha 26 de julio de 1.929, texto refundido publicado el 30 de abril de 1.930.

10 Por lo común los montajes entre el mango y el manajo de un útil de limpieza, principalmente una escoba comprende la interposición de una pieza hueca que fija a las cerdas o a las fibras componentes del repetido manajo.

15 El procedimiento de anclaje de este haz se produce normalmente proveyendo en la pieza intermedia del mango y manajo una serie de dientes, y con la colaboración subsidiaria de tornillos transversales de aprieto. Empero, este procedimiento de anclaje reúne importantes deficiencias en el orden de la fijación de las fibras barredoras, hasta el punto de que los desplazamientos que estas experimentan durante la operación de barrido, determinan el desacoplamiento sistemático de las fibras respecto de la citada pieza de anclaje.

25 El montaje que ahora se propone para útiles de limpieza resuelve aquellos inconvenientes mediante una organización sencilla y económica. Tiene por finalidad incorporar mayor consistencia al anclaje del elemento barredor e incluso y precisamente del mango del útil, partiendo de un montaje de fácil realización entre dichos elementos.

30 Al efecto este montaje viene caracterizado por

110270



35

que la pieza hueca que se interpone entre el mango y el ma
nojo presenta unos pivotes radiales, ventajosamente dota--
dos con cabeza extrema, hallándose dicha pieza hueca com--
binada con un disco dotado con orificios operativamente --
dispuestos para recibir a los pivotes de la primera, con--
interposición de las fibras componentes del manajo.

40

La unión entre ambas piezas se afianza por medio
de una pletina en "U" que las atraviesa siendo anclada con
órganos de aprieto, y, entretanto, el cuello de la primera
pieza hueca dispone de un travesaño en combinación con un
bordón, cuyos elementos quedan respectivamente encajados -
en una muesca del extremo del mango y en una acanaladura -
perimetral que además comporta este último.

45

Para ayudar a la comprensión de la idea expuesta
se ha confeccionado, a título explicativo y sin carácter -
resfrictivo alguno, una lámina de dibujos. Ilustra la pre
sente Memoria como un ejemplo de realización del objeto --
que nos ocupa.

50

La figura única representada nos ofrece una sec
ción vertical del montaje para útiles de limpieza. Obsér-
vese que la pieza hueca -1- que se interpone entre el man
go -2- y el manajo -3-, presenta los pivotes radiales do
tados con cabeza extrema -5-. Esta pieza hueca -1- se ha
lla combinada con un disco -6- dotada con orificios peri-
metralmente dispuestos para recibir a los pivotes -4- de
la pieza -1- con interposición de las fibras componentes
del manajo -3-.

55

60

La unión entre las piezas -1- y -6- se afianza
por medio de la gafa -7- que las atraviesa siendo anclada
con órganos de aprieto, tal tuercas de palomilla -8-.

110270



65 Entretanto el cuello -9- de la pieza -1- dispone de un travesaño -10- en combinación con un borde -11-. Estos elementos quedan respectivamente encajados en una muesca -12- del extremo del mango -2- y en una acanaladura perimetral -13- que además comporta el mismo mango. - La fijación de este último al cuello de la pieza -1- se produce al expandirse el propio mango, por falta de la penetración del travesaño -10- en la muesca -11-, quedando ajustado entre sí el borde -11- y la acanaladura -13-.

70 En el campo industrial la realización del montaje para útiles de limpieza descrito nos ofrece una serie decisiva de ventajas. En efecto, sus elementos componentes se derivan de un proceso de fabricación simplificado que no aumenta los costos habituales de producción, consiguiéndose un montaje que une, a la sencillez de su organización una resistencia precisa, sobre todo para determinar el anclaje del manejo de fibras a la pieza intermedia, mediante una operación realmente fácil y cómoda; cualidades, en síntesis, que confieren al modelo solicitado una utilidad práctica singular por el beneficio o efecto nuevo que aporta a la función a que se destina.

80 Hecha la descripción precedente es necesario añadir que los detalles de realización de la idea expuesta pueden variar sin que por ello cambie la esencia de la invención, que es la que se desprende de los párrafos que anteceden y lo que se reivindica en la siguiente

85 N O T A

90 En resumen: El Modelo de Utilidad que se solicita ha de recaer sobre las reivindicaciones siguientes:

1ª.- MONTAJE PARA UTILES DE LIMPIEZA, esencial

110270

15



95

100

105

110

115

mente caracterizado porque la pieza hueca que se interpo-
ne entre el mango y el manajo presenta unos pivotes radia-
les, ventajosamente dotados con cabeza extrema, hallándo-
se dicha pieza hueca combinada con un disco dotado con --
orificios operativamente dispuestos para recibir a los pi-
votes de la primera, con interposición de las fibras com-
ponentes del manajo; porque la unión entre ambas piezas-
se afianza por medio de una pletina en U que las atravie-
sa siendo anclada con órganos de aprieto, y porque el cue-
llo de la primera pieza hueca dispone de un travesaño en-
combinación con un bordón, cuyos elementos quedan respec-
tivamente encajados en una muesca del extremo del mango y
en una acanaladura perimetral que además comporta este úl-
timo.

2ª.- Se reivindica por último, como objeto sobre
el que ha de recaer el Modelo de Utilidad que se solicita-
por "MONTAJE PARA UTILES DE LIMPIEZA".

Todo tal y como queda descrito y reivindicado en
la presente Memoria que consta de cinco hojas escritas a -
máquina por una sola cara y dibujos que se acompañan.

Madrid, 16 de diciembre de 1964

ALFONSO UNGRIA

A. U.

110270

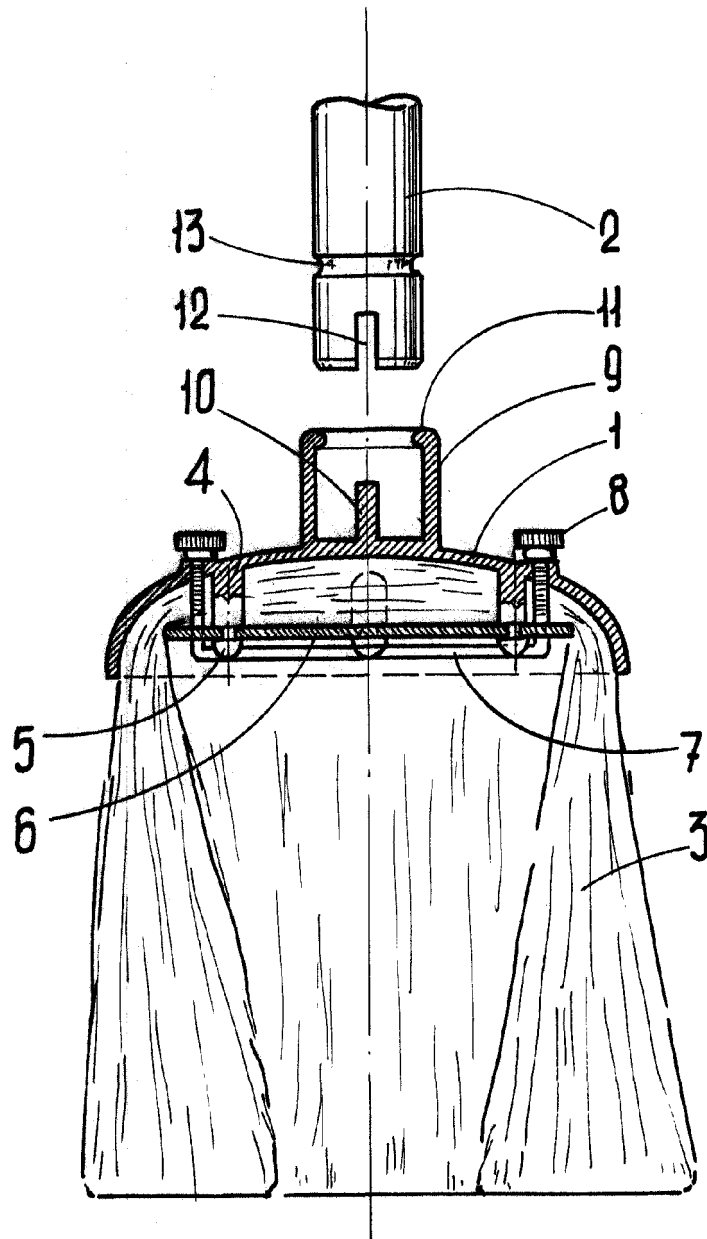

ESCALA VARIABLE

Madrid, 16 de Diciembre de 1964

ALFONSO UNGRIA

P.P.