



110269

110269

MEMORIA DESCRIPTIVA

que se acompaña a la solicitud de un

MODELO DE UTILIDAD

por VEINTE AÑOS en ESPAÑA, por "BOLSA-CARRO PERFECCIONADA"

a favor de

D. SERGIO PRIETO TALAVERA, de nacionalidad española, domiciliado en VALENCIA, Avda. Peris y Valero, 281.-

gl/ld.

110269



5

La invención a que se refiere la presente Memoria constituye una novedad industrial con características y ventajas que la hacen merecedora del privilegio de explotación exclusiva que por ella se solicita, de acuerdo con las prescripciones del Estatuto vigente sobre Propiedad Industrial, de fecha 26 de Julio de 1.929, texto refundido, publicado el 30 de Abril de 1.930.

10

La constitución habitual de las bolsas-carro conocidas comprende la fijación de una bolsa en un bastidor, en el cual se proveen elementos rodantes combinados con un soporte auxiliar. Por lo común, el bastidor de estas bases es extensible por variados procedimientos, con objeto de facilitar el transporte de la bolsa.

15

Pero, en cualquier caso, las bolsas-carro conocidas son transportadas, tanto llenas como vacías de productos, a través del constante apoyo de las ruedas del bastidor auxiliar en el suelo. De otra parte, puede considerarse que la fabricación de una bolsa de este género es sustancialmente compleja, en tanto en cuanto la elaboración del bastidor auxiliar lleva implícitos sensibles costos de producción, como consecuencia de los dispendios de tiempo, energía y mano de obra inherentes a la constitución del repetido bastidor auxiliar.

20

25

La bolsa-carro perfeccionada que ahora se propone, resuelve de una forma efectiva aquellos problemas mediante una organización sencilla y económica. Tiene por finalidad incorporar decisivos perfeccionamientos a la fabricación y al transporte de estos útiles mediante una bolsa de fácil constitución.

30

Al efecto, esta bolsa-carro viene caracterizada -



35

porque, siendo del tipo que comprende unas ruedas montadas en una base fija a su fondo, en combinación con un soporte auxiliar, está constituida mediante una bolsa con asas que se pliega sobre sí misma, quedando dispuesta entre sus paredes la base portadora de las ruedas y del soporte auxiliar.

Entretanto, comprende la incorporación de elementos de cierre que fijan la posición de plegado, quedando -- las asas al exterior para transporte de la propia bolsa.

40

Para ayudar a la comprensión de la idea expuesta, se ha confeccionado a título explicativo y sin carácter restrictivo alguno, una lámina de dibujos. Ilustra la presente Memoria como un ejemplo de realización del objeto que nos ocupa.

45

La figura 1ª, nos ofrece una vista en alzado de -- la bolsa-carro perfeccionada. Como puede observarse, comprende unas ruedas -1- montadas en una base -2- fija al fondo, en combinación con un soporte auxiliar de referencia -- -3-. Pues bien, constituye una verdadera novedad el hecho de estar constituida mediante una bolsa -4- con asas -5-, -- la cual se pliega sobre sí misma comprendiendo la incorporación a sus caras de una tira -6- y de un elemento -7- de -- cierre, los cuales fijan la posición de plegado de la propia bolsa -4-.

50

55

Finalmente la figura 2ª, nos muestra una vista en perspectiva de la bolsa-carro, en posición de plegado. Según podemos comprobar, la bolsa -4- aparece arrollada sobre sí misma quedando dispuesta entre sus paredes la base -2- portadora de las ruedas -1- y del soporte auxiliar de referencia -3-, quedando fijada la posición de plegado a través del engarce de la tira -6- en el elemento -7-, mientras las

60

110269¹⁶



asas -5- se disponen al exterior para poder efectuar el --
transporte de la propia bolsa en posición de plegado.

65

En el campo industrial, la realización de la bol
sa-carro descrita ofrece una serie decisiva de ventajas. -
En efecto, su constitución a base de una simple bolsa ple-
gable, simplifica totalmente el proceso de su fabricación,
al prescindir del bastidor auxiliar al que habitualmente -
se fija la bolsa; determinándose además con su sistema de-
plegado una estructura totalmente reducida que, estando va
cía, se transporta precisamente, sin necesidad de que las-
ruedas apoyen en el suelo.

70

Hecha la descripción precedente, es necesario aña
dir que los detalles de realización de la idea expuesta pue
den variar sin que por ello cambie la esencia de la inven-
ción que es la que se desprende de los párrafos que antece
den y lo que se reivindica en la siguiente

75

N O T A

En resumen: El Modelo de Utilidad que se solicita
ha de recaer sobre las reivindicaciones siguientes:

80

1ª.- BOLSA-CARRO PERFECCIONADA, esencialmente ca
racterizada porque, siendo del tipo que comprende unas rue
das montadas en una base fija a su fondo, en combinación -
con un soporte auxiliar, está constituida mediante una bol
sa con asas que se pliega sobre sí misma, quedando dispues
ta entre sus paredes la base portadora de las ruedas y del
soporte auxiliar, y porque comprende la incorporación de -
elementos de cierre que fijan la posición de plegado, quedan
do las asas al exterior para transporte de la propia bolsa.

85

2ª.- Se reivindica por último, como objeto sobre
el que ha de recaer el Modelo de Utilidad que se solicita,

90

- 5 - 110269



"BOLSA-CARRO PERFECCIONADA".

Todo tal y como queda descrito y reivindicado en la presente Memoria que consta de cinco hojas escritas a máquina por una sola cara y dibujos que se acompañan.

Madrid, 16 de Diciembre de 1.964

ALFONSO UNGRIA

P.P.

95

100

110269

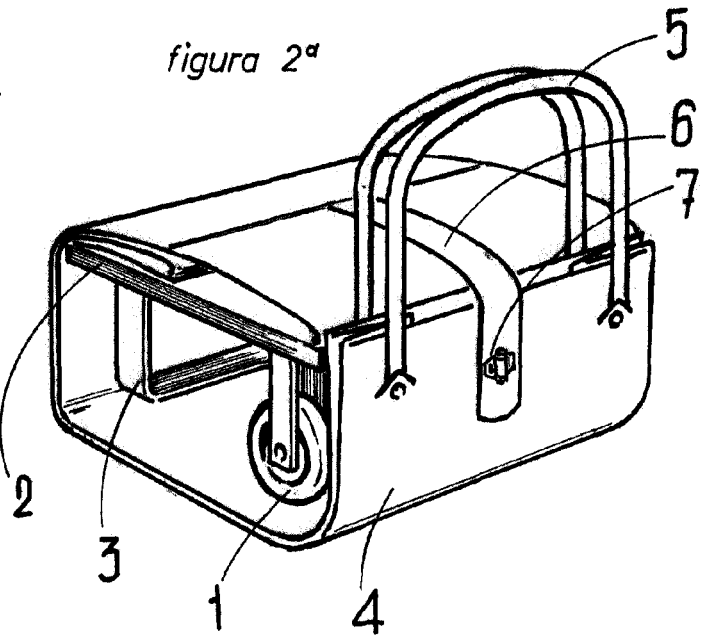
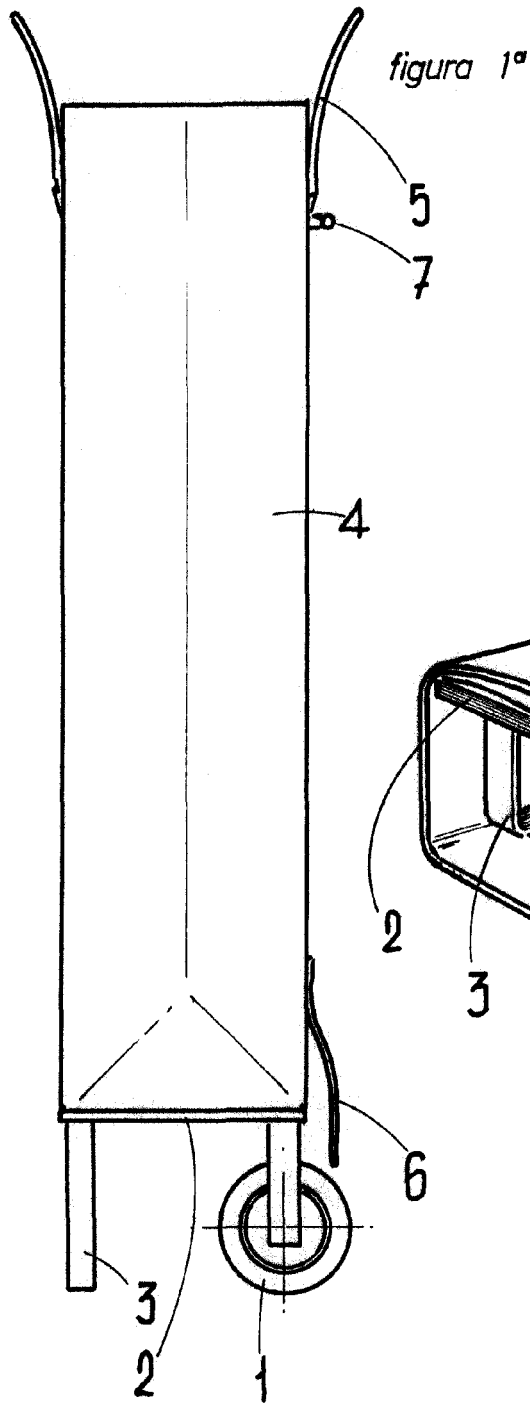

ESCALA VARIABLE
Madrid, 16 de Diciembre de 1964
ALFONSO UNGRIA
P.P.