



110255

MODELO DE UTILIDAD

Que por veinte años para España y sus posesiones se solicita, a favor de PLASTICOS VANGUARDIA S.A. , de nacionalidad española, domiciliada en Madrid (España) Marqués de Monteagudo 22 por: "ENVASE PERFECCIONADO "

MEMORIA DESCRIPTIVA

La presente memoria se refiere a la descripción de un envase perfeccionado, que posee como característica distintiva, la circunstancia de contar con un cuello de tipo flexible, que puede quedar proyectado tanto hacia el exterior, como es lo usual, como hacia el interior, lo que

5

110255

15D



permite una interesante aplicación el apilamiento de envases sin pérdidas de espacio.

El campo de aplicación de los envases, aumenta cada día en razón directa de su decisiva importancia para almacenamiento y transporte de muy diversos productos, tanto líquidos como granulados o pastosos. Concretamente, desde la aplicación industrial de los materiales de tipo termoplástico, que ha permitido la concepción de nuevas y útiles variantes de ejecución, son innumerables las realizaciones que han surgido en el mercado, con objeto de ofrecer al comercio y la industrial, nuevos conceptos de la forma y nuevas disposiciones constitucionales, con miras a favorecer su versatilidad y utilización.

El envase a que se refiere esta descripción, responde al tipo que idóneamente puede constituirse a partir de materiales termoplásticos, mediante cualquiera de los procesos constructivos posibles, y además de por su facultad de cuello replegable, como inicialmente se ha comentado, posee como características secundarias, al ser de paredes extremadamente delgadas, debido a estar alojado en el interior

110255



de una caja, por ejemplo, de cartón, de la suficiente rigidez como para conferir al envase propiamente dicho esta facultad.

30 Dicha caja, por consiguiente, complementa el engase en sí, al conferirle la necesaria rigidez, y además permite el fácil apilamiento de envases, puesto que la particular constitución de las cajas, de forma general paralelepí- dica, permite el apilado sin pérdida de espacio.

35 Precisamente por esta propiedad de constitución paralelepipedica de la caja que recubre el envase, tiene vital interés al conseguir que el mismo ocupe la total superficie interior de aquella, circunstancia solo posible si el cuello del envase es, como sucede en el presente caso, ocultable en su interior para el transporte, pero proyectable hacia 40 el exterior para las operaciones normales de vaciado, llenado y cerrado.

Fundamentalmente, la propiedad retractil del cuello del envase, se logra constituyendo el mismo en un material de tipo flexible, y el citado cuello de modo que adopte forma 45 doblemente cónica, con lo cual, puede perfectamente sacar-



110255

se el cuello hacia afuera, o impulsarse una vez el envase lle-
no hacia adentro, previa obturación del mismo, mediante un
tapón arbitrario.

50 Las características y particularidades del envase per-
feccionado propuesto, se apreciarán mas facilmente mediante
la descripción que seguidamente se realizará de los dibujos
adjuntos, en los cuales :

La fig. 1ª, muestra el envase con el cuello proyec-
tado hacia el exterior.

55 La fig. 2ª representa el mismo envase con el cuello
dispuesto hacia el interior.

Según se observa en los dibujos anexos, el envase
flexible 1, alojado en el interior de una caja de cierta ri-
gidez, por ejemplo, de cartón, 2, con objeto de que la mis-
ma le confiera su propia constitución paralelepípedica, cu-
60 yo envase 1 concluye en el cuello en forma de doble cono 3,
que se obtura por medios usuales, por ejemplo un tapón ros-
cado 4, y posee la particularidad de que puede quedar proyec-
tado hacia afuera (Fig. 1ª) como es usual, y replegarse
65 hacia adentro (Fig. 2ª) para permitir la superposición de



envases sin pérdidas de espacio.

La caja 2, puede adoptar cualquier constitución posible, por ejemplo, superiormente puede cubrirse mediante faldones solidarios a sus laterales, a través de una tapa independiente encajable, e incluso contar con un orificio para el paso del cuello 3, en cuyo caso la caja en sí podría estar permanentemente constituida.

Se hace constar expresamente a los efectos oportunos, que en el envase perfeccionado referido en esta memoria, se pueden introducir cualesquiera variaciones de detalle que no supongan una alteración de sus características fundamentales.

N O T A

El Modelo de Utilidad que por veinte años para España y sus posesiones se solicita, deberá recaer sobre las siguientes:

REIVINDICACIONES

1ª.-ENVASE PERFECCIONADO, esencialmente caracterizado por ser de constitución flexible, y estar alojado en el interior de una caja rígida, que le confiere su propia constitución paralelepípedica y su fortaleza, para permitir que el cuello del envase, que adopta forma de tipo cónico, pueda

110255



replegarse desde su posición usual, hasta quedar proyectado hacia el interior de la caja, lo que permite el apilamiento de éstas sin pérdidas de espacio.

2ª.- ENVASE PERFECCIONADO

90

Todo ello según queda descrito y reivindicado en la presente Memoria descriptiva que consta de seis hojas foliadas y mecanografiadas por una sola cara, a la que la ilustran los dibujos que la acompañan .

Madrid, 15 DIC. 1964

CARLOS BALLESTERO
P.P.

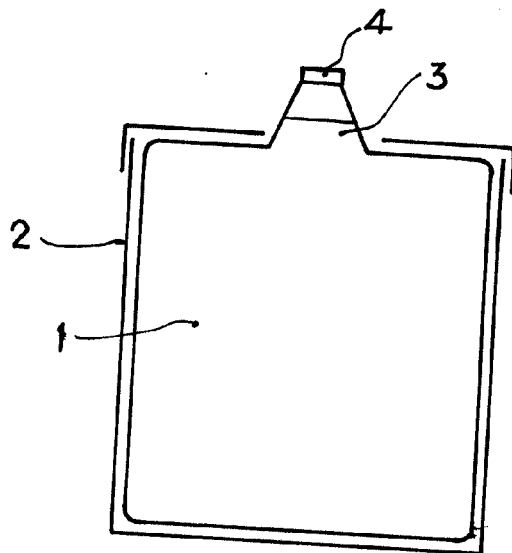

Fig. 1

110255

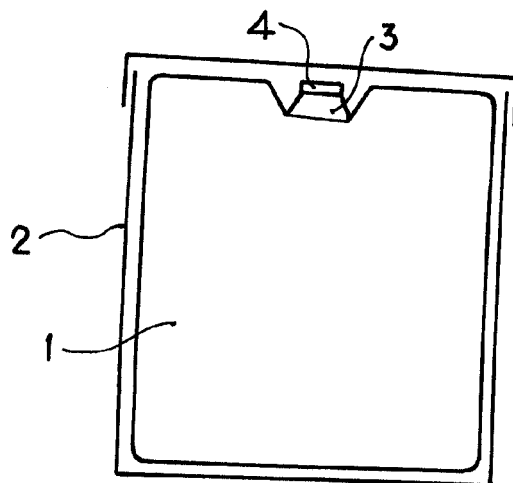

Fig. 2

Madrid,

CARLOS BALESTERO

ESCALA VARIABLE