

110253

110253



MODELO DE UTILIDAD QUE POR VEINTE AÑOS SE SOLICITA EN ESPAÑA A FAVOR DE DON FRANCISCO SOTO FERNANDEZ, DE NACIONALIDAD ESPAÑOLA, DOMICILIADO EN LEON, LANCIA, 2, POR: "ASIENTO TRASERO ABATIBLE PARA VEHICULOS".

~~~~~

M E M O R I A

Como su enunciado indica consiste el presente Modelo de Utilidad según Memoria y Plano que se acompaña, en un asiento que tiene la característica funcional y utilitaria de que el respaldo es abatible, con lo que puede conseguirse en un momento dado una disposición para la utilización de este para comportar bultos.

5

La característica utilitaria de este invento es lograda merced a que el bastidor es de nueva línea, el respaldo y el asiento son piezas independientes y unidas por una bisagra de pletina, por la que los dos elementos,

10

110253



- 2 -

15 asiento y respaldo hacen juego. Según se -  
expone en tres figuras y vistas distintas  
en el plano que se acompaña, esta bisagra  
de pletina de forma semicircular dispone á  
en su superficie y simétricamente en ambos  
20 lados, de unos taladros que luego son atra-  
vesados, al ser acoplados a los tubos del  
bastidor, mediante un casquillo remachado.

En el citado plano, se representa, Fig.  
II, la bisagra con sus taladros; ésta abra-  
za el tubo del respaldo y el tubo del asien-  
25 to, se monta y através de las mismos y por  
aquéllos taladros se pasa el casquillo de -  
refuerzo que se representa a la derecha de  
la bisagra, se aprisiona con el remache y -  
finalmente se rellenan los taladros con sol-  
30 dadura para la fijación definitiva, lográn-  
dose con esta pieza el juego del respaldo y  
el asiento de forma abatible.

Se hace constar que lo mencionado debe  
tomarse a título enunciativo y no limitati-  
35 vo, ya que puede tener variaciones en deta-  
lle, siendo los puntos nuevos sobre los que  
se demanda protección para su explotación -  
en exclusiva y monopolio en España y sus Co-  
lonias, los consistentes en las siguientes

40 R E I V I N D I C A C I O N E S

1ª.- Asiento trasero abatible para vehícu-  
los, caracterizado por consistir en -  
que el bastidor se ha dispuesto de for-

110253



- 3 -

45 ma que el asiento y el respaldo son pie-  
zas independientes y con el fin de que  
sea abatible, se ha dispuesto para la -  
unión de estos elementos una pieza de -  
pletina semicircular en forma de L y de  
50 disposición adecuada para ser fijada en  
los tubos del respaldo y el asiento del  
coche, la cual es fijada a los mismos -  
mediante un casquillo de refuerzo que -  
atraviesa unos taladros que simétrica-  
mente existen en la misma y que son fi-  
55 jados definitivamente por medio de un -  
remache y rellenados los taladros por -  
soldadura.

2ª.- "ASIENTO TRASERO ABATIBLE PARA VEHICULOS".

La presente Memoria consta de TRES HOJAS  
folio, mecanografiadas a doble espacio, de  
CINCUENTA Y OCHO líneas y de UNA HOJA de Pla-  
nos.

Madrid, 15 diciembre 1964,

P.A.



110253

HOJA UNICA  
MODELO DE UTILIDAD

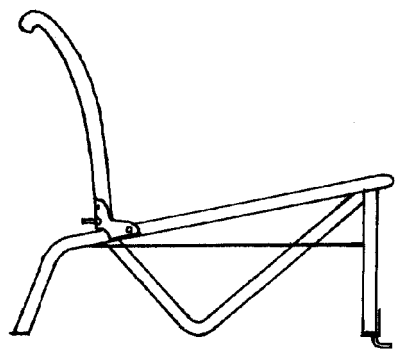
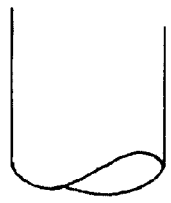

FIG I

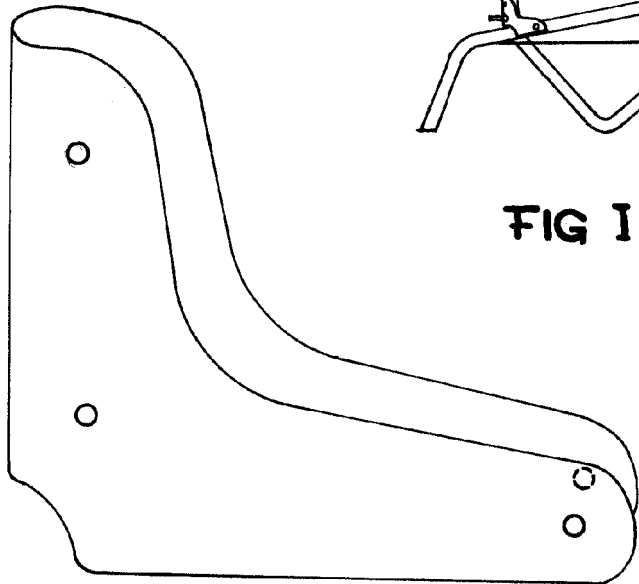

FIG II

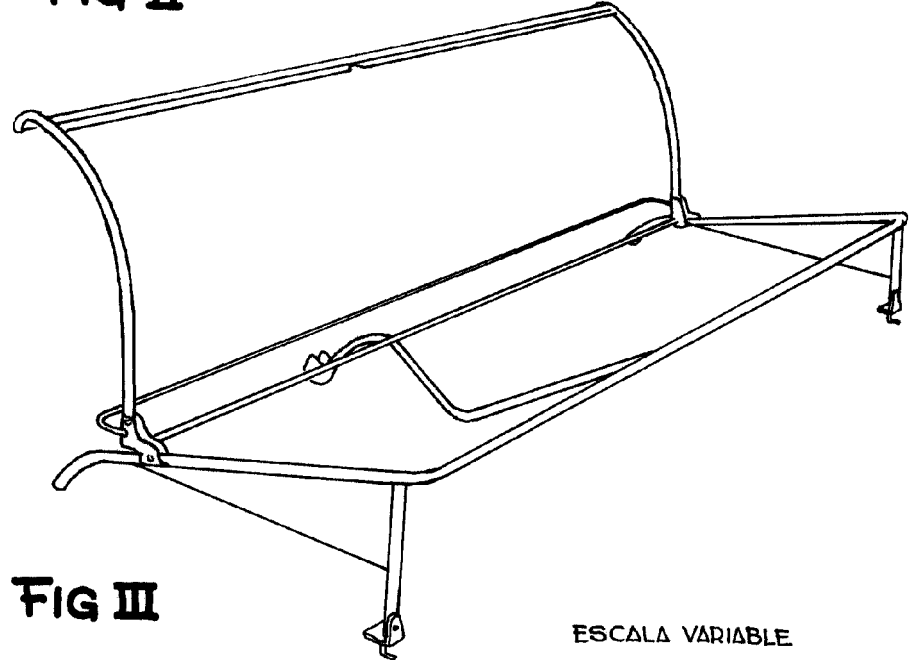

FIG III

ESCALA VARIABLE

MADRID 9- DICIEMBRE 1964

*[Handwritten signature]*