

14 

110237

MODELO DE UTILIDAD

cuyo registro se solicita por VEINTE años, a favor de DON JESUS BALADO FOLGUEIRA, de nacionalidad española, mayor de edad, con domicilio en MADRID, Calle Santiago nº 8, por: "UN DISPOSITIVO SUSPENSOR DE LAPICES, BOLIGRAFOS Y SIMILARES".

=====

Memoria descriptiva

5.- La presente Memoria, como de su enunciado se desprende, tiene como fundamento un dispositivo que permite sujetar el lápiz, pluma, o cualquier elemento de este tipo.

5.-

10.- Muchas veces, mas de las que nos creemos, se deja el lápiz o pluma sobre la mesa y, cuando se necesita, no se encuentra entre los papeles que cubren la misma. Lo mismo sucede cuando se guardó en un bolsillo transportable y no se tiene el mismo a mano. Y, concretamente, cuando la que lo utiliza es una mujer, es difícil que lo conserve al alcance de la mano, en un momento dado. Esto es tan evidente que, con frecuencia vemos que se aprovecha el clip para sujetarlo, al vestido que se lleva.

10.-

15.- Pero cuando el lápiz o pluma no lleva agarrade-

15.-



110237

ros, es mas dificil de colocarlo en condiciones de poderlo tener al alcance de la mano.

5.-

Para evitar tales inconvenientes es para lo que se ha pensado en un dispositivo que, formando parte integrante de un adorno, permita su evidente utilidad de acuerdo con las prescripciones contenidas en el artículo 171 del vigente Estatuto sobre Propiedad Industrial en su texto modificado por Decreto de 26 de Diciembre de 1.947.

10.-

Consiste el dispositivo que se desea proteger en un imán acoplado a un soporte de tipo decorativo que se sujeta a la parte inferior de un imperdible. Dicho soporte tiene practicado en su centro una canal que llega hasta su base interior en cuyo centro lleva un orificio para alojamiento del imán, formando las paredes laterales de la canal dos superficies cóncavas. En la parte superior del lápiz lleva acoplado un elemento metálico.

15.-

En el dibujo que se acompaña se representa a título ilustrativo, el dispositivo, en el que 1 es el soporte, 2 el apéndice superior, con los orificios 3 y la arandela 4. La parte inferior del soporte tiene una canal 5, siendo 6 el orificio central en cuya parte superior lleva el imán 7 y representadas en 8 las paredes cóncavas.

20.-

La disposición del lápiz cerca del soporte hace que el elemento metálico sea atraído por el imán y consiguientemente el lápiz o elemento escritor queda perfectamente adherido a aquél despegándose por deslizamiento lateral.

25.-

Lo descrito será susceptible de modificación en todo lo que no altere o modifique las condiciones esenciales de lo que se protege en la siguiente

30.-

110237

140



N O T A

Se reivindican los puntos siguientes:

5.- 1.- Un dispositivo suspensor de lápices, boligrafos y similares, que se caracteriza por llevar un imán acoplado a un soporte de tipo decorativo que se sujeta a la parte inferior de un imperdible. Dicho soporte tiene practicado en su centro una canal que llega hasta su base interior en cuyo centro lleva un orificio para alojamiento del imán, formando las paredes laterales de la canal dos superficies cóncavas. En la parte superior del lapiz, o elemento escritor, lleva acoplado un disco metálico.

10.-

2.- UN DISPOSITIVO SUSPENSOR DE LAPICES, BOLIGRAFOS Y SIMILARES.

15.-

Consta la presente Memoria de tres hojas escritas a máquina por una sola de sus caras y de un dibujo.

Madrid, 14 DIC 1964

EL AGENTE OFICIAL.

A. L. DE LA HERRAN
P. P.

110237

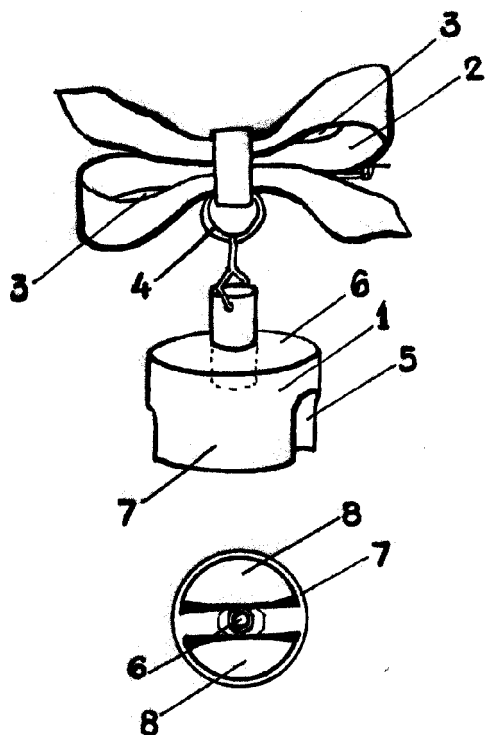

Escala variable

Madrid, 14 DIC. 1964

A. L. DE LA HERRAN
P. P.