



110236

MODELO DE UTILIDAD

cuyo registro se solicita por VEINTE años, a favor de DON JESUS BALADO FOLGUEIRA, mayor de edad, de nacionalidad española, domiciliado en MADRID, Calle Santiago, 8, por: "UN DISPOSITIVO PARA LA FIJACION Y SOPORTE DE LÁPICES Y SIMILARES".

-----

Memoria descriptiva

La presente Memoria se refiere, como de su enunciado se desprende, a un dispositivo para la fijación y soporte de lápices y similares.

5.-

Se observa con frecuencia que, los actos mas sencillos que realizamos, muchas veces se dificultan por carecer de aquellos elementos que facilitan la labor. Así, sin ir mas lejos, nos encontramos, por ejemplo, que cuando se trata de anotar un teléfono que nos dan, unas señas, etc, no encontramos a mano-el lápiz, bolígrafo o pluma necesarios-.

10.-

Otras veces sucede que, dichos adminículos se pierden y, aunque su valor económico es pequeño, esto tiene importancia, porque no se encuentran a mano en el instante preciso.

15.-

Para evitar tales inconvenientes, es para lo que se ha ideado el dispositivo que se desea proteger y que tiene la ventaja de poderse instalar en cualquier



110236

borde o canto. Precisamente debido a los medios de que está dotado el dispositivo, es difícil que se pierda o que no se encuentre, pues incluso en la obscuridad de un bolsillo o de una habitación, se aprecia a simple vista.

5.-

Consiste el dispositivo en una pinza adaptable a cualquier superficie que presente un canto, la cual pinza lleva adosada en una de sus caras un soporte de forma predeterminada en el que se aloja a presión el elemento escritor, teniendo éste en uno de sus extremos una contera reflectante. A distancia calculada de la contera el cuerpo del lápiz, tiene realizados dos orificios contrapuestos en los que se introducen los extremos de un eslabón de cuyo vértice pende una cadena que, por el otro extremo, queda sujeta al orificio que la pinza tiene en su parte lateral inferior.

10.-

15.-

Para mayor comprensión del dispositivo se acompaña un dibujo en el que no limitadamente se representa aquél, siendo en su única figura, 1 la chapa con la solapa 2, o mejor dicho la pinza con su correspondiente solapa; la pieza adosada 3, con el alojamiento 4 y el orificio 5 para sujeción por remache de la cadena 6 que, por su otro extremo, se introduce en el eslabón 7 que por sus laterales 8 y 9 se encaja en los orificios 10 y 11 del lápiz 12, siendo 13 la esfera reflectante que hace de contera.

20.-

25.-

Colocada la chapa por presión, o pinza, en el cartón o similar de un cuaderno, la solapa de un bolsillo, tapa de un libro, listín telefónico, e incluso en el mis-



110236

mo teléfono, el usuario siempre estará en condiciones de encontrar el elemento escritor, introduciéndolo a presión o tirando de él, si lo quisiese emplear o no.

5.- Lo descrito será susceptible de modificación en todo lo que no altere la esencialidad de lo que se protege en la siguiente

N O T A

Se reivindican los puntos siguientes:

- 10.- 1.- Un dispositivo para la fijación y soporte de lápices y similares, que se caracteriza por comprender una pinza adaptable a cualquier superficie que presente un canto, la cual pinza lleva adosada en una de sus caras un soporte de forma predeterminada en el que se aloja a presión el elemento escritor, teniendo éste en uno de sus extremos una contera reflectante. A distancia calculada de la contera, el cuerpo del lapoz, tiene realizados dos orificios contrapuestos en los que se introducen los extremos de un eslabón de cuyo vértice pende una cadena que, por el otro extremo, queda sujeto al orificio que la pinza tiene en su parte lateral inferior.
- 15.-
- 20.-

2.- UN DISPOSITIVO PARA LA FIJACION Y SOPORTE DE LAPICES Y SIMILARES.

Consta la presente Memoria de tres hojas escritas a máquina por una sola de sus caras y de un dibujo.

Madrid,

EL AGENTE OFICIAL  
A. L. DE LA HERRAN  
P. P.



14

110236

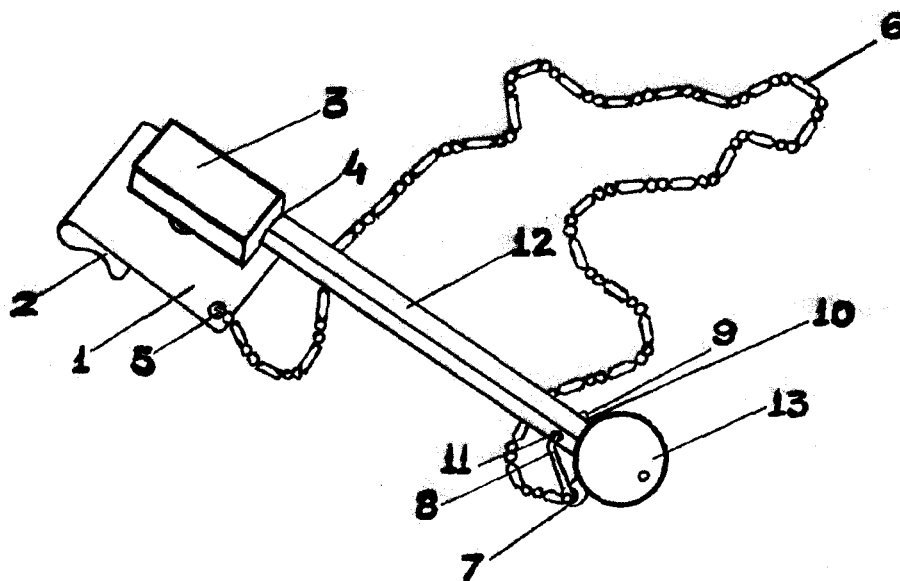

Escala variable

Madrid, 14 DIC. 1964

A. DE LA HERRAN  
P. P.