



12010

110225

MEMORIA DESCRIPTIVA

de un

MODELO DE UTILIDAD

por

"SILLETA LIGERA PLEGABLE"

Cuyo registro se solicita por veinte años, a favor de Don MANUEL RUIZ CIFRE, residente en CARTAGENA (Murcia), calle Caridad, nº 1, Barrio de Peral.

-----

Se refiere este modelo de utilidad, tal y como se deduce de su enunciado, a una silleta plegable, de fácil transportabilidad, que por su ligereza y seguridad funcional, resulta especialmente apta para viajes y excursiones.

5           Extraordinariamente liviana, y fácil de plegar y desplegar, resulta no obstante firme y sólida, permitiendo improvisar en cualquier momento y lugar un asiento tan práctico como confortable, puesto que es susceptible de adoptar diversos grados de inclinación y puede ser suplementada con un bastidor adicional que permite la posición semi-extendida del usuario.

10

Pese a estas características tan funcionales, que la con



15 vierten en un mueble de un alto grado de eficacia, la silla que presentamos es de costo relativamente reducido, sobre todo si tenemos en cuenta su duración y el servicio que rinde.

20 Sustancialmente, comprende dos bastidores de estructura tubular y configuración aproximadamente rectangular, uno de los cuales cumple funciones de respaldo, mientras que el otro actúa de soporte para acomodar la superficie del asiento, hallándose ambos cubiertos por una amplia banda de naturaleza textil (lona o material análogo), con la necesaria consistencia para determinar las superficies de apoyo que han de officiar de respaldo y asientos propiamente dichos.

25 Esta banda se relaciona con el travesaño superior del bastidor-respaldo mediante un juego de muelles, con la intersección de ambos bastidores fundamentales, y más concretamente con el travesaño posterior del bastidor-asiento, por medio de otro juego de resortes helicoidales análogo, y con el travesaño anterior de este mismo bastidor-asiento median-  
30 te una chapa troquelada, a modo de rodillo, con facultad distensible y que suaviza la arista del tubo en esta parte, prestando a su enlace o unión con el tejido cierta elasticidad obediente a la presión y al tiro, con lo que el conjunto de la banda determina una suspensión flotante para asiento y  
35 respaldo.

Esta banda, en la parte correspondiente a la zona de asiento, está conformada por una doble tela en la que se intercala una lámina de moltropen, habiéndose asimismo dispuesto una porción almohadillada en la parte del respaldo coin-

110225



40 cidente con su cabecera.

Cefidos por sus brazos o ramales a los laterales del bastidor-asiento, se establecen otros dos bastidores en forma de "U" que actúan como patas o elementos para apoyo de la silla sobre el piso, habiéndose previsto el primero de estos bastidores, o sea el que determina el juego de patas anteriores, articulado a la estructura del bastidor-asiento por pivotes con función de ejes de giro, mientras que el segundo de estos bastidores, o sea el que conforma las patas posteriores, se dispone libre de articulación, pero ambos capacitados para abrirse en compás y con sus terminales superiores coincidentes y encajados en el interior de sendos cajetines con función de gatos retentores y facultad desplazable por cremalleras acondicionadas en la cara inferior de unos reposa-brazos articulados, a su vez, al bastidor-respaldo.

La silla se completa con unas pletinas angulares que, provenientes de los terminales inferiores correspondientes a los laterales del bastidor-respaldo, se articulan y juegan con función de topes en los ramales del bastidor conformativo del juego de patas posteriores, sobre los que se apoyan y afirman para determinar el armado de la silla en su fase de despliegue.

Con independencia del conjunto descrito, se previene un último bastidor, también de configuración en "U", que remata por los extremos de sus brazos abiertos en sendos ganchos emergentes con posibilidad de anclaje en los pivotes de articulación del juego de patas delantero, cu-



70

yo bastidor lleva parte de su estructura soportada por la proyección más avanzada del bastidor-asiento, sobre la que apoya descansando en dos manguitos de goma ceñidos al tubo del travesaño y con misión amortiguadora, siendo este último bastidor prolongación destinada a oficiar de re posa-piernas.

75

Para facilitar la comprensión, y a título de ejemplo, no limitativo, los adjuntos gráficos ilustran la forma de realización idónea para el modelo.

La fig. 1ª es la vista de un costado o lateral de la silla, mostrando el reposa-piernas incorporado.

80

La fig. 2ª representa el lateral opuesto de la propia silla, desprovista del reposa-piernas y con el detalle de la articulación, sobre chapa troquelada, prevista en su parte más anterior.

85

Em ambas vemos: el bastidor-asiento -1- y el bastidor respaldo (2-, la banda textil -3- que cubre los huecos de ambos, con el almohadillado -4- de su parte superior; uno de los muelles cabeceros -5- para relacionar la tela al al travesaño alto del respaldo, otro de los muelles -6- que unen la misma tela con el travesaño inferior del asien to y la chapa troquelada -7- por lo que se verifica el enlace de la propia banda -3- con el travesaño anterior del repetido asiento.

90

95

Son visibles también en estas dos figuras el bastidor adicional -8-, engarfiable al bastidor-asiento, con apoyo en los manguitos -9-, el bastidor -10- que determina las patas anteriores, el bastidor -11- que conforma las posteriores, el cajetín -12- en que coinciden, en función



100 de gato retenedor con facultad desplazable en la crema-  
llera -13-, uno de los reposa-brazos (14), que apoyan  
en las cremalleras, y la pletina angular -15-, uno de  
los topes en el bastidor -11- para armado de la silla.

105 La fig. 3ª muestra una de las fases intermedias  
del plegado para la recogida y transporte de la sille-  
ta. Esta posición se posibilita mediante presión ejer-  
cida en la parte baja de la silla para que, previos  
los oportunos giros y desplaces, alcancen los neces-  
arios paralelismos y adosamientos entre patas, bastido-  
res, reposa-brazos y pletinas, que son precisos al mo-  
vimiento y logro indicados.

110 La fig. 4ª, por último, ofrece un detalle del  
mecanismo de articulación previsto bajo cada reposabra-  
zos para las posiciones, en grados de inclinación, del  
respaldo. Se aprecia distintamente el juego que tiene  
en la cremallera -13- el gato retentor -12- para per-  
115 mitir, por el recorrido de aquélla, que el respaldo -2-  
avance o retroceda.

Esta graduación se regula por elevación de los re-  
posa-brazos -14-, los cuales, al caer, fijan al gato re-  
tentor -12- en un punto de recorrido.

120 Lo dicho es fiel reflejo del objeto de este regis-  
tro, siendo variables las circunstancias de tamaños, for-  
mas, colores, proporciones y materiales empleados, siem-  
pre y cuando no alteren ni modifiquen de manera sustan-  
cial las características privativas del modelo, las que  
125 le definen, tipifican y reivindicán.



N O T A

Se reivindican los términos siguientes:

130 1º.- Silleta ligera plegable, caracterizada por comprender dos bastidores de estructura tubular y configuración aproximadamente rectangular, uno de los cuales actúa de respaldo mientras que el otro cumple funciones de soporte para acomodar la superficie del asiento, hallándose ambos cubiertos por una amplia banda de naturaleza textil con la consistencia precisa para determinar las superficies de apoyo que deben officiar como respaldo y asiento propiamente dichos..

135

140 2º.- Silleta, según el punto 1º, paracterizada porque la banda de cobertura se relaciona con el travesaño superior del bastidor-respaldo mediante un juego de muelles de engarce, con el travesaño posterior del bastidor-asiento por medio de otros resortes helicoidales análogos y con el travesaño anterior de este mismo bastidor-asiento merced a una chapa troquelada, a manera de rodillo, con facultad distensiva y que suaviza la arista del tubo en esta parte, prestando a su enlace o unión con el tejido cierta elasticidad que responde a la presión y al tiro, proporcionando una verdadera suspensión flotante para asiento y respaldo.

145

150 3º.- Silleta, según el punto precedente, caracterizada porque la banda de cobertura, en la parte correspondiente a la zona de asiento, aparece conformada por doble tela entre la que se intercala un almohadilla do o relleno de alto grado de elasticidad, habiéndose

12 DIC.



asimismo dispuesto una porción mullida en la parte del respaldo correspondiente al cabecero.

155           4º.- Silleta, según puntos anteriores, caracteri-  
zada por establecerse, ceñidos por sus brazos o ramales  
a los laterales del bastidor-asiento, otros dos bastido-  
res en forma de "U" que actúan de patas para la silla,  
habiéndose previsto uno de estos bastidores, el que de-  
160 termina el juego de patas anteriores, articulado a la  
estructura del bastidor-asiento por pivotes o puntos de  
giro, mientras que el segundo de los bastidores citados,  
o sea el que conforma las patas posteriores, se dispo-  
ne libre de articulación, hallándose ambos facultados  
165 para afirmarse en compás y con sus terminales superio-  
res coincidiendo encajados en el interior de sendos ca-  
jetines con misión de gatos retentores y posibilidad de  
plazable a lo largo de cremalleras situadas en las caras  
inferiores de unos reposabrazos, articulados, a su vez,  
170 al bastidor-respaldo.

          5º.- Silleta, según puntos del 1 al 4, caracteri-  
zada por haberse completado con unas pletinas angulares  
que, provenientes de los terminales inferiores de los la-  
terales del bastidor-respaldo, se articulan y juegan,  
175 con función de topes, en los ramales constitutivos del  
bastidor que conforma el juego de patas posteriores, sobre  
las que se apoyan y afianzan en la fase de despliegue,  
disponiéndose con independencia del conjunto un último  
bastidor, también conformado en "U", que remata por los  
180 extremos de sus brazos abiertos en sendos ganchos emer-  
gentes con posibilidad de anclaje en los pivotes de ar-  
ticulación del juego de patas delantero, cuyo bastidor

- 8 - 11 0225 12



185

soporte parte de su estructura en el travesaño anterior del bastidor-asiento, descansando en dos manguitos ceñidos a este travesaño con misión amortiguadora para oficiar de reposa-piernas.

62.- " SILLETA LIGERA PLEGABLE "

190

Todo conforme queda descrito en la presente memoria, que consta de OCHO HOJAS mecanografiadas por una sola cara, foliadas y dibujos que se acompañan.

Madrid, 12 DIC 1964

MANUEL RUIZ CIFRE  
P. A.

110925

MANUEL RUIZ CIFRE.

HOJA UNICA.



FIG. 1.

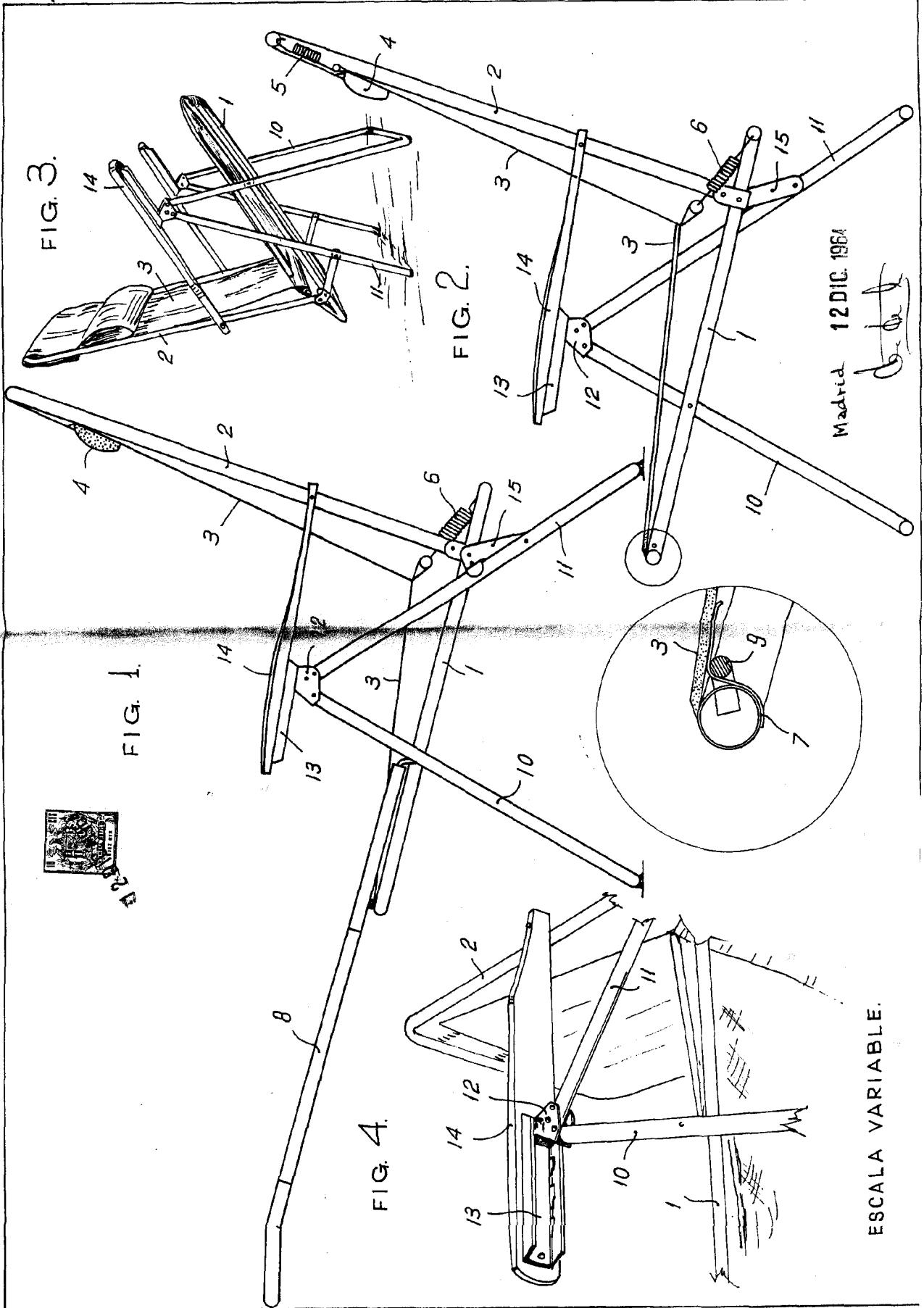

FIG. 2.

FIG. 3.

FIG. 4.

Madrid 12 DIC. 1964

*[Handwritten signature]*

ESCALA VARIABLE.