



110215

M O D E L O
D E
U T I L I D A D

por "MONEDERO CLASIFICADOR", a favor de DON RAFAEL VILCHES MORENO, domiciliado en Ubrique (Cadiz).

MEMORIA DESCRIPTIVA

El presente Modelo de Utilidad se refiere a un monedero clasificador.

Sabido es lo molesto que resulta buscar en los monederos corrientes la moneda fraccionaria llamada "calderilla" que bien por su tamaño, bien, en otros casos, por tener las mismas dimensiones que otras monedas de mayor valor es causa de pérdidas de tiempo e incluso de confusiones en los pagos que van en detrimento de los intereses del usuario y molestias para todos.

Soslayar estos inconvenientes es lo que pretende la presente invención que en esencia consiste en intercalar un tabique divi-



110215

sorio que separe los espacios dedicados a monedas de distinto valor y al mismo tiempo que el soporte de fuelle del mismo sirva de tope que impida la abertura completa del monedero evitando la caída de las piezas situadas en su interior al menor descuido del usuario.

5. Para mejor comprensión de la invención se describirá sobre el dibujo de la adjunta lámina de dibujos que muestra una realización de la misma dada sin caracter limitativo.

10. En la figura, que es una vista en perspectiva del monedero, se representa por 1 las alas del mismo con solapas 2, bien cosidas a mano, bien pegadas en todo su contorno que impiden la caída de las piezas al encajarse una en otra, formando un volumen cerrado, y sujetas por la brida 5 y en botón de presión 5'.

15. Entre estas dos alas y en planos perpendiculares a ellas se vinculan dos fuelles del mismo material 3, bien por cosido a mano, bien por pegado en todo su contorno que cerrando los laterales del diedro formado por las alas impiden la caída de las monedas y establecen un límite de abertura a las alas 1 hasta un valor preestablecido que facilita la extracción de las monedas pero que impide la caída de las mismas por abertura excesiva de aquellas.

20. En un plano bisectriz al diedro de alas se vincula un tabique 4 que al tener sus lados unidos a ambos fuelles y otro a la arista del citado diedro, forma unos tetraedros abiertos por su base y capaces de alojar distintos valores de moneda.

25. En el caso de desear tener mas clasificación de moneda basta intercalar otro tabique que multiplique por dos el número de los tetraedros clasificadores.

30. Puede darse el caso, así mismo, de no necesitarse la separación de las piezas de distinto valor y entonces basta suprimir los tabiques quedando un tetraedro amplio cuya boca permite el acceso y el asido de cualquier moneda elegida de antemano.



110215

12 U

Dentro de la esencialidad del invento caben variantes de detalle, asimismo protegidas, y así puede ser cualquiera el tamaño de los elementos del monedero, vario el número de tabiques, cualquiera el material con que se construye y cualquiera la vinculación de sus piezas.

N O T A

Descrito el objeto y utilidad de la invención, lo que se declara como no divulgado ni practicado en España, comprende las reivindicaciones siguientes:

10. 1.- Monedero clasificador, c a r a c t e r i z a d o porque en el interior de las alas articuladas y provistas de solapas encajables de un monedero habitual se provee, en plano perpendicular a las mismas, sendos fuelles, del mismo material, que cierran los laterales del diedro así constituido, formando un volumen teatédrico preferiblemente separado por a lo menos un tabique que

15. establece los espacios dedicados a monedas de distinto valor.

2.- Monedero clasificador.

Según se describe y reivindica en la presente memoria que consta de tres hojas foliadas y mecanografiadas por una sola cara y de una lámina de dibujos.

Madrid, a 12 Diciembre de 1964

RAFAEL VILCHES MORENO

p. a.

J A I M E I S E R N
P. P.

D. Rafael Vilches Moreno

Hoja única

110215 12

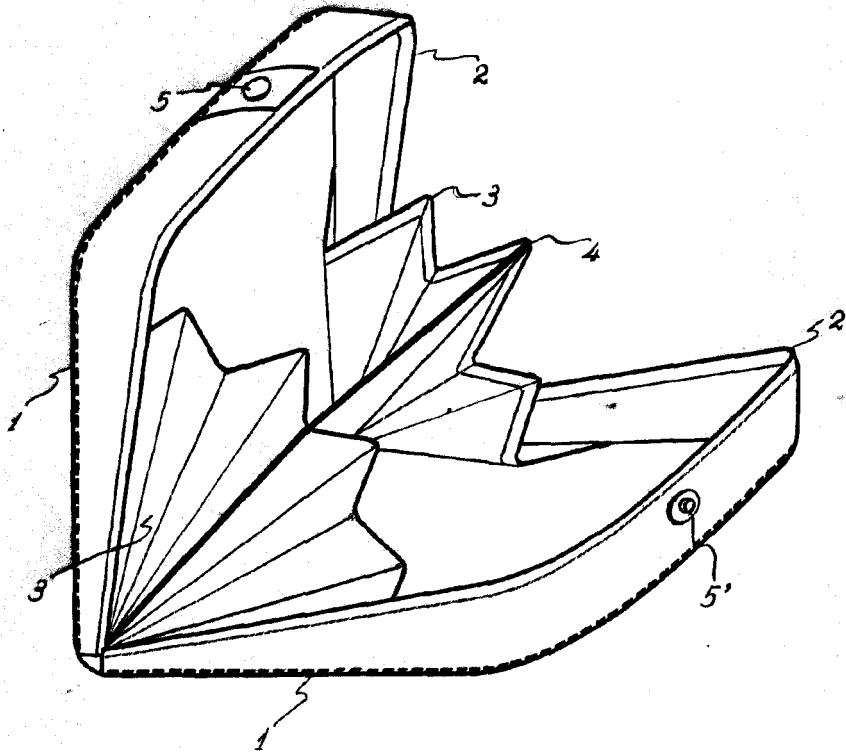

Madrid 12 Diciembre 1964

JAIMES IVERN

Loayza

Escala Variable

R