

21.407



110212

## memoria descriptiva

CLASE DE  
REGISTRO

MODELO DE UTILIDAD,

NOMBRE Y  
NACIONA-  
LIDAD DEL  
SOLICITANTE

Don Manuel PORVÉN SAN MARTIN,  
español,

RESIDENCIA  
Y DOMICILIO

LA CORUÑA Barrera, 11 y 13,

OBJETO

- C A J A -

Bat.-

110212

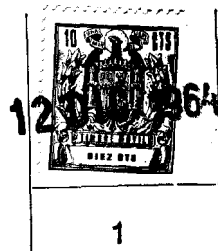

1

El presente modelo de utilidad se refiere a una caja, cuyas características la hacen apropiada para ser construida de cartón o material análogo, que presenta en todas sus aristas o bordes de los cuatro laterales, salientes doblados en escuadra, que al mismo tiempo que la dan mayor consistencia, evitan los golpes que pueda sufrir su contenido.

5

10

La caja está constituida por las seis piezas corrientes: fondo, tapa y los cuatro laterales, y en estos es en los que existe la ventajosa modificación que caracteriza la disposición a que nos referimos. En los laterales mayores solo los bordes superior e inferior están doblados en escuadra, constituyendo los indicados salientes, y en los menores, los cuatro bordes tienen tales dobleces.

15

20

Para armar la caja, las pestañas o dobleces de los cuatro laterales, se cosen al contorno del fondo, que a tal efecto tendrá las dimensiones adecuadas, y los laterales mayores se unen del mismo modo a los dobleces de uno y otro lado de los laterales menores. En las pestañas superiores se fija en la misma forma la tapa.

25

Esta caja, hasta el momento de ir a utilizar, puede presentarse con solo las uniones al fondo cosidas, y plegada en su conjunto para ocupar menos sitio; o también formada la banda constituida por los cuatro laterales, plegados dos de ellos sobre los otros dos, y separados el fondo y la tapa. En cualquier caso así ocupará un volumen más reducido del correspondiente a su utilización. El usuario solo tendrá que realizar los engrapados que falten.

110212



2

1                    Dentro de las reivindicaciones que se establecen,  
pueden fabricarse cajas de las formas, tamaños y materia -  
les que se juzguen adecuados, para la aplicación concreta  
de que se trate, sin que tales variaciones, así como las  
5 que puedan introducirse en detalles de su presentación y  
organización afecten a la esencialidad reivindicada, por lo  
que las cajas que se fabriquen, dentro de la idea general  
reseñada con cualquiera de esas modificaciones, no serán  
sino variantes, igualmente comprendidas y protegidas por  
10 el presente registro.

15                    En esta idea, las adjuntas figuras corresponden  
unicamente a una forma de ejecución, sin carácter alguno  
limitativo, que se presenta a título de ejemplo de realiza-  
ción para concretar cuanto se dice en esta memoria descrip-  
tiva.

20                    La figura 1 es la vista de conjunto de una caja,  
establecida de acuerdo con lo que se reivindica, y presenta  
su tapa en posición paralela a la que ocupará en la caja.

25                    La figura 2 detalla, en perspectiva, como se rea -  
liza el montaje de la caja.

                    Con referencia a dichas figuras y a los números  
que sobre ellas designan las partes y detalles de la caja re-  
presentada, que interesan a los fines de esta memoria, la  
descripción de la misma es como sigue:

30                    Está constituida por sus piezas fundamentales:  
fondo 1, laterales menores 4 y mayores 7, y tapa 8. La carac -  
terística esencial, como se ha dicho, es que los laterales  
tienen dobladas perpendicularmente las pestañas 2, 3 y 5 los

110212

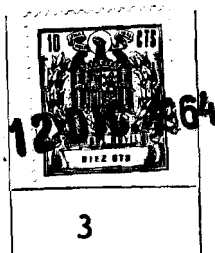

1 menores, y 6 y 9 los mayores, lo que dá lugar a que la dimensión del contorno de la caja, sea mayor que en una usual de la misma capacidad, para que el fondo 1 presente el espacio en que se cosen, mediante las grapas 10, las pestañas 2 y 9.

5 Los laterales mayores se cosen en sus extremos a las pestañas 3, y la tapa, cuando se cierra la caja, se une por su contorno de modo análogo a las pestañas 5 y 6.

10 En la figura 2, como se ha indicado, se señala como se acoplan las piezas que forman la caja, en cualquiera de sus esquinas, y como se unen entre sí por el oportuno cosido.

N o t a

15 Este registro consta de las siguientes reivindicaciones:

20 1.- Caja, caracterizada porque dos de sus laterales presentan, en sus bordes superior e inferior, dobleces en escuadra que forman otras tantas pestañas, y los otros laterales tienen todo su contorno doblado en la misma forma; a los dobleces inferiores, de los cuatro laterales, va cosida la pieza que constituye el fondo de la caja, y, a los dobleces análogos de la parte superior, se cose la  
25 tapa al cerrar la caja; armándose ésta cosiendo los laterales sin doblez en sus extremos, a los de las otras piezas que completan el contorno.

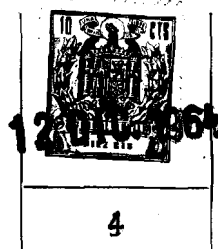

110212

1  
  
  
  
5  
  
  
  
  
  
  
10  
  
  
  
  
  
  
15  
  
  
  
  
  
  
20  
  
  
  
  
  
  
25  
  
  
  
Bat.-

2.- C a j a.

Según se describe y reivindica en esta memoria descriptiva.

Se detalla e ilustra con los planos que a la misma se acompañan.

Y cuya memoria descriptiva consta de 4 hojas, foliadas y escritas a máquina por una sola de sus caras.

Madrid, a 12 DIC. 1964

CARLOS ROEB  
P. F.  
*[Signature]*

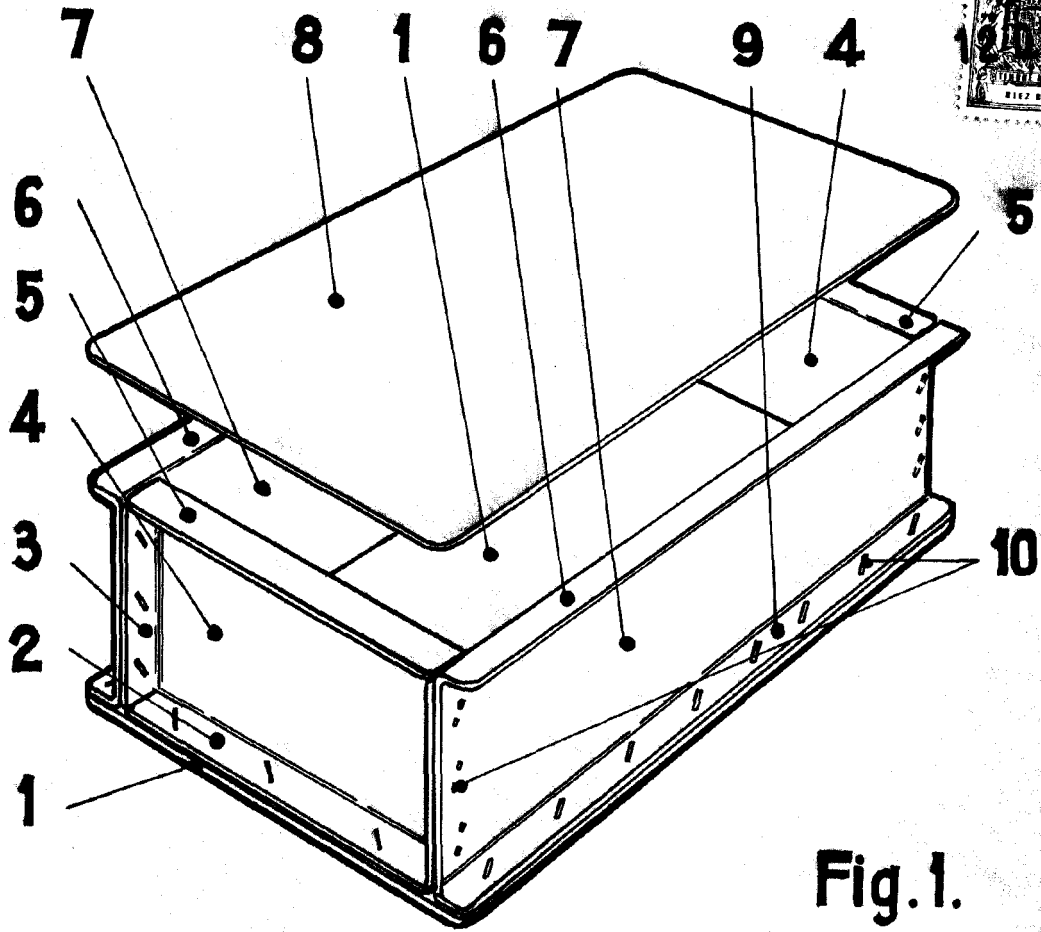

Fig. 1.

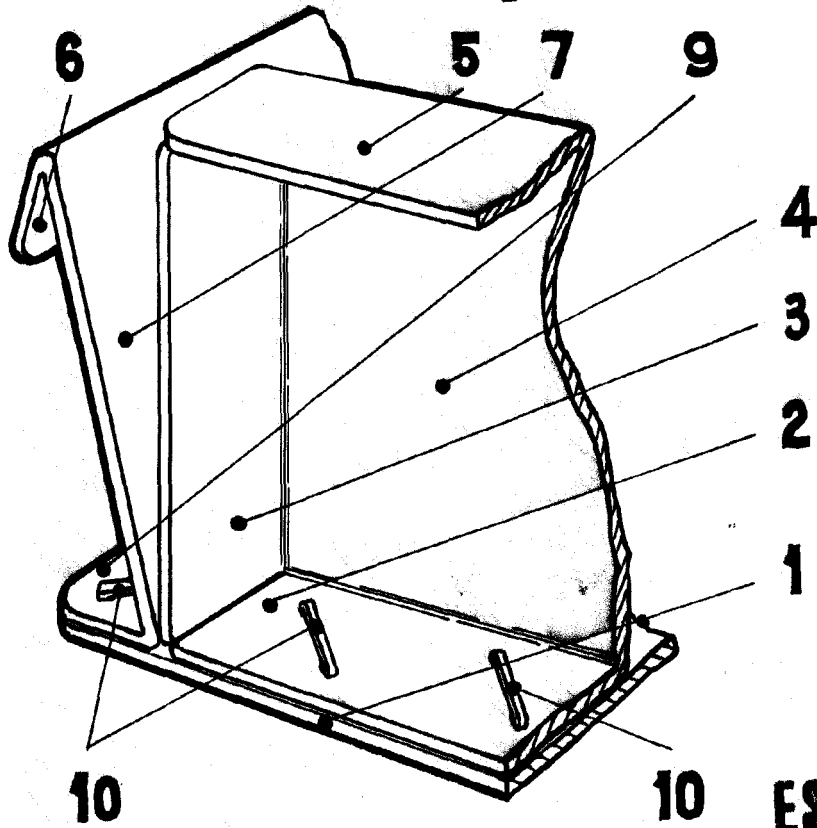

Fig. 2.  
ESCALA VARIABLE  
CARLOS ROEB

21407