



Grupo 6°, Clase 55.

MEMORIA DESCRIPTIVA

de la Patente de Invención, por 20 años, solicitada a favor de Don Salvador SERRA Sala, residente en Barcelona, para "UN ESTANTE ESPECIAL PARA EL ACONDICIONAMIENTO Y EXPOSICIÓN DE FRASCOS DE PERFUMERIA".

La Patente de invención a que se refiere la presente memoria descriptiva está destinada a garantizar la propiedad y la explotación exclusiva de un estante especial para el acondicionamiento y exposición de frascos de perfumería. Los referidos frascos son por lo general botellas de gran cabida a cuyo contenido se da salida por un grifo dispuesto cerca de su fondo, de manera que aquellos quedan dispuestos de una manera permanente en el propio estante, en tanto contengan liquido del que llevan almacenado.

En su esencialidad consiste el estante de que se trata en un armazón en forma de paralelepípedo rectángulo, cerrado por todas caras menos por la anterior. La altura de dicho armazón corresponderá generalmente a la de los frascos o botellas, al igual que su espesor o profundidad y en cuanto a su longitud depende del número de aquellas que se deseen disponer en el mismo, una a continuación de la otra. El referido armazón queda sustentado sobre unas patas y por su cara anterior va provisto de unas columnas y otro dispositivo adecuado, colocadas entre cada dos de tales botellas, quedando en esta forma aparentemente dividido en tantos compartimentos como botellas en el mismo, vayan colocadas.

Para mejor comprensión del objeto de esta patente se acompaña el dibujo de la hoja adjunta en el que a título tan solo de ejemplo se representa un caso de ejecución del estante de referencia.

Como se muestra en el mencionado dibujo el estante de que se habla comprende una placa de sustentación 1, de los frascos o botellas 2, una segunda placa a modo de cubierta 3, las paredes laterales 4, y la pared del fondo 5, formando el conjunto de todas ellas un cuerpo papalelepipedo que queda sustentado sobre unos piés 6.

Ademas por la parte anterior del referido estante que queda abierta y se halla provista del remate 7, van dispuestas unas columnas 8, establecidas entre cada dos frascos -2- consecutivos.

El número de frascos que pueda contener cada estante será variable, disponiendose al efecto en el mismo el número de columnas 8, que en cada caso sea preciso.

Cuanto se refiera a dimensiones de este estante será igualmente variable, como lo serán las formas accesorias de sus partes integrantes. Ademas, la parte de adorno y decoración de dichos estantes podrá igualmente variar al igual que el modo de sustentación del mismo y en general en cuanto no altere, cambie o modifique la esencialidad de la patente descrita.

===== N O T A =====

Esta Patente se refiere a "EN ESTANTE ESPECIAL PARA EL ACONDICIONAMIENTO Y EXPOSICION DE FRASCOS DE PERFUMERIA", Grupo 6°, Clase 55ª, debiendo recaer sobre la siguiente REIVINDICACION sobre la que se determina su mencionado objeto:

REIVINDICA el recurrente la propiedad y la explotación exclusiva del mencionado estante que esencialmente comprende una placa horizontal de sustentación de las botellas, otra

placa así mismo horizontal que sirve de tapa o cubierta, dos paredes laterales y una de fondo, formando el conjunto un cuerpo paralelepipedo sustentado por unas patas en número conveniente, quedando el referido cuerpo abierto por su cara anterior en la que figuran unas columnas dispuestas entre cada dos de tales botellas y completandose con los elementos de decoración y adorno que se estimen necesarios, tal y como se detalla en la descripción que antecede y se representa en los dibujos de la hoja adjunta.

Consta la presente memoria descriptiva de tres hojas foliadas escritas por una sola cara.

Barcelona 31 de Octubre de 1928.

P. A.

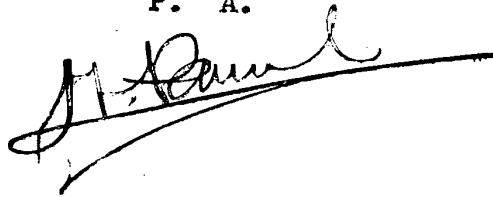
A handwritten signature in dark ink, appearing to read "J. A. Daniel", written over a horizontal line.

160102

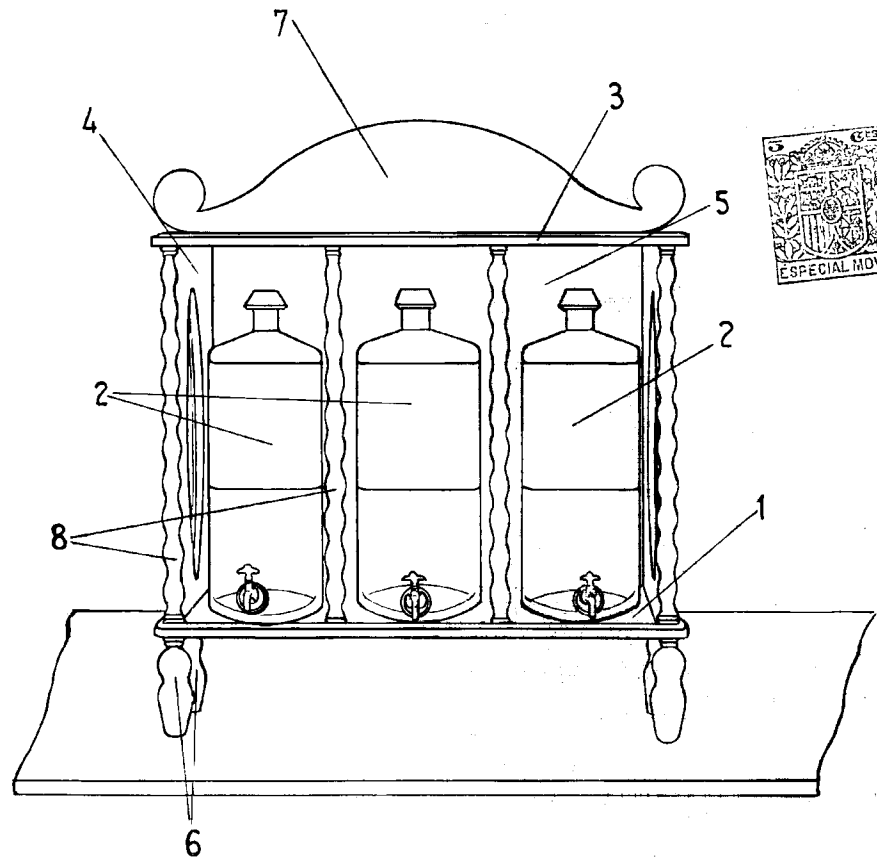

ESCALA VARIABLE

31 October 8
J. P. ...