

109892 28



109892

MODELO DE UTILIDAD

que por veinte años, para España y sus Posesiones, se solicita a favor de D. SERAFIN ALVAREZ CANO, de nacionalidad española, residente en Sevilla (ESPAÑA), calle Los Polancos, 6, por: "UN CONJUNTO-PRENSA PARA CAJA DE REGISTROS ELECTRICOS".

Memoria descriptiva

En las cajas de registros electricos se ocasionan muchas averias por la infiltracion en ellas de agua y humedad a través de las conexiones con el exterior.

5 Este conjunto-prensa garantiza una total estanqueidad en las conexiones, pues su especial disposición de montaje, una vez realizado el apriete de las tuercas, evitan con su presión sobre el pasamuro toda posibilidad de filtración.

10 El conjunto-prensa, cuyo registro se solicita, está formado por un pasamuro (1-fgs. 1-2), construido de goma o de cualquier otro material elástico aislante, cuyo pasamuro, es de contorno cilindrico y en su periferia lleva una ranura rectangular (2-fig. 1) para su alojamiento en la pared (3-fis. 1-2) de la caja de registro; concéntrico al taladro central de este pasamuro, lleva un tubo (4-fis. 1-2) conductor del cableado, cuyo tubo vá exteriormente roscado



15 para el acoplamiento de un juego de tuercas (5 Fgs. 1-2) que al ser
apretadas hacen presión sobre unas arandelas (6 fgs. 1-2) metálicas
que lleva el pasamuro a cada lado, con lo que se consigue una presión
uniforme sobre éste, permitiendo que la expansión la haga por igual
no dejando posibilidad de filtración de humedad ni aire.

20 Descrita suficientemente la naturaleza y alcance de la
presente invención, se hace constar que en la misma, podrán ser va-
riables, dimensiones y en general aquellos otros detalles accesorios
o secundarios que no alteren, cambien ni modifiquen la esencialidad
propuesta.

25 Los terminos en que queda redactada esta memoria son cier-
tos y fiel reflejo del objeto descrito, debiendose tomar en un sentido
mas amplio y nunca en forma limitativa.

30 Todo según se detalla en el dibujo adjunto que a titulo de
ejemplo acompaña a la presente memoria descriptiva, en el que repre-
senta:

La fig. 1, una vista en alzado y sección del conjunto-pren-
sa.

La fig.2, una vista en planta del mismo.

REIVINDICACIONES

35 Se reivindica como de la propia y nueva invención la propiedad y
explotación exclusiva de:

1a.- Un conjunto-prensa para caja de registros eléctricos, caracteri-
zado por llevar un pasamuro de material elástico aislante, de contor-
no cilindrico, provisto de una ranura rectangular en la parte exterior
40 llevando superpuesto a cada lado de él, una arandela metálica con el
mismo diámetro exterior e interior que dicho pasamuro; y como elemen-
to de presion y fijación al montaje, un juego de tuercas que roscan
sobre el tubo-conductor del cableado, a uno y otro extremo.

2a.- "UN CONJUNTO-PRENSA PARA CAJA DE REGISTROS ELECTRICOS".-

Consta la presente memoria descriptiva de tres hojas numera-



das y mecanografiadas por una sola cara a las que se acompañan un pliego para su mejor comprensión.

MADRID, 28 DE NOVIEMBRE DE 1.964

RODOLFO DE LA TORRE
E. P.

100892 Figura 1.

28 NOV.

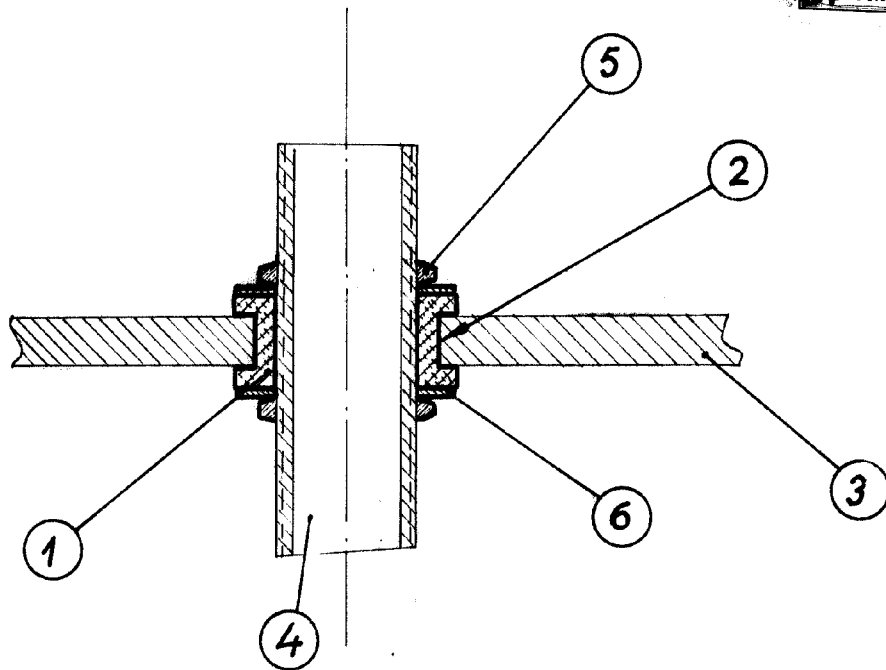

Figura 2.

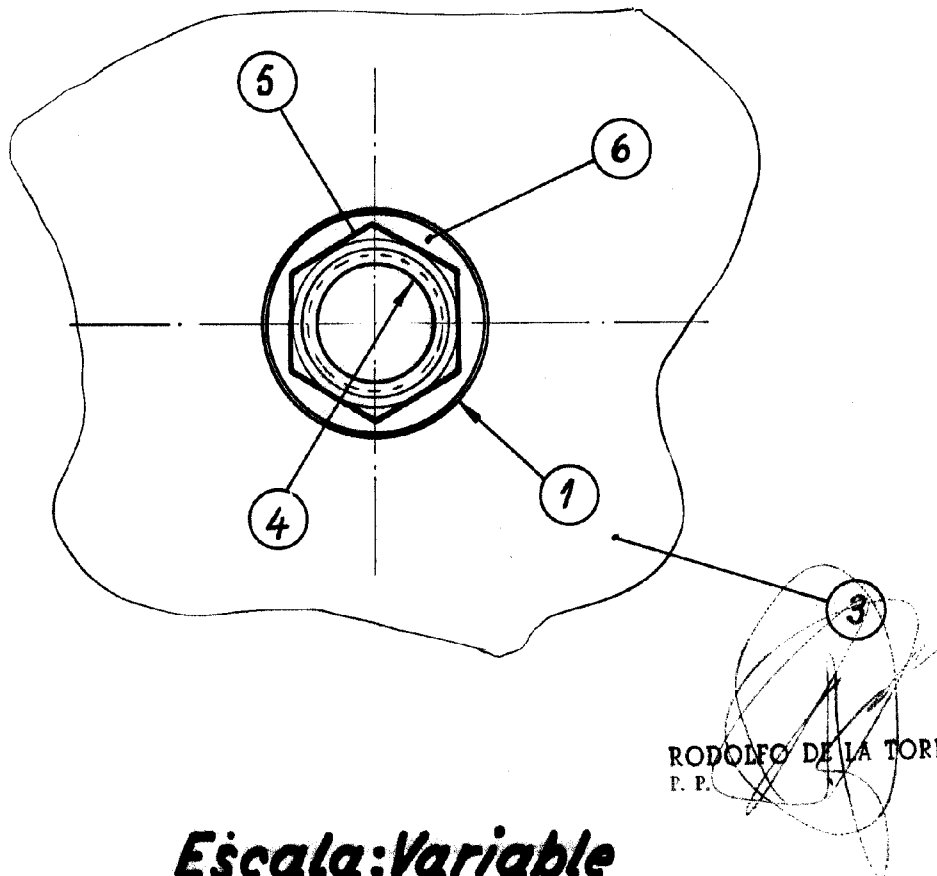

RODOLFO DE LA TORRE
P. P.

Escala: Variable