



109866

M O D E L O  
D E  
U T I L I D A D

a favor de Don Salvador PEYDRO ESTEBAN, de nacionalidad española, residente en Esplugas de Llobregat (Barcelona), Avenida José Antonio, 52, por "PORTERIA DE BALONCESTO".

- . -

MEMORIA DESCRIPTIVA

La presente invención se refiere a una portería de baloncesto muy práctica por ser desmontable, pudiendo por lo tanto ser fácilmente transportable, no obstante, de realización sencilla y económica.

5. La portería aludida, se caracteriza por el hecho de comprender una columna desmontable, en cuyo extremo inferior se dispone amovible una peana equilibradora mientras que en el extremo superior, que es acodado, es susceptible de fijarse un tablero provisto del correspondiente aro en el que se suspende la correspondiente red.
- 10.

109866

17 NOV 1964



5. La columna indicada presenta la particularidad de estar formada por dos elementos tubulares, en cuyos extremos adyacentes se forman valonas susceptibles de yuxtaponerse para recibir elementos de fijación, estando la superior dotada por su extremo de una platina que se enfrenta con otra de la que es solidario el aro, fijándose ambas entre sí previa interposición del tablero.

10. Los dibujos adjuntos muestran tan sólo a título de ejemplo, no limitativo del alcance de la presente invención, un caso práctico de realización de una portería según las características descritas.

15. En dichos dibujos: La figura 1 muestra una vista en perspectiva de un despiece de los elementos que forman la portería; y la figura 2 otra vista en perspectiva de la misma montada y en función de uso.

20. Según la representación de los dibujos, el objeto de la presente invención comprende una columna formada por los cuerpos tubulares -1- y -2-, los cuales son susceptibles de fijarse entre sí longitudinalmente mediante los valones yuxtaponibles -3- y -4- las cuales están dotadas de los orificios -5- para recibir los correspondientes elementos de fijación, tales tornillos.

25. El cuerpo -1- superior, presenta en su extremo libre el acodamiento -6- en el que se dispone la platina transversal -7-, a la que se yuxtapone otra -8- en la que halla solidarizado el aro -9- que sostiene la cesta -10-.

Ambas platinas -7- y -8- están dotadas de los orificios coincidentes -11- permisivos de la mutua recep-

109866

17



ción de los elementos de fijación correspondiente, los cuales afectan también otros -12-, formados en un tablero -13- que se halla intercalado entre aquellas dos platinas -7- y -8-, y que sirve para el rebote de la pelota.

5.

El cuerpo tubular -2- inferior, tiene dispuestos en su extremo inferior la pluralidad de tornapuntas -14- mediante los que es susceptible de fijarse el conjunto sobre la peana -15-, la cual presenta la particularidad de estar constituida por un material pesado con el fin de equilibrar el conjunto contra el balanceo.

10.

Serán independientes del objeto de la invención, los materiales empleados en los distintos elementos constitutivos de la canasta, así como las formas y dimensiones, tanto absolutas como relativas, de los mismos y, en consecuencia, todo cuanto no afecte a su esencialidad.

15.

- . -

#### N O T A

Se reivindica como objeto del presente modelo de utilidad:

20.

1. Portería de baloncesto, que se caracteriza por el hecho de comprender una columna desmontable, en cuyo extremo inferior se dispone amovible una peana equilibradora mientras que en el extremo superior, que es accionado al efecto, es susceptible de fijarse un tablero provisto del correspondiente aro en el que se suspende la red.

109866

17 NOV



5. 2. Portería de baloncesto, según la reivindicación 1, que se caracteriza por el hecho de que la columna está formada por dos elementos tubulares en cuyos extremos adyacentes se forman sendas valonas susceptibles de yuxtaponerse para recibir los elementos de fijación, estando la superior dotada en su extremo de una platina que se enfrenta con otra en la que se halla fijado el aro, asegurándose ambas entre sí previa interposición del tablero.

10.

3. Portería de baloncesto.

La presente memoria consta de cuatro hojas foliadas escritas a máquina por una sola cara.

Barcelona, 17 de noviembre de 1964.

Salvador PEYDRO ESTEBAN

p.a.

100866

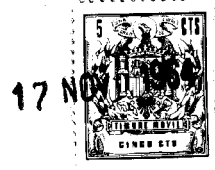

Fig. 1

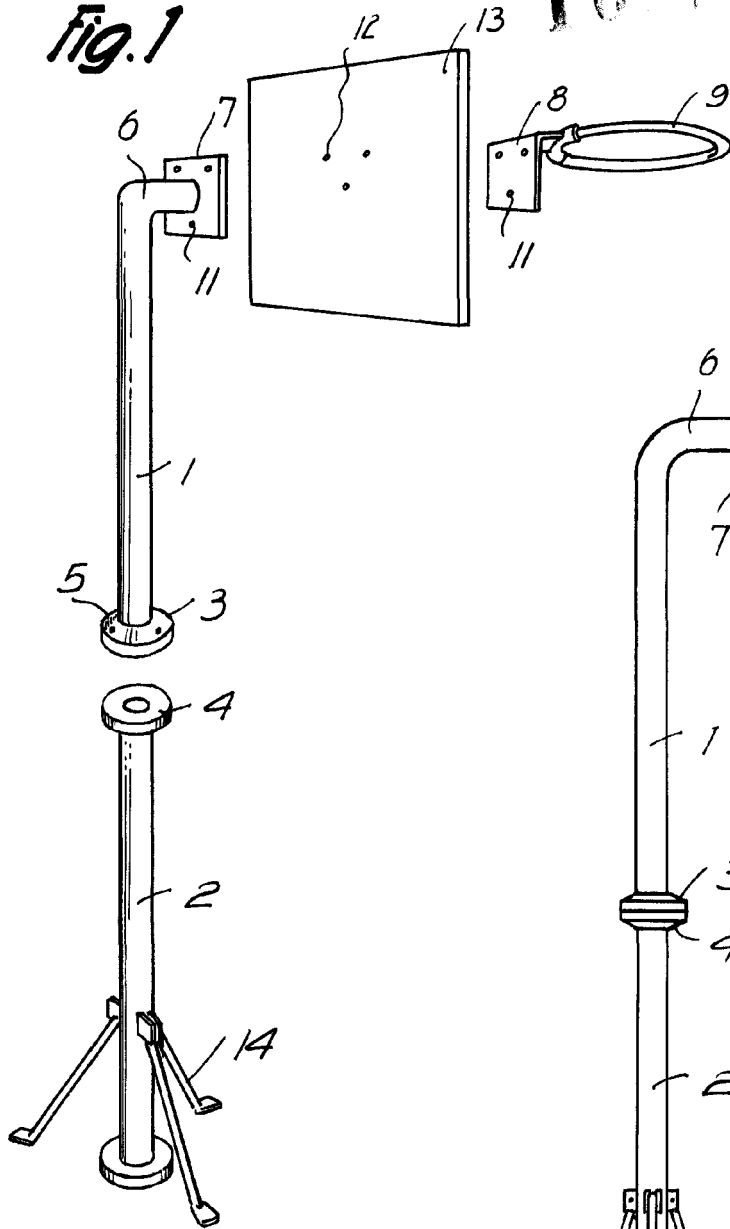
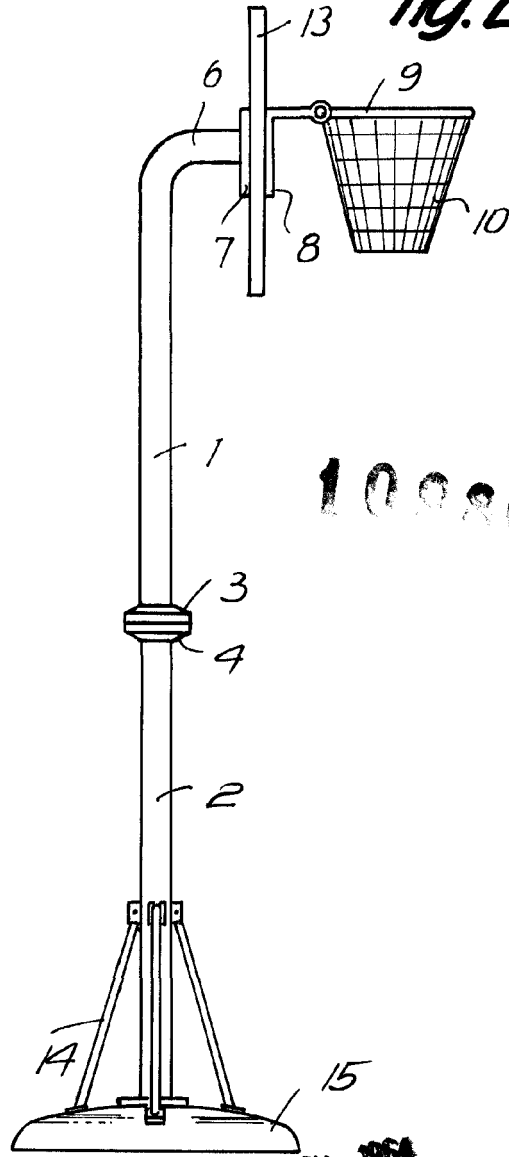

Fig. 2



100866

11734

Barcelona, 17 NOV 1964  
Salvador Peydro Esteban  
D.A.