



109864

P A T E N T E D E M O D E L O D E U T I L I D A D

por VEINTE AÑOS

a favor de D o n N a r c i s o P L A N A S V I L A ,
de nacionalidad española, domiciliado en Cassá de la Selva
(Gerona), calle paz, número 35, p o r :

" UN MUEBLE DESMONTABLE PERFECCIONADO "

M E M O R I A D E S C R I P T I V A

1 El presente Modelo de Utilidad tiene por objeto- según
se indica en su enunciado - un mueble desmontable perfeccio-
nado, susceptible de ser construido en diversos tamaños, en
vistas a desempeñar diferentes funciones, tal, por ejemplo, la
5 de taburete, mesita de centro, mesa de cocina o de bar o res-
taurante, etc., etc.. En todas sus diversas formas de reali-
zación, el mueble que se trata de registrar - según se verá
claramente a continuación - presenta las ventajas de resultar
muy simple y sencillo de construir, pudiendo ser fabricado en
10 series industriales con instalaciones y utillajes relativamen-
te modestos, y de resultar fácilmente montable y desmontable;

109864



pasando a ocupar un volumen realmente mínimo una vez desmontado lo que aparece como particularmente interesante cuando se trata de equipar negocios - como hoteles, bares y restaurantes - en los que resulta siempre conveniente contar con un remanente de muebles que puedan ser almacenados ocupando espacio mínimo y puedan ser rápidamente montados y puestos en servicio ante cualquier situación de emergencia.

Por lo demás, la estructura y principales características y ventajas del mueble en cuestión resultarán más fácilmente comprensibles a la vista de los dibujos adjuntos, en los que - desde luego, sin carácter limitativo de ninguna clase - se ha representado un ejemplo concreto de realización práctica del mismo.

En estos dibujos:

La figura 1 es un despiece en perspectiva del conjunto de elementos integrantes del mueble.

La figura 2 es una vista frontal del conjunto, convenientemente montado.

La figura 3 es un corte según III-III de la figura anterior.

Y, finalmente, la figura 4 es un corte según IV-IV de la figura precedente.

Refiriendonos, pues, a estos dibujos:

El conjunto comprende en primer lugar un armazón de soporte formado por dos bastidores laterales iguales entre sí, preferentemente constituidos a base de segmentos tubulares de sección cuadrada o rectangular, convenientemente soldados entre sí. Cada uno de estos bastidores adopta una forma general en U invertida, hallandose constituido por tres segmentos tubulares 1-2-3 y 1'-2'-3', y un travesaño intermedio 4 y 4'. La forma de los segmentos 1-3 que constituyen las patas podrá

109864



5 experimentar todas las variaciones que se consideren convenientes, adaptandose al estilo que en cada caso interese, al igual que el travesaño intermedio (del que, en algunos casos, puede incluso prescindirse), pero el travesaño superior 2 debe ser siempre rectilíneo a fin de permitir el acoplamiento del table-
ro superior, en la forma que se expondrá más adelante.

10 El armazón dicho se completa por medio de unos largueros 5 - normalmente en número de dos - mediante los que se solidarizan entre sí los expresados bastidores laterales. Estos largueros - cuya forma podrá variar entre los más amplios límites - normalmente adoptarán estructura tubular, y se hallarán dotados en sus testas de unos orificios roscados 6, en los que roscarán los tornillos 7, previo atravesar los orificios 8 previstos en las aletas 9 solidarias de los bastidores laterales. El montaje del armazón de soporte exigirá, pues, simplemente la colocación y roscado de cuatro tornillos, pudiendo llevarse a cabo con toda rapidez y facilidad. Naturalmente que sin ningún inconveniente pueden invertirse los términos de esta fijación, haciendo sobresalir de los largueros 5 unos
15 espárragos en los que rosquen unas correspondientes tuercas. Notese, ademas, que las operaciones de soldadura para constitución de los bastidores se realizarán sobre cuerpos planos, en los que, consecuentemente, estas operaciones resultarán muy simples y fáciles de llevar a cabo.

25 Finalmente, el conjunto comprende un tablero superior 10 constituido a base de madera, contrachapado o cualquier material artificial o natural que se considere conveniente. Este tablero presenta en su cara inferior y en las proximidades de sus bordes transversales dos pares de guías 10-11 y 10'-11' paralelas a estos bordes, entre las que pueden encajar en forma
30 ajustada las ramas superiores rectilíneas 2-2' de los basti-

109864



5 dores laterales, Por lo general bastará este encaje ajustado para obtener una fijación perfectamente segura del tablero al bastidor, aunque - si, se considera conveniente - esta solidización puede asegurarse por medio de pasadores, encajes a corredera u otra disposición cualesquiera que se considere adecuada.

10 Como se comprende el mueble descrito puede ser construido en muy diversas medidas y proporciones en vistas a desempeñar distintas funciones, pudiendo completarse su utilidad, por ejemplo, previendo un cajón situado bajo el tablero encajado a corredera entre las guías conformadas por las ramuras 13 previstas en los listones 12-12'. En este caso la posición límite de cierre del cajón vendría determinada por el listón 14, fijado a lo largo del borde longitudinal posterior del tablero.

15 ⁱⁱEsta ya únicamente hacer constar, que, como se comprende y es lógico, en la realización práctica del mueble perfeccionado que ha quedado descrito, aparte de las que ya han quedado indicadas, cabrá introducir todas aquellas adiciones y modificaciones de detalle que no afecten a lo que constituye la esencialidad del registro que se solicita.

20

N O T A

SE REIVINDICA:

25 1 - Un mueble desmontable perfeccionado, caracterizado por comprender un armazón formado por dos bastidores laterales iguales entre sí, de estructura tubular metálica y forma general en U invertida, cuyas ramas centrales son rectilíneas; estos bastidores se hallan unidos entre sí quedando inmovilizados en la posición correcta, por medio de unos correspondientes largueros que se fijan en forma fácilmente desmontable;

30 situandose y fijandose sobre el armazón de soporte constituido

109864

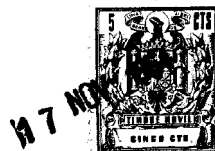

de esta forma, un tablero plano, cuya cara inferior presenta junto a sus bordes transversales sendos pares de guías paralelas a estos bordes entre las que pueden encajar en forma ajustada las expresadas ramas superiores rectilíneas de los indicados bastidores laterales.

2 - Un mueble desmontable perfeccionado.

Consta la presente Memoria Descriptiva de cinco hojas mecanografiadas, escritas por una sola cara, numeradas del 1 al 5 y con sus líneas numeradas, a su vez, de cinco en cinco y de dibujos anexos.

Barcelona, 17 NOV. 1964

P.A.

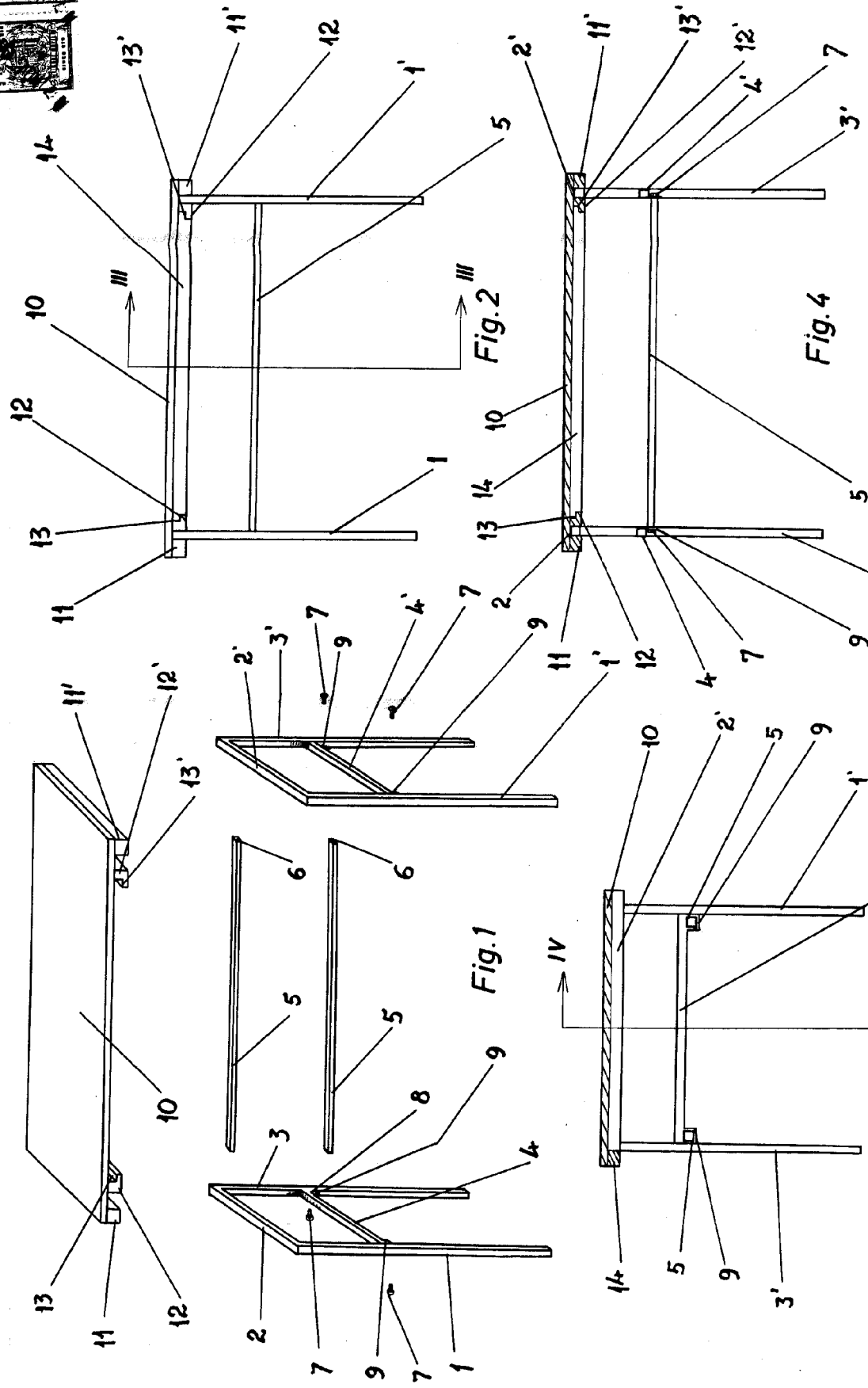

Barcelona, 17. Noviembre 1964.
P.A.

Escala variable