



26 NOV

109830

109830

MEMORIA DESCRIPTIVA

que se acompaña a la solicitud de un

.....
MODELO DE UTILIDAD

por VEINTE años en España, por: "TAPA PERFECCIO-

NADA PARA PIEZAS DE BATERIA DE COCINA".
.....
.....

a favor de

.....
EL ALUMINIO, S.A.

domiciliado en Princesa, 1.- MURCIA
.....
.....

MP/



La invención a que se refiere la presente Memoria, constituye una novedad industrial, con características y ventajas que la hacen merecedora del privilegio de explotación exclusiva que por ella se solicita, de acuerdo con las prescripciones del estatuto Vigente de la Propiedad Industrial de fecha 26 de Julio de 1.929, texto refundido publicado el 30 de Abril de 1.930.

Este Modelo de Utilidad, se contrae, como su enunciado indica, a una tapa perfeccionada para piezas de batería de cocina, cuya más destacada característica es la de estar provista de una parte transparente resistente al calor, que permite inspeccionar y vigilar la cocción de los alimentos contenidos en el recipiente.

La descripción de la tapa en cuestión, se realiza con ayuda de los dibujos que de la misma se adjuntan, a base de los cuales se expone su estructura, al propio tiempo que las ventajas más importantes que de su uso se derivan.

En el plano, y a título de ejemplo, no limitativo, se expone una forma práctica de realización del Modelo de Utilidad que nos ocupa, vista en sección (Fig. 1ª) y en planta (Fig. 2ª).

En ambas figuras, las distintas referencias señaladas, corresponden a los elementos y partes componentes del conjunto siguientes:

1ª.-Parte transparente resistente al calor, en cualquier color y con cualquier dibujo ornamental.

2ª.-Ala metálica de la tapa.

3ª.- Pomo

4ª.- Recipiente.

Básicamente, esta tapa está constituida por un perfil circular (2) de chapa metálica o similar, el cual tiene un borde de encaje para ajustarse en la boca de un recipiente, (4).

Por su parte interior, este perfil (2) forma una pestaña -

109830



dentro de la cual encaja a presión, por toda su periferia, una pieza circular (1), de material transparente y resistente al calor, tal como por ejemplo: duralex, pirex, gena etc, la cual es preferiblemente de forma ligeramente convexa, pudiendo además ser distinta de colores, azul, rojo, verde, amarillo etc, y presentar grabados diversos dibujos decorativos.

La función de esta pieza transparente (1), en el centro de la cual va acoplado el pomo (3) es permitir inspeccionar el proceso de cocción de los alimentos que se encuentran dentro del recipiente (4).

Hecha la descripción precedente, hemos de añadir que los detalles de realización de la idea expuesta pueden variar, sin que por ello cambie la esencia de la invención que es la que se desprende de los párrafos que anteceden y la que se reivindica en la siguiente

- NOTA -

En resumen, el Modelo de Utilidad que se solicita, recaerá sobre las reivindicaciones siguientes:

1º, -TAPA PERFECCIONADA PARA PIEZAS DE BATERIA DE COCINA, caracterizada esencialmente, porque está constituida por un perfil anular de chapa metálica, el cual tiene un borde de encaje vertical superior, para ajustarse en la boca de un recipiente apropiado, y por su parte interior, realizada una pestaña dentro de la cual encaja a presión, por toda su periferia, una pieza circular convexa de material transparente y resistente al calor en el centro de la cual hay fijado un pomo, y cuya pieza que puede tener distintos colores y dibujos decorativos, permite inspeccionar la cocción de los alimentos.

Se reivindica por último como objeto sobre el que ha de recaer el Modelo de Utilidad que se solicita: "TAPA PERFECCIONADA PARA PIEZAS DE BATERIA DE COCINA".

Todo tal y conforme queda descrito y reivindicado en la pre

109830

- 4 -

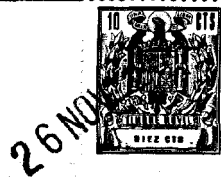

sente Memoria que consta de cuatro páginas mecanografiadas y dibujos que se acompañan.

Madrid, 26 de noviembre de 1.964

ALFONSO UNGRIA

P. P.

A handwritten signature in dark ink, appearing to be 'A. Ungria', is written below the typed name.

5

10

15

20

25

30

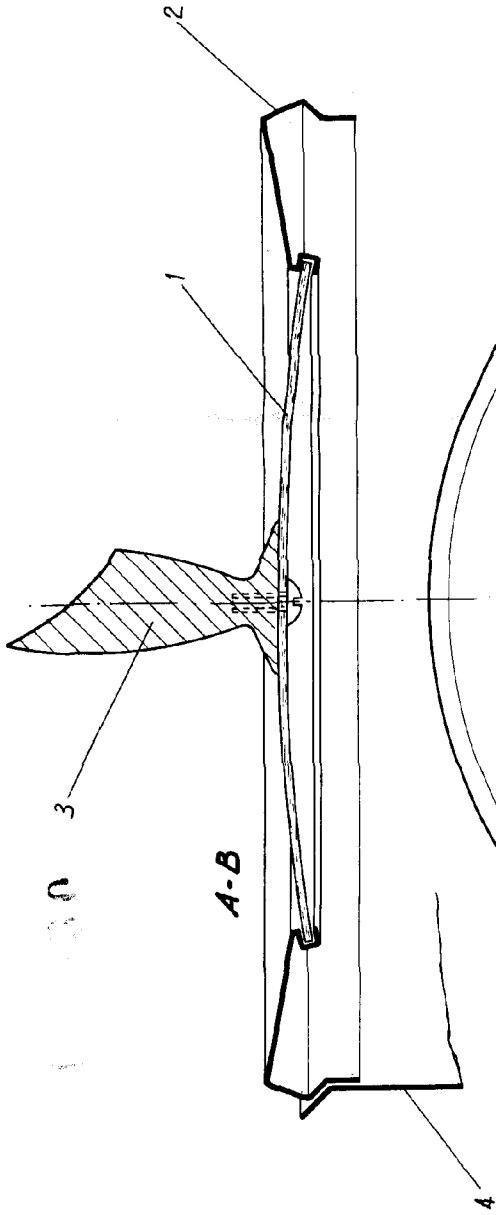

FIG-1

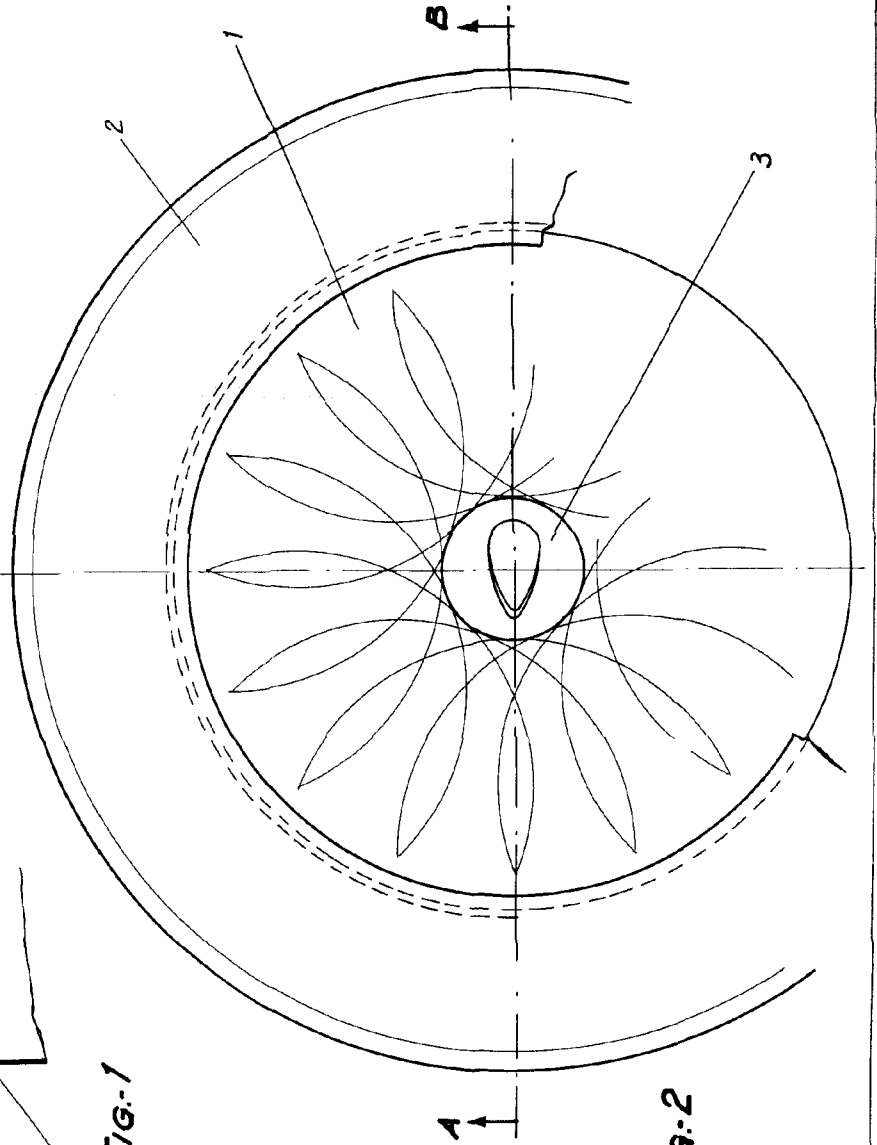

FIG-2

ESCALA VARIABLE
Madrid, 26 de Noviembre de 1960
ALFONSO UNGRIA
P.P.