

94



109794

PATENTE
DE
REGISTRO DE MODELO DE UTILIDAD

por "Una caja de material celulésico o sintético para lavar
medias" -----

a favor de Don Pedro BAQUER MIRO y Don Francisco BANQUE FIGUE-
RAS, de nacionalidad española, domiciliados en BARCELONA, ca-
lle Verdi, nº 160.

MEMORIA DESCRIPTIVA

En el lavado manual de las medias la mayoría de las ve-
ces resultan éstas averiadas al engancharse la malla en las
uñas de las manos, debido a quebraduras que las uñas puedan
tener, hasta el extremo que frecuentemente han de ser dese-
chadas o bien reparadas, lo que redundo en perjuicio económi-
co.

5

La utilidad proporcionada por el modelo que se registra
reside principalmente en el hecho de permitir un perfecto
lavado de las medias, así como exprimirlas, sin posibilidad
de que puedan averiarse.

10

Se caracteriza la caja para lavar medias de que se tra-
ta por el hecho de estar constituida en material esponjoso



5 muy absorbente, blando y elástico, como por ejemplo de esponja de celulosa o látex esponjoso, y conformada de manera que presenta en una sola pieza un cuerpo contenedor hueco y una tapa prevista de una parte saliente que se ajusta en el hueco de dicho cuerpo contenedor cerrán-

10 Para su lavado, las medias son introducidas en el interior de la parte hueca del cuerpo contenedor de la caja, junto con detergente, luego se cierra ésta bajando la tapa y ajustando su parte saliente en la boca del hueco de dicho cuerpo contenedor, después de lo cual se moja el conjunto y se opera de manera usual en el lavado, lo que es factible gracias a lo blando y elástico del mate-

15 rial, aclarando y exprimiendo finalmente, y abriendo la caja para apartar las medias ya perfectamente lavadas y exprimidas.

20 A título de ejemplo de como está constituida una caja para lavar medias fabricada de acuerdo con el modelo de utilidad de que se trata se representa en el dibujo adjunto un caso de ejecución de una de ellas.

25 Como se puede apreciar en el dibujo la caja está constituida de una sola pieza, de material esponjoso celulósico, que comprende un cuerpo contenedor 1 provisto de un hueco cilíndrico central 2 y de una tapa 3 prevista de un saliente cilíndrico 4 de igual diámetro que el del hueco 2 y en el que se ajusta cuando la tapa es abatida encima del cuerpo contenedor.

Unos elementos caprichosos de adorno 5 están colocados en la superficie superior de la tapa.

109794



- 3 -

5 Como se comprende las cajas que se fabriquen de acuerdo con el modelo pedrán presentar en cada caso de ejecución particulares formas y tamaños, así como distintos colores y adornos, en relieve integralmente formados o bien adheridos, estar constituidas de diversos materiales adecuados, o sea absorbentes, blandos y elásticos, obtenerse por medios manuales o mecánicos, estar formadas de una sola pieza o de varias, así como presentar otras variaciones que como las que acaban de precisarse, por ser de carácter accidental, secundario e accesorio respecto a lo que básicamente caracteriza al modelo, no produzcan variación en su esencialidad.

10

N O T A

15 Por la patente de registro de modelo de utilidad que se refiere la presente memoria descriptiva se REIVINDICA la propiedad y la explotación exclusiva de:

1.- Una caja de material celulésico o sintético para lavar medias, esencialmente caracterizada por el hecho de que está conformada de manera que presenta en una sola pieza un cuerpo hueco contenedor de las medias y una tapa prevista de una parte saliente que se ajusta en la boca del hueco de dicho cuerpo contenedor cuando es abatida sobre este, cerrándole.

20

2.- "Una caja de material celulésico o sintético para lavar medias".

Consta la presente memoria descriptiva de tres hojas foliadas, escritas por una sola cara.

Barcelona, 14 de Noviembre de 1964.

P. p. de Don Pedro BAQUER MIRO y

Don Francisco BANCUE FIGUERAS,
J. BONET DEL RIG
P. P.

109794

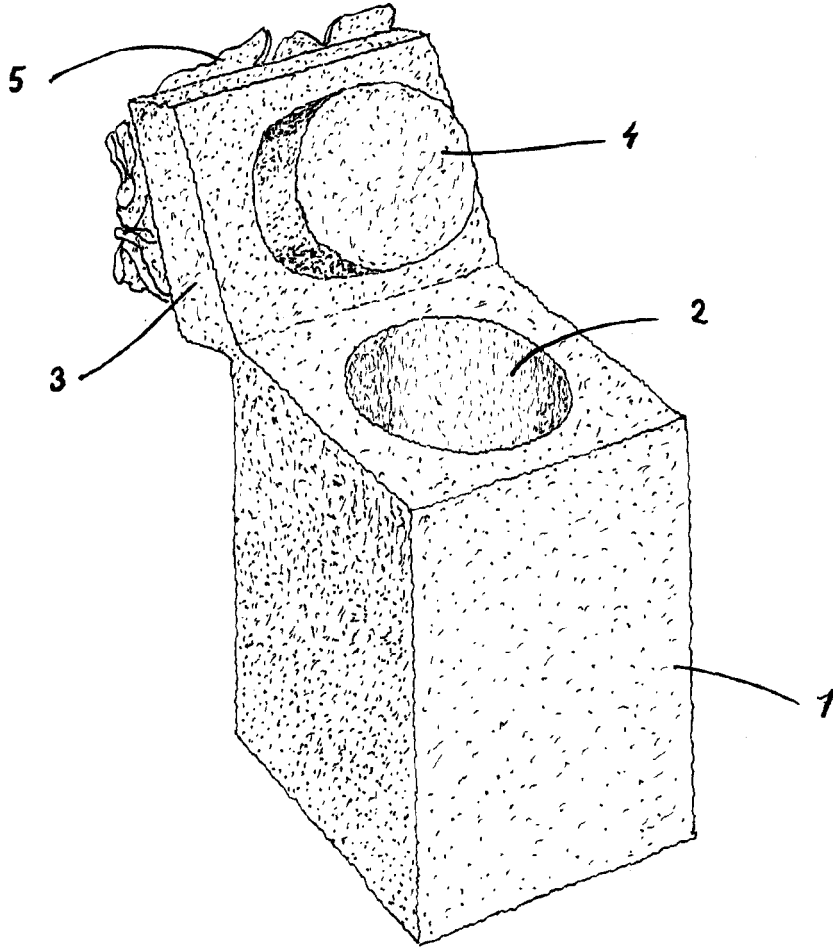

REGISTRO PATENTARIO
3 DE MAYO
C. P. DEL RIO

[Handwritten signature]