



1961 AGN 7 3

109783

MEMORIA DESCRIPTIVA

que se acompaña a una solicitud de modelo de utilidad por veinte años, para España y sus Posesiones, por

BRAGA SUJETA-MEDIAS DE SEÑORA

Solicitante: D. Alejandro BLASCO CANFRAN
Nacionalidad: Española
Residencia: Andorra la Nueva (Prov. Teruel).
Domicilio: Calle de Aragón nº 10.

109783

MEMORIA DESCRIPTIVA 1961

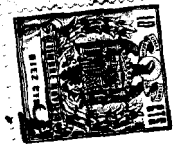

El presente modelo de utilidad se refiere a una braga con dispositivo para sujeción de medias, apta para ser usada por las señoras.

5

De conformidad con la invención, la braga es tipo sleep y tiene sus bordes reforzados, yendo dotada de unos tirantillos de tejido elástico, de goma o similar, dispuestos casi diametralmente en las perneras, llevando en ellos los órganos de fijación del borde superior de las medias.

10

Estos órganos de fijación están constituidos por unas presillas o pinzas especiales que permiten la rápida fijación de la media y que son de un montaje rápido y seguro al terminal de los tirantillos previstos en la braga.

15

Para mejor comprensión de esta memoria se acompaña una hoja de dibujos que muestra un ejemplo de realización no limitativo, del objeto de la invención en la que debe entenderse que caben tantas variantes constructivas como sean posibles sin que se altere el cuadro general de la misma; en los citados dibujos:

20

La fig. 1 muestra un detalle de la braga tipo "sleep" dotada en sus perneras de los tirantillos de goma.

La fig. 2 muestra un despiece con varias vistas, del órgano de enganche intermedio entre la media y el tirantillo.

25

La fig. 3 muestra una vista frontal de la braga (seccionada por su parte superior) mostrando la disposición de cada par de tirantillos en las perneras.

Según la invención referida a los dibujos adjuntos, se ha provisto una braga tipo "sleep" con los bordes reforzados, referenciada en general con (1) en el dibujo adjun-

109783

1961



30

to. Situados diametral o casi diametralmente en las perneras, van unos tirantillos (2) de material elástico formados por una cinta elástica doblada por la mitad y con los extremos libres superpuestos y unidos por costura junto al borde de la pernera.

35

A cada uno de estos tirantillos descritos, se acopla el órgano o dispositivo de enganche a la media; cada uno de éstos se halla constituido por un conjunto formado por un chasis rígido (b) de material adecuado, que tiene en su parte superior una ranura (a); de forma general trapezoidal es esta parte del chasis, y la ranura tiene su borde superior formando una curva convexa en su centro; uno de los bordes extremos de esta ranura va abierto para permitir la entrada del tirantillo (2) apoyando en la doblez del mismo; este borde abierto presenta una pequeña patilla para evitar que, una vez colocado, se escape el tirantillo en algún movimiento involuntario.

40

45

La parte inferior del chasis se prolonga en un apéndice (4) con una abertura central circular, rasgada hacia abajo en una prolongación más estrecha de diámetro, para permitir el paso y fijación de un tetón (e) que presenta un corte en su base para lograr el acople debido, y que va unido a una correilla (c) de tejido convencional, que lo lleva acoplado en su extremo inferior, mientras que en su extremo superior lleva una pestaña (d) para acople al chasis antes descrito; tanto el tetón como la pestaña van hechas, preferentemente, en caucho o material similar; la pestaña penetra, para su fijación, por una ranura (b) provista en el chasis mencionado.

50

55

Finalmente, sólo resta mencionar que en el presente modelo de utilidad caben cuantas variantes constructivas sean

60

109783



factibles dentro del cuadro general de lo descrito, sin que éste se altere, pudiéndose fabricar su objeto en toda clase de formas, tallas y materiales adecuados, sin limitación.

65

NOTA - Descrito suficientemente lo que antecede sólo resta señalar que lo que se declara propio, nuevo y útil del solicitante es lo contenido en las siguientes:

REIVINDICACIONES

70

1 - Braga sujeta-medias de señora, caracterizada por el hecho de haberse provisto una braga de tipo "sleep" con los bordes reforzados, y que lleva casi diametralmente dispuestos en sus perneras, dos tirantillos de material elástico constituidos cada uno por una cinta elástica doblada por la mitad y unida por sus extremos libres a la parte reforzada de las citadas perneras.

75

2 - Braga, según reivindicación 1ª caracterizada por el hecho de que a estos tirantillos se acoplan unos órganos de enganche de la parte superior de las medias, cada uno de los cuales está constituido por un chasis y una tira de material textil con una pestaña de acople al chasis y un tetón ranurado en su base para acople de la media.

80

3 - Braga, según reivindicaciones 1 y 2 caracterizada porque el chasis de referencia es una pieza de planta trapezoidal, con un apéndice en su parte inferior; tenien-

109783

1964



85

do en su parte superior una ranura abierta por un extremo, que presenta una patilla en su abertura para evitar que involuntariamente se zafe el tirantillo, cuyo extremo doblado se acopla a esta parte del chasis; teniendo debajo una o más ranuras para recibir la pestaña de la cintilla cooperante; y presentando en la parte inferior un apéndice que tiene una perforación central rasgada en una prolongación ranurada más estrecha.

90

95

4 - Braga, según reivindicación 3 caracterizada porque a este chasis va acoplada una cintilla cooperante que en su parte superior lleva la pestaña de fijación ya descrita y en el terminal inferior lleva un tetón raturado, ambos en material adecuadamente elástico; cuyo tetón fija el borde de la media al chasis, penetrando a través de la perforación central del mismo y fijándose en la prolongación raturada de ésta.

100

5 - BRAGA SUJETA-MEDIAS DE SEÑORA.

- - - - -

105

Todo según va descrito en esta memoria que consta de cinco hojas foliadas y escritas por una cara con ciento cinco líneas y dibujos anexos.

Madrid 24 noviembre 1964

p.a.

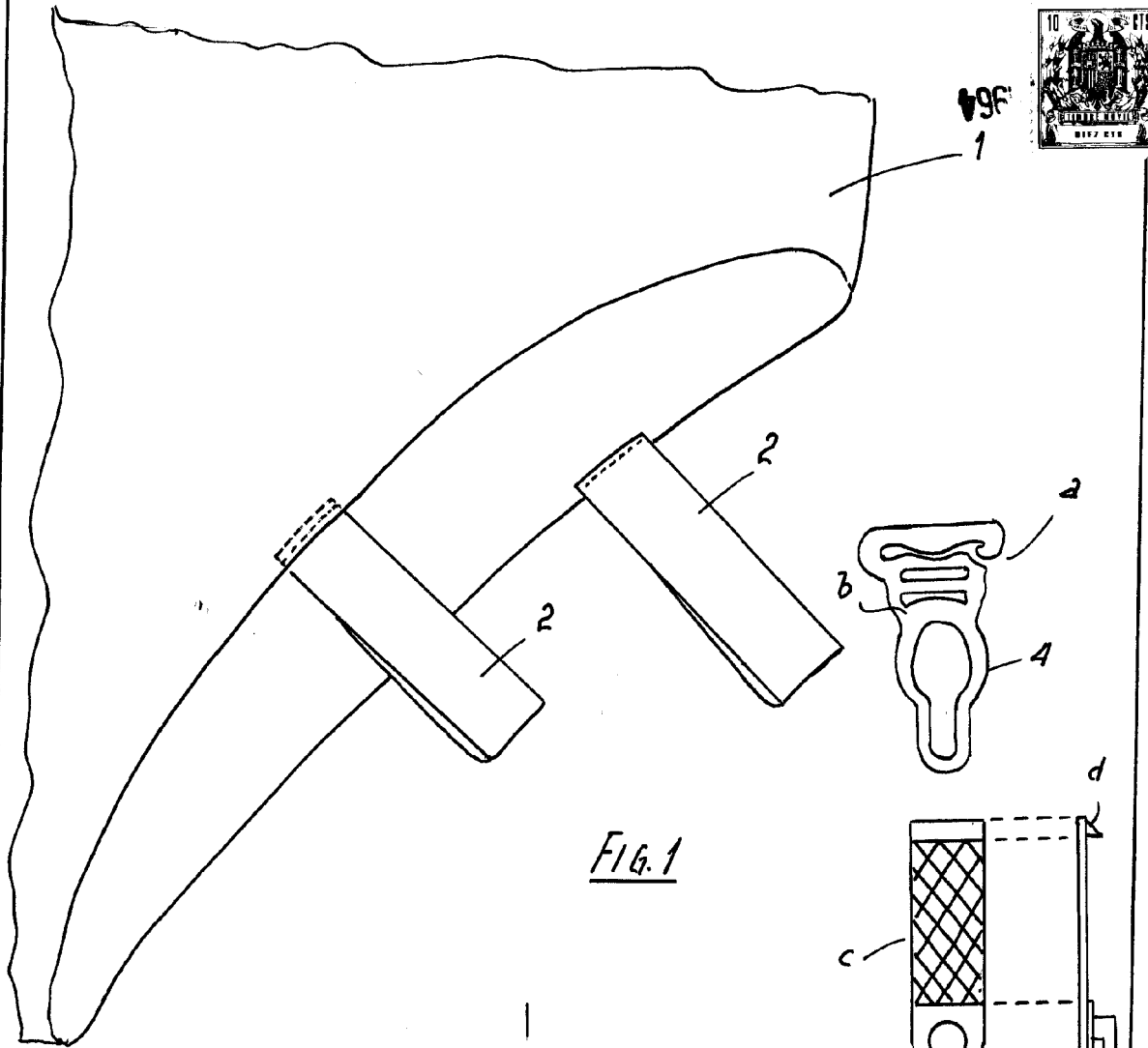

Fig. 1

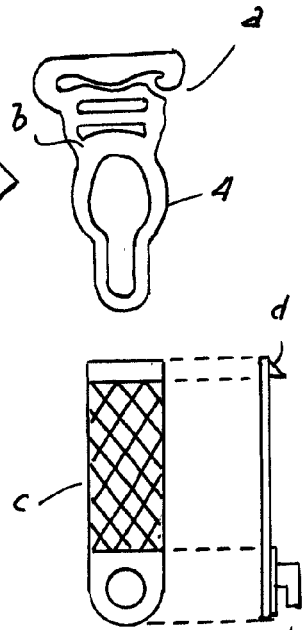

Fig. 2

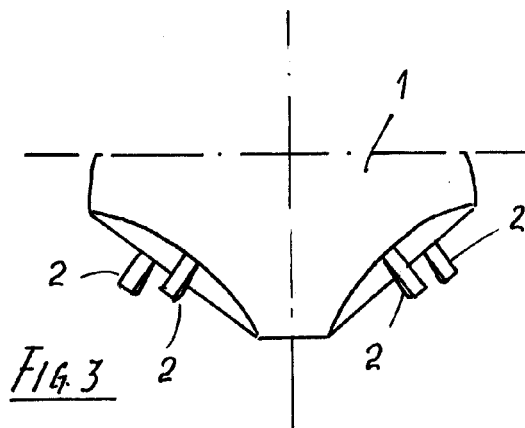

Fig. 3

MILLING

MADRID 24 Noviembre 1964

[Handwritten signature]

ESCALA VARIABLE