



109775

109775

MEMORIA DESCRIPTIVA

que se acompaña a

la solicitud de un

MODELO DE UTILIDAD por VEINTE AÑOS en ESPAÑA, a favor de  
Don VICENTE CAMPOS NOVELLA, de nacionalidad española, do  
miciliado en VALENCIA, calle de Velazquez, 6

por

"UNA CANOA DE JUGUETE PERFECCIONADA "

- - - - -

gl/me.

-

109775



5 La invención a que se refiere la presente Memoria constituye una novedad industrial con características y ventajas que la hacen merecedora del privilegio de explotación exclusiva que por ella se solicita de acuerdo con las prescripciones del Estatuto vigente sobre Propiedad Industrial de fecha 26 de julio de 1.929, texto refundido publicado el 30 de abril de 1.930.

10 Como es sabido, una extensa gama de canoas de juguete presentan incorporado un órgano motor de fuera-borda que viene accionado por un micromotor eléctrico y la correspondiente batería de pilas secas. Es común en este tipo de juguetes el hecho de que dicho motor fuera-borda comporta una especie de gancho o abrazadera a través de la cual queda anclado sobre la regala de popa. --

15 Sin embargo, puede afirmarse que dicho anclado del órgano motor es inoperante. En efecto las vibraciones propias del mismo tienden a producir y de hecho se produce el desacoplamiento del motor de la popa de la canoa, engendrándose a partir de entonces un montaje con holgura que ofrece ya escasas o nulas posibilidades de retención.

20

25 En orden de los mismos inconvenientes dichas canoas presentan la batería adosada habitualmente al fondo del cuerpo hueco de las mismas. De tal modo que su extracción o renovación obedece a operaciones difíciles, aparte de que la instalación de dicha batería presupone excesivas mecanizaciones en el cuerpo de la canoa misma.

30 Ahora la canoa de juguete a que, de acuerdo con el enunciado se contrae la presente solicitud, resuelve de una forma efectiva aquellos problemas mediante una-

109775 2



organización sencilla y económica. Tiene por finalidad incorporar decisivos perfeccionamientos a la constitución general de estos útiles a partir de un montaje de fácil ejecución.

35

Y en orden a dicha realización esta canoa se caracteriza porque el motor fuera borda que comprende presenta su muñón de anclaje a popa dotado con nervios periféricos transversales, de los cuales, uno se situúa en el extremo del citado muñón, estando constituido el encaje de popa para este último mediante un tubo vertical solidario de la misma, en el cual se dispone encajado a presión el propio muñón del motor sobresaliendo del tubo el nervio extremo que aquel presenta, de tal manera que la fijación del motor a popa queda establecida en función del tope que la boca inferior del tubo constituye para el nervio extremo del muñón del repetido motor.

40

45

De acuerdo con otra característica la canoa lleva incorporada la batería a la cara interior de los cuarteles encajables de cubierta, disponiendo además estos últimos de bornes de conexión para los elementos conductores que nacen del órgano motor de fuera borda.

50

Para ayudar a la comprensión de la idea expuesta se ha confeccionado a título explicativo y sin carácter restrictivo alguno una lámina de dibujos. Ilustra la presente Memoria como un ejemplo de realización del objeto que nos ocupa.

55

La figura 1ª nos ofrece una vista parcialmente seccionada de la canoa de juguete perfeccionada. Como puede observarse el motor fuera borda -1- que comprende presenta su muñón de anclaje -2- a popa -3- dotado de ner---

60

100775



95

tor mismo. Si unimos a estas propiedades el hecho de que la incorporación de la batería a los cuarteles desmontables de cubierta permite instalar y extraer dicha batería a partir de operaciones sustancialmente fáciles y cómodas, es evidente que el modelo solicitado, adquiere una utilidad práctica singular por el beneficio o efecto nuevo que aporta a la función a que se destina.

100

Hecha la descripción precedente es necesario -- añadir que los detalles de realización de la idea expuesta pueden variar sin que por ello cambie la esencia de la invención, que es la que se desprende de los párrafos que anteceden y lo que se reivindica en la siguiente

NOTA

105

En resumen: El Modelo de Utilidad que se solicita ha de recaer sobre las reivindicaciones siguientes:

110

1ª.- UNA CANOA DE JUGUETE PERFECCIONADA, esencialmente caracterizada porque el motor fuera borda que comprende presenta su muñón de anclaje a popa dotado con nervios periféricos transversales, de los cuales, uno se sitúa en el extremo del citado muñón, estando constituido el encaje de popa para este último, mediante un tubo vertical solidario de la misma, en el cual se dispone encajado a presión el propio muñón del motor sobresaliendo del tubo el nervio extremo que aquel presenta, de tal manera que la fijación del motor a popa queda establecida en función del tope que la boca inferior del tubo constituye para el nervio extremo del muñón del repetido motor, y porque la canoa lleva incorporada la batería a la cara interior de los cuarteles encajables de cubierta, disponiendo además estos últimos de bornes de conexión para-

115

120

100775

2



los elementos conductores que nacen del órgano motor de fuera borda.

125

2a.- Se reivindica por último, como objeto sobre el que ha de recaer el Modelo de Utilidad que se solicita, por "UNA CANOA DE JUGUETE PERFECCIONADA".

Todo tal y como queda descrito y reivindicado en la presente Memoria que consta de seis hojas escritas a máquina por una sola cara y dibujos que se acompañan.

130

Madrid, 24 de noviembre de 1.964

ALFONSO UNGRIA

P.P.

135

100775

figura 1ª

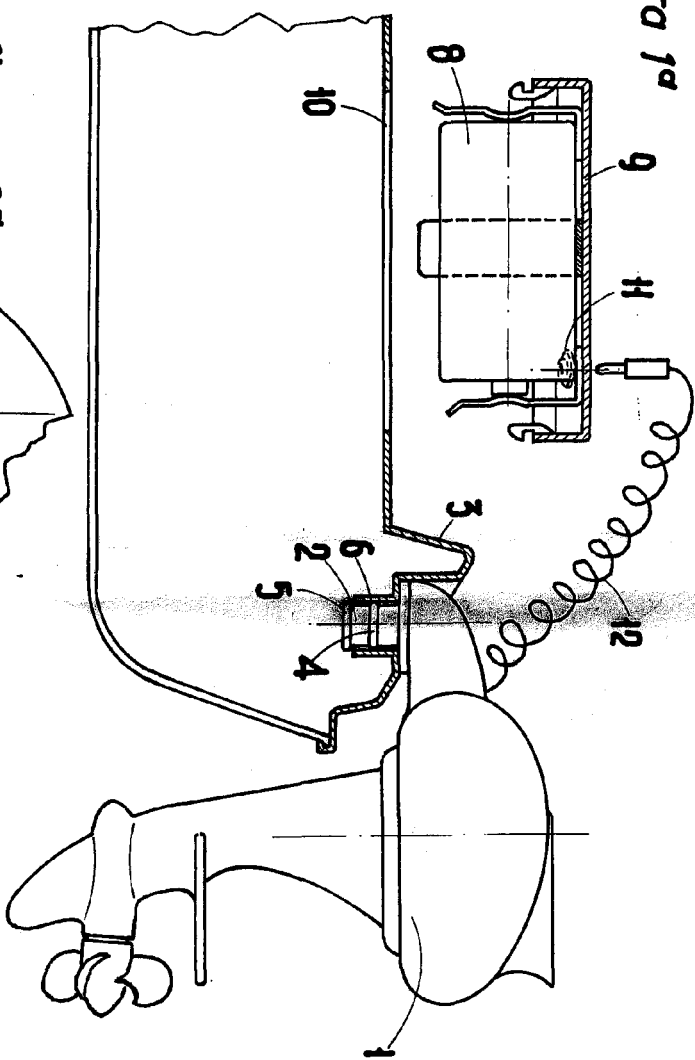

figura 2ª

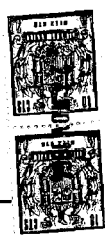
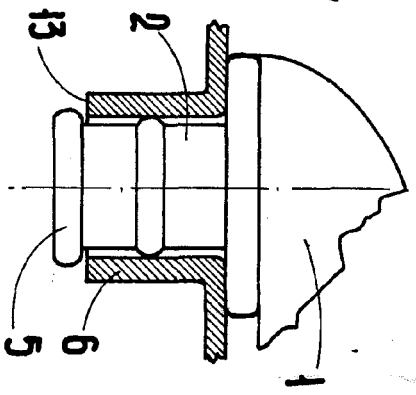

ESCALA VARIABLE  
Madrid, 24 de Noviembre de 1964  
ALFONSO UNGRÍA